

Om prijs en eare

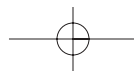
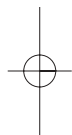

Kolofon

Om priis en eare

Gearstalling: Gosse Blom
Omslach: Murk Pietersma, PENN Communicatie
Opmaak: Fryske Akademy
Produksje: PENN Communicatie, Ljouwert
Digitale ferzje: Stichting Foar de Neiteam
Printwurk: Grafisch Produktiebedrijf Gorter b.v.

ISBN: 90 61 71 601 2

Mei stipe fan: - Stifting Arjen Witteveen Fûns
- Douwe Kalma Stifting

Om priis en eare

Utslaggen fan
it Skûtsjesilen

Ljouwert, july 2004

In útjefte fan



FRYSKE AKADEMY
Nr. 601

yn'e mande mei

P E N N
COMMUNICATIE

Gosse Blom

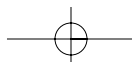
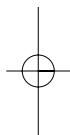
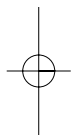

Ynhâld

| | |
|--|------------|
| 1. Skippen, skippers en striid | 7 |
| 2. Utslaggen foar 1945 | 43 |
| 3. SKS-Silerijen 1945-2003 | 83 |
| 4. Kampioenswedstriden fan de IFKS | 114 |
| 5. Kampioenswedstriden fan de NKS | 136 |
| 6. Projekt 'Friesland Vaart' | 137 |
| 7. Ofkoartings boarnen | 138 |
| 8. Eigners skûtsjes by SKS-wedstriden | 140 |
| 9. Register fan skûtsjes | 142 |
| 10. Skûtsjes dy't omslein binne | 150 |
| 11. Register dielnimmers | 152 |
| 12. Rieplachte literatuer | 167 |



1. Skippen, skippers en striid

200 jier skûtsjesilen

De skiednis fan it skreaune wurd 'skûtsjesilen' giet faaks net earder werom as yn 1926. In krantestikje yn it pleatslik blêd 'Frisia', foarôfgeande oan de saneamde notariswedstryd te Grou yn dat jier, hat as kop: 'Skûtsjesilen'. Sûnt jierren waard by it doarp wer ris in wedstryd holden foar dy klasse. Om dy reden sjocht de skriuwer efkes werom yn 'e tiid: *Hwet wieren der folle moaijer skippen as nou. Dy "wartebiters" fen tsjinwurch der is neat oan, sei er lêsten immen, se lykje allegearre op elkoar*'.¹ Yn earder tiden foer der yn dy klasse in float fan grutter ferskaat op it wedstrydwetter. Oankundigingen fan 'e hurdsyldagen yn 'e 19^{de} ieu litte dat yndied sjen: fearskippen, skûten, snikken, ensfh., en der sylden somtiden ferskillende skippen yn ien klasse, bgl. fearskippen en preammen. Nei 1920 wie de ôfnimmende ferskaat fan skippen goed te fernimmen. Beurtskippen ferskynden net mear by it hurdsilen. Of dy krigen motors ôf se rekken út 'e feart om plak te meitsjen foar it mobile frachtferfier. Houten skippen wiene yn 'e tuskentiid by wedstriden allegearre ferkrongen troch izeren.

De wenstige oantsjutting yn 'e offisjele oankundigingen, nammentlik 'fracht- en beurtskippen', bleau oars noch lang yn gebrûk. Sels doe't beurtskippen net mear meidiene, hâlden de 'fracht- en beurtskippen' stân, ek nei 1926. Iere Frysktalige oantsjuttingen komme hast net foar. In betide opjefte komt út in Hollânsktalich ferslach. In kranteman sprekt yn 1901 fan in *'rij hardzeilende "skûtsjes en fearskippen", vlak voor den wind elkaar achterna zettende met den fok te loefwaarts uit*'.²

Hoewol't de dielname fan fear- en beurtskippen al jierren ta it ferline heart, meie wy net ferjitte dat dy skippen de âldste rjochten hawwe. Fearskippen wiene ornearre foar it persoaneferfier. Hja hiene in lange roef en in lytse bollestâl. Nei 1870 waarden dy amper mear boud. Beurtskippen hâlden it aardich langer fol. De skippen binne rûner fan foarm as frachtskippen, benammen om't faasje foar de beurtskippers fan grut belang wie. It is wat mear boeierachtich, hat in bollestâl en rûne lûken. It silhûet docht ek mear oan in boeier tinken, benammen as wy oer it túch prate. Yn it begjin fan de 19^{de} ieu sloegen beurt- en fearskippen yn 'e transportsektor foar master op. Dwaandewei kaam der konkurrinsje, earst fan it spoar en de stomboat, letter fan it mobyl ferfier. Yn 1881 hâlde de beskerme beurt op. Doe ferfoelen de oktroaien en dat ferklearret ûnder mear de fermelding 'erkende beurtskippen' en 'yn fêste beurt'. Wat it hurdsilen oanbelanget, soene hja yn 'e rin fan 'e tiid belies jaan oan de frachtskippen.

De bou fan frachtskippen krige yn 'e twadde helte fan 'e 19^{de} ieu in wichtige ympuls troch it ferlet fan terpierdeferfier op 'e binnenwetters. De bou fan izeren skippen yntensivearre it frachtferfier noch mear. Foar it moderne skûtsjesilen in wichtige ûntjouwing, want tsjintwurdich farre allinne noch izeren roefskippen út dat tiidrek mei. Yn it hjoeddeiske skûtsjetype, dat mei fanút de opboeide pream ûntwikkele is, binne in tal skaaimerken fan in tal oare typen út it ferline gearfoege. It is op 'e ein fan de 19^{de} en begjin 20^{ste} ieu yn grutte oantallen boud.

Pioniers op it mêd fan 'e izerbou wiene bygelyks de hellingen fan Barkmeijer op Brillil (1887) en Snits (1889), Klaas Draaijsma te Frjentsjer, Jan Bos, Ychtenbrêge (1893) en Jelle Crolus út Drylts.³ It tiidrek fan it boujier fan 'e skippen, dy't no oan it skûtsjesilen meidogge, is in frij beheinde, nammentlik 1896-1932.

De trochgeande ûntjouwing fan de 19^{de} ieuske bou fan frachtskippen makke foar de skipper in sosjale feroaring mooglik. Dat wie it momint dat er syn húshâlding mei oanboard naam.⁴ Dat koe allinnich at de skippen dêr op ynrochte waarden. De frachtskippen waarden achtern foarsjoen fan in roef en in foarûnder mei sliepplak. Benammen yn 'e roef moast de romte effisjint benut wurde. Foar wa't hurdsile woe, betsjutte dat foar de skipper dat er foar oanfang fan 'e wedstryd de losse meubelstikken en meastentiids ek wiif en bern op 'e wâl sette. Nei it silen waard alles wer te plak brocht wernei't it libben syn gewoane gong wer gie. It hurdsilen komt gauris foar yn 'e ferhalen dy't oer it libben oan board optekene binne.

Troch de grutter wurdende frachtskippen wie der foar de hurdsilende beurtskippen gjin eare mear te beheljen. De ôfmjittings fan de beurtskippen bleaune oer it generaal stabyl, wêrtroch se yn 'e regel de frachtskippen net mear byhâlde koene. Dêrfandinne liet it bestjoer op 'e Snitser hurdsyldei fan 1907 de beurtskippen yn in aparte klasse út komme, om't *'de laatste steeds een vergeefschen strijd voerden tegen veel grootere vrachtschepen en zich dientengevolge meer en meer van den wedstrijd terugtrokken'*.⁵ Om 1920 hinne soene de silende beurtskippen út it iepenbiere libben ferdwine. De tiid wie doe (noch) net ryp foar lju dy't har ynsetten foar it behâld fan dat klassike skip, sa't letter wol barre soe mei in grut tal skûtsjes.

Om't de fracht- en beurtskippen ornearre wiene foar ekonomysk gebrûk, is fan in ienheidsklasse fansels gjin sprake. Ek nei it ferdwinen fan 'e beurtskippen bleau dat sa. Dat sjogge wy dúdlik op 'e list fan meidoggende skippen oan 'e hurdsyldei te Earnewâld yn 1944. It grutste skip wie 51, it lytste 12 tûne.⁶ Dat de skûtsjes noch jierren lang brûkt waarden foar it frachtferfier, sil ek komme trochdat de krisistiid ynfestearrings keard hawe. Boppedat kamen der fanwegen ferlies fan laadromte gjin motors yn it skip. Dêrfoar yn 't plak kochten gâns skippers nei 1925 in saneamde opdrukker, sadat hja net mear fan 'e wyn ôfhinklik wiene. *'Wel had men nog zeil en fok en deze werden wanneer de wind gunstig was gebruikt'*.⁷ Yn 'e Twadde Wrâldoarloch kaam der sels noch in lytse oplibbing. Oalje en benzine giene op 'e bon *'en de zeilen bewezen nog goede diensten'*.⁸ Nei de oarloch soe de ein fan it skûtsje as transportfartúch definityf besyld wurde.



Ien fan de earste ôfbyldings fan hurdsilen mei fearskippen:
1881, Eigen Haard. De pintekening is makke by striemin
waar op 'e Snitser Mar. It kommisjeboatsje mei 'mikke' leit
by de finish.



'Dorp Grouw', earder Aebelina, mei Wibe Minderts
Peekema jr. oan it helmhout. In diel fan 'e fracht stiet yn
fetsjes op it foardek.

Noch lang yn 'e 20^{ste} ieu hawwe njonken Fryske skûtsjes Grinzer bollen meidien, mei inkeldris in tsjalkje, in klipper en in snikke. Apart moatte noch neamd wurde de skippen boppe de 50 tûne. Dy hearre wol thús yn 'e kategory fracht- en beurtskippen, mar wurde net as skûtsje oantsjuten. It wiene yn 'e regel seeweardege skippen of skûten dy't yn wedstriden wolkom wiene op de eardere Sudersee by Harns en op 'e Lemmer. Om noch efkes by de Sudersee te bliuwen, yn 'e begjinjierren mochten op De Lemmer ek wolris droege fartugen meidwaan, dat wol sizze skippen sûnder beun.

Uteinlik soe oan it moderne skûtsjesilen allinne it type frachtskip dielnimme dat yn Nederlânsktalige boarnen faak 'Friese tjalk' neamd wurdt.⁹ It giet om izeren roefskippen fan it tsjalk-model, fan sa'n tweintich oant fyftich tûne mei plat flak, oanhinge roer, twa rigen platte houten lûken oer it rom, twa brede houten sydsurden, ien mêst, optúgd mei gaffelseil en staachfok.

Om't de skûtsjes altyd de haadrol spyljen bliuwe sille, moatte twa ferneamde skippen út de lange histoarje fan it skûtsjesilen efkes neamd wurde. In ferneamd skip, dat no noch meidocht, is 'De Jonge Jan', dat yn 'e SKS foar Langwar fart. Sytze Sytema liet it yn 1911 bouwe by Bauke Roorda te Drachten. De skipper út Eastermar helle mei syn skip benammen sukses by it hurdsilen te Grou. 14 kear kaam er hjir oan 'e start, 12 kear wûn er de earste priis. Yn de SKS waard mei it skip yn 1952 en 1953 it kampioenskip behelle.

Foar it predikaat it meast legendaryske skip fan alle tiden komt it âlde Grouster fearskip it meast yn 'e beneaming. It skip glied yn 1861 fan de helling fan Eeltje Holtrop van der Zee op De Jouwer. Neffens de oantekens fan Eeltsjebaas wie it *'een schip gemaakt op de koop lang 43 voet, hoog voor onder de stoothouten 5 voet en 6 duim, achter 4 voet en 10 duim onder het Berhouten 28 duim alles onder met de kil'*. Yn hjoeddeiske maten: 12,17 m lang, heech by de kop 1,58 m, de kont 1,40 m. Yn 'e mjitbrief stiet as breedte 11 foet (likernôch 3,11 m). Gerben Zuidema út Grou kocht it skip mei jild fan Abe van der Velde en Pieter Boltjes fan Grou oan en joech it de namme 'Æbelina'. Wiebe Peekema, boer fan 'It Hoflân' ûnder Grou, waard yn 1873 de nije eigner. Hy werdoopte it skip yn 'Dorp Grouw'. Ek syn soan Mindert en syn pakesizzer Wiebe fertsjinnen har brea mei dit skip. As hurdsiler stie it heech oanskreaun; fan 1864 oant 1909 ta, foel it leafst 57 kear yn 'e prizen (31 earste, 12 twadde, 10 tredde, 3 fjirde en ien sechste plak). Telle wy de jildprizen foarsafier't dy publisearre binne, dan komt it totaalbedrach boppe de f 1600. As dêrnjonken oare prizen, lykas sulverguod, meirekkene wurde, foer it skip foar de ferskillende eigners neffens ús skatting mear as f 2000 byinoar.¹⁰

No't de skûtsjes net mear as frachtskip tsjinje, wurde dy faaks noch mear koestere as foarhinne. Earder krige it skip fansels ek it nedige respekt. In aardich faset is dat de lju ek wolris de skipsnammen behellen by har skôging. Op 27 july 1912 kamen sân skippen oan 'e start op 'e Snitsermar: twa 'Twee Gebroeders', trije 'Drie Gebroeders', ien 'Vijf Gebroeders' en ien 'Zeven Gebroeders'. In ferslachjouwer telde 25 bruorren: *'Het was als in de dagen van het vuistrecht, het grootste aantal broeders overwon'*, nammentlik de 'Zeven Gebroeders' fan Lieuwe Arends Visser út Alde-mardum.¹¹

In oare ynstek joech skriuwer-útjouwer Tsjibbe Gearts van der Meulen yn syn beskriuwing fan de hurdsyldei te Harns yn 1877. Dêryn naam hy de útslaggen troch. By de fracht- en beurtskippen, lytse klasse wie de priis foar Hof fan De Lemmer mei 'De Vrouw Geertje', de earste preemje foar De Vries út Drachten mei 'Grietje'. Skipper Dekker fan Skylge krige de twadde preemje mei 'De Twee Gebroeders'. De moderne stikjeskriuwer sil foar't neist net nei sokke feiten omsjen, mar Van der Meulen seach de aardichheid dêr wol fan yn: *'Nou twa broerren en Geertsje en Grietsje, elts hie er nîget oan dy it hearde'*.¹²

Tsjintwurdich binne der twa oerkoepeljende organisaasjes dy't it skûtsjesilen op har noed nimme, nammentlik de 'Sintrale Kommisje Skûtsjesilen' (SKS), oprjochte yn 1945, en de 'Iepen Fryske Kampioenskippen Skûtsjesilen' (IFKS), oprjochte yn 1981. Hja hawwe beide in wiidweidich reglemint dêr't de dielnimmende skippen oan foldwaan moatte. Bepaald wurdt ûnder mear in maksimale lingte dy't om de tweintich meter bedraacht. Sels mei in reglemintearring op nivo bleaune de problemen. Yn it seizoen 2002 skraste it bestjoer fan 'e SKS nei de wedstrydrige twa skippen, De Jouwer en Ljouwert, út de útslach fanwegen ûnregelmjittichheden oangeande it skip of de útrissing dêrfan. Dy episoade liet syn spoaren nei, en net allinnich by de lju dy't dêrby behelle wiene. Dat die bliken in februaris 2004, doe't Omrop Fryslân televyzje de tsien wichtichste sportmominten fan it lêste desennium sjen liet, keazen troch de sjoggers. It skûtsjesilen kaam ien kear as item foar, mar dat gie dan wol oer de diskwalifikaasje fan de beide skippen yn 2002.

Benammen niisneamd foarbyld toant nochris dúdlik de populariteit fan it skûtsjesilen foar de passive rekréant oan. Dat wie earder lyk sa, mar yn 'e moderne tiid komt, troch mear frije tiid en it befoarderjen fan it toerisme, mear folk nei de wedstriden. Yn 'e sechstiger jierren wie dat patroan al sichtber. De media pakten de saken serieuus op want hja seagen net allinne nei it nostalgysk aspekt. Neffens in sjoernalist wie it *'een manifestatie van wat teamgeest, kracht, behendigheid en vakmanschap vermogen'*.¹³ In nije sitewaasje ûntstie doe't de RONO letter Radio Fryslân, yn 'e santiger jierren alle dagen wiidweidige, letter ek live, ferslaggen útstjoerde.



Grou om 1905 hinne. De skippen sile de Tynje yn.
(Foto Frysk Skipfeart Museum, Snits)

Sneek

Zellwedstrijd

Snits 1909. Foarop de priiswinner, Engbert van der Meer.

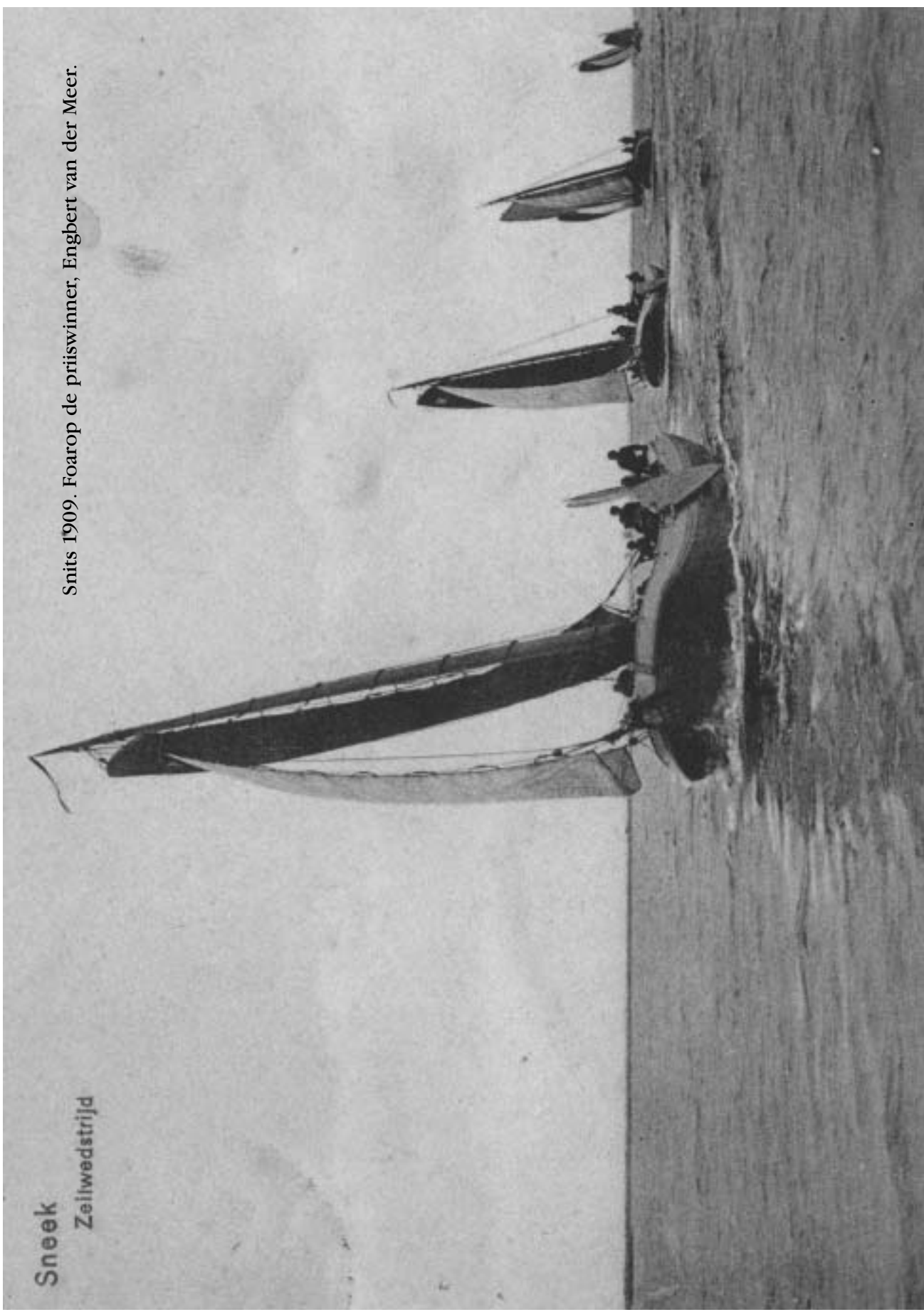

De minsken koene doe ek skipperspraat hearre. Nasjonaal spriek it barren wat minder oan. Oan de ein fan de santiger jierren lies de nijslêzer fan it NOS-sjoernaal geregeldwei de útslaggen foar. Inkelde jierren makke de redaksje fan Studio Sport fan de twadde sneonswedstryd in wiidweidich ferslach yn de sneinsútstjoering. Dy lúkse hâlde net lang stân. Dochs bleau de belangstelling, om't de kommersjele stjoerders altyd wol in item fan it skûtsjesilen, yn hokker foarm dan ek, yn byld brochten. Yn 2002 krige it skûtsjesilen wer ynternasjonale publisiteit. De National Geographic Channel sette nammentlik de dokumintêre 'Skûtsjesilen. Hardzeilen!' op syn programma.¹⁴

Goed foar it prestiizje fan it skûtsjesilen wie it feit dat yn 'e njoggentiger jierren it Nederlânsk bureau foar toerisme it evenemint in plak joech op 'e list fan de top-12 fan 'e nasjonale toeristyske attraksjes. Dy posysje tanke it oan syn grutte nammebekendheid en minder it tal taskôgers.¹⁵ Foar de oerkoepeljende organisaasje is de publike belangstelling fansels wol fan belang. It beynfloedet bygelyks de sponsoring. Allinne de SKS heft yntreejild. In heech tal lju passearre yn 1986 de kaartsjeferkeapers, nammentlik 33.157. By in folslein programma en geunstige waarsomstannichheden helle it tal noch hieltyd de tritichtûzen. Njonken de wâltaskôgers omseamet in grutte float fan fartugen mei belangstellenden it wedstrydwetter. Dy komme net by de kassa's lâns, mar guon jouwe in bydrage yn it ramt fan de saneamde wimpelaksje, ynsteld yn 1971. Yn 2003 ferkocht de wimpelkommisje 4088 wimpels. By de IFKS komt yn 'e regel wat minder folk. By Hylpen en De Lemmer rinne de skattings fan tûzen oant twatûzen de wedstryd. Om 't de tagong by IFKS-wedstriden fergees is, witte wy de krekte oantallen besikers net.

It skûtsjesilen yn 'e 21^{ste} ieu kin net mear sûnder spesjalisearring by de organisaasje. Dochs komt it sukses fan it evenemint ek mei op namme fan hûnderten frijwilligers dêr't alle jierren in berop op dien wurdt. Troch har koe it skûtsjesilen útgroeie ta in publykslûker fan komsa.

Fan hurdsilende beurt- en fearskippen ta skûtsjesilen

As wy it skûtsjesilen regressyf neigean, dan fine wy in ier berjocht út 'e Frânske tiid. De boargemaster fan Snits skreau yn 1811 op fersyk fan de hegere autoriteiten in silerij foar fjouwer klassen út, dêr't ek de 'Binnenlandsche Beurt- of Veerschepen' ta hearden.¹⁶ Nijsgjirrich is fierders in oankundiging fan hurdsilen foar fearskippen yn 1820 by Aldskou. *'Tot aanmoediging voor de tijd tot tijd verbeterd wordende zeilagie'*, sa motivearret de organisator syn inisjatyf.¹⁷ In jier letter stie dy klasse ek op 'e Snitser hurdsyldei op it program. Utslaggen fan 'e hurdsyldagen komme pas yn 'e jierren 1840 geregeld yn 'e krante.

It is wis dat mei de opkomst fan 'e sylferienings, om 1850 hinne, de lju profitearren dy't meidiene oan 'e klasse(n) fan beurt-, fear- en frachtskippen. De ferienings fan kwizekwânsje skreaune hast altiten dy klassen út yn it ramt fan har jierlikse hurdsyldei. Dat duorre oant it twadde desennium fan de 20^{ste} ieu. KZV 'Oostergoo' skreau yn 1928 noch in wedstryd út. WSV 'De Zevenwolden' op De Lemmer is de iennichste feriening fan respektabele âldens dy't noch skûtsjesilen organisearret.

Sa't wy niis seagen, soe de bou fan 'e izeren skippen oan 'e ein fan de 19^{de} ieu foar it frachtferfier op 'e binnenwetters foar in wichtige omslach soargje. Mar ek foar it hurdsilen. Der kamen gruttere skippen yn 'e feart. Swierrichheden koene dan ek net mear útbliuwe om't op 'e syldei ûnderskate klassen meidiene. Earder foelen de beropsskippers net út de toan. Mar no besoargen de lange skippen har kollega's út 'e oare klassen op wat minder romme wedstrydwetters gauris oerlêst. Nei 1900 spile de opkomst fan 'e sportfartugen nochris in ekstra rol. De oanwaaks fan 'e skerpe jachten op 'e hurdsyldagen naam geandewei ta, in gegeven dat organisatoaren foar logistike problemen stelde. Dêr kaam by dat de frachtskippers harsels út 'e merk priizgen om't mannichien mei de oaren gjin rekken hâld.

Fandatoangeande is de hurdsyldei fan 'Frisia' te Grou op 11 septimber 1910 it meast besprutsen. Troch it grutte tal ynskriuwings hie it bestjoer ferskillende rûtes útlein. De finish wie foar eltsenien yn de Galle. It trof allinne min dat op in stuit sa'n fjouwer klassen tagelyk oankamen, dêr ûnder de fracht- en beurtskippen. Dat kaam op 'e kop ferkeard. In krante-man hie der wakker wille fan: *'We (hebben) daar 'n echten zeeslag uit den goeden ouden tijd bijgewoond'*. Ien frachtskipper makke it te bûnt troch in jacht sa nei de kant te driuwen dat dy yn 'e modder fêst kaam te sitten. De plesierskipper rûn dêrtroch de premy mis. De ferslachjouwer geniete fan de spannende kriich *'en van de zegenwenschen die er bij uitgesproken werden'*. Gjûn reden foar in soad drokte achternei, sa waard ornearre. Sels de ferieningsskriuwer tocht dat de hjitste hei gau besakke wie: *'t valt wat mee, 't binne allegearre schippers, ook op het water herkent men de "gentelmen"'*. De man soe him raar fersinne. Underskate plesierboatebesitters setten it bestjoer ûnder druk om de fracht- en beurtskippen net mear foar de jierlikse syldei út te noegjen. Se krigen har sin. De klasse waard nei 1913 skrast.¹⁸

Op 'e Snitsemar koe it hâlden en dragen fan guon frachtskippers soms ek gjûn sprekken lije. Op 'e hurdsyldei yn 1915 rûn de rivaliteit mei har kollega's *'heeren liefhebbers'* sadanich út 'e hân, dat in ferslachjouwer sette syn argewaasje oer it dwaan en litten fan 'e skippers op papier: *'Jammer echter, dat door deze schippers in hart en nieren weer zeer anarchistisch gezeild is'*.¹⁹ Lykwols bleau de klasse fracht- en beurtskippen noch in tal jierren op it program stean. Dat dochs de sloai deryn

kaam, lei úteinlik oan it tebekrinnen fan it tal ynskriuwings. Dêr kaam by dat guon de âlde klasse net mear serieus namen, bygelyks de redakteuren fan it tydskrift 'Watersport'. Fan 1912 ôf kamen earst de resultaten fan 'e fracht- en beurtskippen noch yn 'e protokollen foar, mar letter waard dy klasse oerslein. De skriuwer fan ZV 'Sneek' koe yn syn jierferslach oer 1920 ek gjin wurdearring opbringe foar de fracht- en beurtskippen, want hy konstataarre mei in sinyske ûndertoan dat de silerij fan 'e skippen net wichtich wie om't mar fjouwer fan 'e sân ynskriuwers opkamen, *'en is dit nummer dan ook meer als concessie aan het idee volksvermaak te beschouwen'*.²⁰ De algemiene ledegearkomste hâlde de skippen noch wol op it program mar it soe der nea mear fan komme, alteast foar dy feriening. Ynsidinten op ferskillende plakken wiene foar de measte sylferienings in reden te mear by har belied prioriteit oan 'e plezierfartugen te jaan. De tiid briek oan dat de fracht- en beurtskippen by de sylferienings út 'e graasje rekken. Dêrom meie wy de tiid om 1920 hinne as in wichtige sesuer beskôgje. Alle ferienings dy't fanâlds hurdsyldagen organisearren, útsein 'De Zevenwolden' op De Lemmer, hiene de klasse fracht- en beurtskippen fan it program skrast.

Twa dingen hâlden it skûtsjesilen lykwols oerein. Alderearst it nimmen fan nije foarstappen fan oare ferienings. De wichtichste dêrfan is ZV 'De Fluessen'. Dy sette yn 1923 de klasse 'fracht- en beurtskippen' op it program fan 'e jierlikse hurdsyldei, oars nei in inisjatyf fan de 'Schippersvereniging De Friesche Zuidwesthoek', in jier earder. Op it romme wetter fan De Fluezen by It Heidenskip wie it mooglik de skûtsjes meidwaan te litten as ûnderdiel fan in programma mei ûnderskate klassen. As twadde punt, mar minstens sa wichtich, moat neamd wurde de warberens fan Roelof Buisman (1874-1963), ûnder oaren bestjoerslid fan KZV 'Oostergoo' en foarsitter fan VVV-Grou. Hy seach it belang fan it hurdsilen fan fracht- en beurtskippen foar rekreative doelen. Hielendal nij wie syn fúzje net, want ek yn Harns stie yn 1910 de toeristebbranche achter it hurdsilen dêre (sjoch 360 en 361 fan haadstik 2). Buismans ynisjatyf kaam mar muoisum fan 'e grûn. Yn 1916 en 1917 sylden de skûtsjes by Grou, mar de respons foel ôf. Mar doe't Buisman it yn 1926 nochris besocht, sloech er wol syn slach. In kommisje ûnder syn foarsitterskip organisearre op woansdei 14 july in silerij by gelegenheid fan de jiergearkomste fan de Bruorskip fan Notarissen yn Nederlân. Guon sjogge de notarissilerij dan ek as in werstart nei de mindere tiden.²¹ In reden dat de syldei no wol slagge wie it feit dat skippers út 'e Súdwesthoeke op 'e útnoeging yngiene. De betsjutting fan dy wedstryd hat west dat de Grouster skûtsjesyldei in fêste tradysje wurde soe en dat dy silerij útgroeide ta in selsstannich evenemint. Tusken twa heakjes, in unyk feit is dat fan 1926-2004 te Grou it skûtsjesilen alle jierren sûnder ûnderbrekking hâlden is.

Yn 1929 naam in tal Grousters it inisjatyf fan Buisman oer en rjochten de Kommisje Skûtsjesilen Grou op, de earste organisaasje spesjaal ornearre foar it skûtsjesilen. Dy kommisje sette útein mei in goed útnoegings- en prizebelied, doedestiid in suksesfolle formule om it skûtsjesilen foar langere tiid feilich te stellen. Tegearre mei ZV 'De Fluessen' mochten se yn 'e tritiger jierren fan de foarige ieu rekkenje op in fêste kearn fan meidoggers. Oant 1935 ta waard inkeldris ek op oare plakken, syld: te Earnewâld, op De Feanhoop en troch ZV Oppenhuizen-Uitwellingergera (ZOU) op de Snitsermar.

Nettsjinsteande de wichtige ympuls fan Buisman c.s. oan it skûtsjesilen, seagen guon al dat der feroarings op komst wiene. Yn 1931 konkludearre in anonime skôger dat it hurdsilen fan skippen út 'e lytse binnenfeart noch hieltyd libbensfetber wie. Soe der in delgong komme, *'dan zal wellicht het eerst de klasse "beurt- en vrachtschepen" van het tournoi verdwijnen, tengevolge van nog meer afnemen der zeilvaart'*. In spitige saak neffens de skriuwer, *'wjl met haar een historisch geworden attractie van de wateren zal zijn verdwenen'*.²² Likernôch tweintich jier letter rekke it skûtsjesilen yndied yn 'e flotgerzen. It iene nei it oare skûtsje waard troch de eigner fanwegen ûnrendabelens definityf oan 'e kant lein. Dy't it berop as frachtfierder trochsette woene, giene oer op motorskippen mei in grutter laadfermogen.

Dochs soe it organisearre skûtsjesilen net op 'e non rinne. Foar in wichtige trochbraak soarge Akko Lammert van der Veen, akkountant út Drachten. Tegearre mei syn kompanjon Jaap van der Woude kocht er yn 'e hjerst fan 1954 'De Twee Gebroeders' fan Tjalling van der Veen.²³ Hjirmei woene hja tefoaren komme dat it skûtsje foar it hurdsilen ferlern gie. It skip - it docht noch hieltyd mei as Drachtster skûtsje - kaam in jier letter mei Aldert Hoekstra oan it roer yn 'e SKS-wedstriden út. De stifting 'It Earnewâldster Skûtsje' kocht yn 1956 as earste net-partikulier in skûtsje oan. Troch beide inisjativen kaam it senario fan ús nisneamde skôger net út, benammen om't in tal kommisjes en partikulieren it Earnewâldster inisjatyf neifolgen. In bykommend gefolch wie dat guon skippen rêden waarden fan ombou ta plesierfartúch, dat wol sizze opboud mei in lange roef en foarsjoen fan in ynboude motor.

Troch de opkomst fan de net-partikuliere eigners gie it skûtsjesilen foarearst stadich wer foarút. Foar de SKS waard de oanwaaks fan meidoggers nei ferrin fan tiid sels in lúkseprobleem. Doe't oan de ein fan de sechstiger jierren it tal meidoggers oan de wedstrydige ta fjirtjin oanwoeksen wie, waard dat tal as maksimum steld. Nei de oprjochting fan de IFKS die bliken dat de ein fan it tal hurdsilende skûtsjes noch net yn sicht wie. Yn 2001 joegen by dy feriening 62 skippen acte de présence.

Autentisiteit, sport en wedstrydskip: tsjinstelde belangen

De aktiviteiten fan beide oerkoepeljende organisaasjes hiene as gefolch dat it tal skippen op it wedstrydwetter gjin punt fan soarch mear wie. Dêr stie foaroe dat de bestjoerders it sicht wat kwyt rekken op de ûntjouwing fan skippen en útrissing. It is ynherint oan it kompetysje-elemint dat guon besykje woene (en wolle) troch yngrepen in skip hurder sile te litten. In inkelde beropsskipper ekspearimintearre yn it ferline ek wol, mar dat gie om lytse feroarings. It earste drege probleem dêr't de SKS mei te krijen hie, wiene de oertúgde skûtsjes. Yn 'e rin fan 'e santiger jierren sloech der hieltyd faker in skip om, wylst dat yn it ferline komselden barde. Dêrom stelde it SKS-bestjoer út, in 'professorale' formule yn te fieren om de tugen oan limiten te binen. It útstel soe liede ta in slimme krisis en it wedstryd-programma fan 1977 drige sels skrast te wurden. Akko van der Veen, al earder yntrodusearre, moast der oan te pas komme om de saak lyk te striken. Mei in formule fan Douwe Amels út Makkum om ôfmjittings fan tugaazje fan en ballêst yn in skip yn 'e hân te hâlden, giene de skippers úteinlik akkoart.²⁴

In oar probleem dat net allinnich bestjoerders mar ek leafhawwers fan tradisjonele skippen raar yn it liif omwûn, wie de orzjinaliteit fan 'e skûtsjes. Yn it earste (selsstannich) reglemint fan 1959 stiet yn kêst 1 in sin dêr't alles sa'n bytsje om draait: *'De uitvoering van tuig en schip moet ongeveer zijn zoals deze was, toen het skûtsje als bedrijfsvaartuig in gebruik was'*.²⁵ By de wedstrydsport lykwols binne feroarings slim tsjin te hâlden, ek al om't it earste reglemint net wakker tichtimmere wie. By it moderne wedstrydskip kaam de snijbrâner en it lasapparaat der geregeld oan te pas en meitsje der in better sylfartúch fan. In foar it each opfallend punt wie it ferromjen fan it achterdek. Dêrfoar waard de roef wat nei foaren brocht. Ek gie de mêstkoker nei achteren, wêrtroch der in gruttere fok oanslein wurde koe. Fan bûten net sichtber wiene de foararings ûnder it dek. Fan oerstallige ballêst wie gjin ferlet mear en sa waarden autentike binnebetimmerings derút sloopt. De SKS hat yn 'e tuskentiid mei de eigners ôfpraat dat de binnebetimmering op 'e nij yn eare brocht wurdt.

De oerheid hie ek each foar tradysje en orzjinaliteit. De minister fan CRM, letter WVC, loofde fan 1966 ôf in priis út oan de eigner fan it orizjineelste skûtsje. Al gau kaam men der achter dat in letterlike ynfolling it tal potensjele winners tige beheind hâlde soe. It fernuvere oars nimmen dat Akko van der Veen mei it Drachtster skûtsje de earste plakette en de jildpriis fan f 2000 takaam. Hy soe dêrnei noch (mar) ien kear de priis krije. De advyskommisje stelde mear as ien kear út de priis ta te kennen foar goed útfierde restauraasjewurksumheden. Yn 1973 gie de priis nei 'd' Halve Maen' (Van der Werff, Drachten, 1923), it skip fan de kommisje Philips NV. Skipper Taeke Brouwer hie in grut part fan it wurk op syn noed

nommen. Hy krige dêrfoar in plomke yn it rapport fan 'e kommisje. Spitigernôch foar de SKS luts de minister yn 1994 de priis yn. It provinsjaal bestjoer fan Fryslân wie lykwols ree en nim de priis oer. Fan 1995 ôf looft it provinsjaal bestjoer ek foar de IFKS in orzjinaliteitspriis út.

Orzjinaliteitsproblemen spilen net allinne by de SKS want al hiel gau moasten ek de IFKS-bestjoerders 'optrede'. Guon meidoggers kamen mei in skip dêr't de montearre bakstagen en aërodynamyske snufkes it wenstige uterlik aardich oantaasten. Dat sadwaande koe ek dy organisaasje net sûnder regels. Nijsgjirrich hjirby is dat, hoewol't de yntinsje wol lykop rint, de twa organisaasjes elts in reglemint hawwe. Dat leit eigentlik wol yn 'e reden. Want yn beide ferienings hawwe de skippers in wichtige stim by de ynfoling fan 'e regleminten. De IFKS wol boppedat skippen mei in yn-boude motor net fan 'e wedstriden útslute. In konsesje oan de eigners fan dy feriening dy't de skipsmjitten oarspronklik hâlde wolle, is de ynfiering yn 1995 fan in aparte klasse foar lytse skippen, dat wol sizze skippen mei in langte oant en mei 17,10 meter. Dat kaam foar Siete E. Meeter, eigner fan 'De Vriendschap', it eardere skip fan Pieter Jasper, goed út. Yn 2001 koarte hy it wer nei de oarspronklike langte fan 16,89 meter yn: *'Wy ha der oer tocht om ek sa'n lange strykbout te wurden as al dy oare lange skûtsjes, mar dochs geane wy werom yn de tiid'*.²⁶

It is foar de oerkoepeljende organisaasjes al lang gjin punt fan diskusje mear dat skûtsjes net mear yn 'e oarspronklike steat ferkeare. De tugen binne gâns grutter wurden, in probleem dêr't yn 'e tuskentiid wat oan dien wurdt troch dy oan oerflaktematen te binen. De feroarings fan it model wie foar de bestjoerders wol oanlieding de klok werom te setten. Yn 'e regleminten fan beide organisaasjes steane formules foarskreaun om foar te kommen dat 'aketugen' it byld bepale yn stee fan it Grouster model. It ferlingjen fan 'e skûtsjes is troch de organisaasjes oan 'e bân lein om't eltsenien ynseach dat it frijlitten dêrfan it skûtsjesilen yn diskredyt bringe soe.

De ûntjouwing fan skûtsje ta wedstrydskip wie net te kearen. Dêrfandinne dat beskate ynslûpte sichtbere feroarings tastien waarden. De opfallendste is dy fan de loefbiter, in metalen stange oan 'e foarsteven mei (yn 'e regel) twa eagen.²⁷ It oarspronklik model foldie fanwegen de fergutte tugaazje net mear. De stange waard ferfongen troch in koarte strip foarsjoen fan in tal gatten. Foar de metalen wetterstange kaam by in tal skippen in keatling of spanner yn 't plak. In oare modernisearing wie de yntroduksje fan in ferskobere swurdophinging yn 1973 by it Jouster skûtsje. Troch dy konstruksje koene de swurden oer in beskate lingte ferskood wurde. De Jousters hiene yn it earste jier te krijen mei bernesykten: *'Hier op Staveren bleek echt dat het stukje huisvlijt (...) waardeloos was. Onze zwaarden hingen als lamme vleugels aan het schip'*.²⁸

In pynlik moment foar de leden fan de algemiene gearkomste fan de SKS yn 1996 wie dat hja (yn mearheid) it útstel stipen ôf te stappen fan katoenen tugen. Foarhinne wiene tugen fan keunststof (yn it spraakgebrûk ek wol dakron neamd) tabû. Katoen paste yn 'e tradysje fan 'e SKS nammerste mear om't de IFKS dy stof nea foarskreau. De ierlitting hie as wichtichste reden dat de kwaliteit fan it beskikber katoen yn 'e rin fan 'e jierren hurd achterútgien wie. Dêrtroch ferfoarmen de seilen al hiel gau, wêrby boppedat de seilmakker faak de skuld krige.²⁹

Hoe't der ek oer ûnderskate niisneamde yngrepen tocht wurdt, dy koene sa op it each it deiljocht noch wol ferneare. Wat der noch mear mei de skûtsjes útspeke is, dêr geane noch hieltyd wylde ferhalen oer. Bygeliks it ferfangen fan it dek dêr't izermateriaal (of sels aluminium) by brûkt waard, dat ien of mear strepen tinner wie as de oarspronklike dikte. Ek yntriges mei hjitte hollen kamen foar. Feike Hoekstra, kommisjelid fan it Grouster skûtsje, kaam der op in stuit achter dat it 'Doarp Grou' jierren oanien mei in aluminium gaffel syld hie: *'Dat ding hiene se ferve, dus dat hie ik noait yn 'e gaten. Mar dat liket fansels nearne op. (...) Ek mei de Durkse lûken hiene se sjoemele. (...) Mei dy lûken hiene se my al te pakken'*.³⁰ 'Se' wurdt yn it artikel net taljochte.

De beide organisaasjes pakke no de ko by de hoarnen. Mei de ynstelling fan de Kommissje 2000 kaam in effektiver kontrôle op de SKS-skippen en de útrissing dêrfan. Sa hawwe de eigners meldplicht as feroarings oan it skip oanbrocht wurde. Oertredings wurde net mear yn 'e jamkste fâlden slein. In sprekmandend gefolch wie de al yn de earste paragraaf neamde diskwalifikaasje fan twa skûtsjes nei't de wedstrydige fan 2002 al ôfsletten wie.

By de IFKS farre de skippen neffens de 'Omschrijving scheepsuitrusting', it saneamde giele boekje. Mei dy reglemintearing is yn 1983 al in begjin makke. De 'Commissie Generaal' hat it tafersjoch. De kommisje kin de surveyors opdracht jaan skippen te keuren. Dat bart altyd by skippen dy't foar it earst meidogge, of dêr't yn 'e tuskentiid wat oan feroare is. De kommisje hat it foech skippen út te sluten as dy net oan it ferieningsreglemint foldogge. By de SKS hat de 'Commissie 2000' dat foech lykwols net. As in skip of útrissing net yn oarder is, meldt de kommisje soks oan it bestjoer mei in advys. It bestjoer nimt dan in beslissing, of yn it spraakgebrûk oars sein: it spilet foar plysjeman.³¹

Dit item oereidzjend, moat steld wurde dat nettsjinsteande de stipe fan inkelde oerheidsorganen foar it behâld fan de orzjinaliteit fan 'e skippen, guon lju har ferantwurdlikens net namen. Boppedat liet de SKS jierren oanien de saak gewurde, en rûn dêrtroch achter de feiten oan. Ek de IFKS koe soms slim mei de orzjinaliteit oer de wei. Yn 1998 kitste de skippersgearkomste in útstel fan it bestjoer om in eksklusive klasse foar orzjinele skippen yn te fieren.

Guon modernisearrings binne te ferdigenjen om't dy de feilichheid oan board befoarderje. Mar oer it generaal moat sein wurde dat orzjinaliteit fan skûtsjes in 'ynflatoar' begryp wurden is, nettsjinsteande dat by guon skippen op ûnderdielen in rekonstruksjeproses útfierd is. Lju dy't de ûnderskate ûntjouwingen troch de jierren hinne negatyf beseagen, folden oars it skippersjargon treffend oan: *'it knoeien mei skippen'*.

De meidoggers

Lykas by oare âlde sporten nimt de heroyk ek by it skûtsjesilen in wichtich plak yn. By de âldste oerlevering giet it sels om in non-fiktyf ferhaal, want de Snitser hurdsyldei fan 1836 stiet dêrby sintraal. Moarns by de oanjefte waard al dúdlik dat der fanwegen de hurde wyn fan it silen neat komme koe. De tolve beurtskippers dy't meidwaan woene, rekken yn 'e herberge danich oan't petearjen oer de fraach oft der al of net syld wurde koe. It leit yn 'e reden dat it moarnsslokje de diskusje yn in emoasjonele sfear brocht. Doe't de organisaasje syn beslút meidielde dat de wedstryd nei sneon útsteld wie, stie skipper B. van der Meer út Oerterp op, lei *f* 25 op tafel, en dage de oaren út itselde te dwaan. It totaalbedrach, dêr't dan om syld waard, koe by de kastlein deponearre wurde. It soe neffens de ynisjatyf-nimmer lytsbernich wêze om mei sa'n wyntsje net út te farren. Twa skip-pers namen de útdaging oan, sadat de sylleafhawwers dochs noch nei it Simmerrak teagen om it spektakel oan te skôgjen. Fan it Simmerrak ôf waard syld troch de Houkesleat en Kolmar en werom. It waaide dat it rikke en dat hie merkberere gefolgen foar it wedstrydferrin. Noch foar de iikmole gie by skipper Van der Meer mêst en túch oerboard. Op 'e hichte fan Toppenhuzen rekke neffens de beskriuwing it skip fan Rein Zijlstra út Drachten fol. Jetze Reijenga út Heech koe it spul der wol by hâlde en lei de rûte neffens de ôfspraak ôf. It is tefolle sein dat de skipper út Heech ivige rom takaam, mar syn prestaasje *'was een glorie waarover jaren later nog altijd door de liefhebbers onder de Beurtschippers werd gesproken en genoemde schipper als een zeldzaam voorbeeld van schipperskunst werd aangehaald'*.³²

Yn 'e literatuer ûntbrekt dizze episoade. Faaks slaan de kronikeurs dy oer om't dy net yn har histoarysk byld past. Want guon sjogge de deistige aktiviteiten fan 'e frachtskippers as it begjin fan it skûtsjesilen: *'Je vracht eerder afleveren en de beste prijs maken was de inzet van de wedstrijd'*.³³ Dit sitaat komt oars út in tydskrift foar sportskiednis. Begryplik, want dit elemint wurdt yn rûnten fan it skûtsjesilen faak nei foaren brocht: *'Us deistisch wurk wie eins ien hurdsilerij, altyd mar wer prebearje as earste oan de terp to kommen'*, sa seit Klaas van der Meulen yn in ynterview.³⁴ Doch giet it hjir om in soarte fan mytefoarming, benammen yn 'e hân wurke troch it feit dat hjoeddedei allinnich noch frachtskippen meidogge. Yn 'e praktyk skreaune de measte skippers/eigners komselden of nooit foar

in wedstryd yn, *'omdat in de meeste gevallen de kosten niet door de baten worden gedekt'*.³⁵ Fan desynteresse fan de net-hurdsilende skippers wie oars gjin sprake. In kranteman makket dat goed dúdlik yn in stik oer in silerij op De Feanhoop flak nei de Twadde Wrâldoarloch. Hy liet it as in feestlik barren op him ynwurkje: *'Mar 't wier allegearre noch feestliker troch wol in hûnderd skûten mei de measten de flagge yn top, dy't allinne út bilangstelling komt wiernen en oan 'e kant fen de Wide Ie en op oare plakken leinen'*.³⁶

Sadree't de frekwinsje fan 'e wedstriden tanaam, kamen de grutte nammen nei foaren. Wietse Oenes van der Meer út Oerterp liet yn 1840 syn skip 'De Koopman' bouwe by E.T. Holtrop te Drylts. Trije jier letter wûn er op 'e Snitser hurdsyldei. Der soene oant 1857 ta noch acht earste prizen en acht premys by komme. Syn soan Gjalt soe mei itselde skip sân kear yn 'e prizen falle. In oare betûfte hurdsiler wie Greelt Zijlstra út Drachten. Fan 1849 oant 1862 behelle er, earst mei De Jonge Greelt en letter mei de Jonge Rein, 34 prizen of premys. Dat der by 't hurdsilen al in elite namme makke, docht bliken út 'e ûnderlinge silerij op De Feanhoop yn 1860 dêr't fjouwer ferneamde silers oan meidiene (haadstik 2, nû. 462). Prizefûns *f* 100. It leit yn 'e reden dat ien of mear leafhawwers it prizejild delteeld of opskarrele hawwe. Wa wit, is it in iere foarm fan sponsoring. Zijlstra struts de priis ad *f* 40 op.

Om 1880 hinne kamen ek in tal skippers boppedriuwen yn 'e útslaggen. Foar de bestjoeren hie dat konsekwinsjes. Om de mindere goaden dochts te stimulearjen mei te dwaan, koene hja twa dingen dwaan: de baasskippers útslute of har útnoegje mei te dwaan yn in aparte klasse. Sylferiening 'Frisia' sleat yn 1880 sels fjouwer skippen út. Berghuis & Mensinga, Tjerk Boorsma, Mindert Peekema en Herre Klases van der Veen wiene troch de 'Oostergoo' earder yn it seizoen foar in aparte klasse útnoegje, mar 'as tank' mochten se net ynskriuwe by har susterferiening. Fjouwer jier letter stiet de lêste útsluting yn dizze rige notearre. Op de syldei fan ZV 'Oostergoo' waard it ferneamde beurtskip fan Mindert Peekema net talitten.

Dat bestjoeren soms de ûnsympatike útslutingsmaatregel namen, koe twa redenen hawwe. Foarst om in iensidige kriich foar te kommen, en twad om't hja bang wiene foar in (te) lyts tal ynskriuwings. It lytse tal meidoggers wie dochts faak al in probleem foar de organisatoaren fan hurdsyldagen. Dus moasten ferieningsbestjoerders ynvintyf wêze, mar dat wiene de skippers ek. Neffens oerlevering skreaune ris twa skippers yn foar in wedstryd dêr't in minimum fan trije skippen fereaske wie. De twa skippers giene nei in oare skipper ta en beane him *f* 5 oan om mei te dwaan. De wedstryd koe dus trochgean. De tredde ynskriuwer soarge dat er as lêste oankaam. De oare twa ferdielden de priis. Oft de oanbelangjende skippers ea oer de útslutings yn sieten, is noch mar de fraach. *'Sjoch yn wurklikheit hiene se dy wedstriid woun. En sa fielden se it ek'*, sa seit âld-skipper Douwe Visser, berne te Koudum.³⁷ Syn omke Klaas Visser mocht namentlik jierren oanien net mear mei syn skip 'Lyts Koudum' by ZV 'Eendracht' te Akkrum ferskine.

Ut de hjirfoar besprutsen nammen mei oars net ôflaat wurde dat alle baasmannen oan it roer út de útslaggen te achterheljen binne. Underskate eigners noegen stjurlju fan earne oars út as skipper. Spitigernôch komme de nammen fan 'e stjurlju komselden yn 'e útslaggen foar. Dat faset meie wy net ûnderskatte om't fan twa grutheden yn 'e sylkeunst, Rein Kool út Nijegea (no Ealahuzen) en Hattum Hoekstra Sr. út Earnewâld, bekend is dat hja geregeldwei oan it roer stiene. Aldert Hoekstra, de soan fan Hattum, sei tsjin sjoernalist Hans Bakker dat syn heit trettjin kear by Jacob Keidel meisyldde.³⁸ Keidel stiet yndied trettjin kear yn 'e útslaggen. De namme fan Hoekstra is dêrby nea oanjûn. Earder hie de ferneamde Wiebe Peekema op it 'Dorp Grouw' as sturman Eeuwe (Joege) Stok. Op 'De Jonge Jan', it skip fan Sytze en Jan Sytema stjoerden altyd 'frjemde' stjurlju (Kees Haarsma, Douwe Tjerkstra en Tjitte Brouwer). Dizze 'tafallige' opjeften meitsje dúdlik dat wy ús gjin yllúzje meitsje moatte dat it byld út 'e útslaggen en register kompleet is.

Doe't nei de Twadde Wrâldoarloch in fêste kern meidoggers op it wetter kaam, steane faak skippersfamyljes sintraal. De tradysje wol dat de famylje-ear yn ûnderlinge skôgings mear te praat kaam as yndividuele prestaasjes. Nei de lêste ieuwikel hiene al fiif generaasjes Zwaga as skipper warber west. Oant 1998 ta fjouwer generaasjes Hoekstra. As wy Eildert Meeter senior meitelle - hy wie bemanningslid mar ek warber yn it bestjoer fan it Skeafûns yn 'e fyftiger jierren - dan komt it Meeterstaach ek op fjouwer generaasjes út. De famylje Visser, oarspronklik út de Súdwesthoeke, docht al mear as in ieu yn ien of oare foarm oan it hurdsilen mei. Yn 2003 wiene twa Douwe Vissers skipper. De namme fan Keimpe van der Meulen stiet al yn 1901 op in list fan meidoggers. Yn 2003 stiet 'pas' de tredde generaasje oan it helmhout. De Brouwerfamylje nimt in apart plak yn by de skûtsjeskippers. Ferskate telgen diene mei. Mar trije kear ûntbriek de namme fan in Brouwer yn 'e klasseminten fan de SKS. Oant no ta hiene net minder as alve Brouwers by wedstriden fan dy feriening it roer yn hannen, allegear út 'e neiteam fan in 19^{de}-ieuske Lammert Brouwer út De Koaten.

By it moderne skûtsjesilen is dúdlik te sjen dat de oergong fan it skûtsje fan bedriuw- nei wedstrydskip gâns feroarings foar skippers en bemanning mei him meibrocht hat. De wedstrydskipper, dy't foar syn wurk ek oan it roer fan in fracht(syl)skip stie, hearde yn 'e jierren 1930-'50 ta in útstjerrende generaasje. Op 'e syldei koe er gjin fracht ôfleverje en sette boppedat in part fan syn meubilêr út 'e roef tydlik op 'e wâl om optimaal sile te kinnen. Hjoeddedei brûke skippers en bemanningsleden har fakânsjedagen om te hurdsilen. No wolle guon stjurlju út âlde skipperslagen de eardere sitewaasje graach oerdriuwe, bygelyks Rienk U. Zwaga: *'Tegenwoordig zeilen we voor de eer. We worden er geen stuiver beter van. Het kost je alleen maar geld. Als ik in m'n leven geen wedstrijden had gezeild, had ik nu een machtig mooie bungalow gehad.'*³⁹

It patroan fan it skûtsjesilen en de skûtsjesilers is dus feroare. De komst fan de IFKS mei syn partikuliere skippers hat dêrfoar in wichtige faktor west. In ûndersyk troch de Ljouwerter krante yn 2002 lit sjen dat de gemiddelde âldens fan de meidoggers oan beide organisaasjes likernôch 35 jier is. Fierder is der grut ferskaat yn 'e sifers. It oandiel froulju is by de IFKS 17% en by de SKS 'mar' 4%. By de IFKS farre op guon skippen lju út beskate sektoaren, bygelyks juristen. Dat sil de reden wêze dat it opliedingspeil by de SKS wat leger leit. In oar feit dat ús net fernuveret, is dat by de IFKS it tal net-Friezen (23%) aardich heger is as by de SKS (4%).⁴⁰

Organisaasje en organisatoaren

Yn guon histoaryske beskriuwings komt de kastlein as earste organisator op it aljemint. Yn âlde tiden koe in hurdsilerij slim sûnder him plakfine, want earne oars koe men foar oanjefte en priisútrikking meastentiids net terjochte. Silerijen dy't wat mear om 'e hakken hiene, organisearre er mei lju út 'e hegere boargerij, yn 'e oankundigings ek wol oantsjuten as 'leafhawwers'. Faak waarden de wedstriden hâlden yn it ramt fan 'e jiermerk. Gearwurkjende kastleins koene ek hurdsilerijen útskriuwe, lykas te Grou yn 1857. Dochs wolle de lju net altyd de ynbring fan 'e kastlein by it skûtsjesilen yn it goede perspektyf sjen. Guon sjogge him allinnich as ien dy't inkeld each hat foar syn omset.⁴¹ Dat der yn 'e 19^{de} ieu sylferienings ûntstiene, kaam net om't men syn nocht hie fan 'e kastlein mar om't de organisaasje fan 'e silerij (û.o. troch gruttere dielname en it grutter tal taskôgers) hegere easken stelde. Twa 'bûtengewoane' silerijen steane op 'e list. De útdagingswedstryd yn 1836 en de ûnderlinge silerij op De Feanhoop yn 1860. Oft der mear soksoartige silerijen hâlden binne, falt noch te besjen. Der moast jild op tafel komme, want de baasskippers sylden net om 'e nocht.

De earste sylferienings yn Fryslân kamen yn 'e midden fan de 19^{de} ieu ta stân ûnder ynfloed fan Prins Hendrik 'De Zeevaarder'. Hy makke him soargen oer de maritime posysje fan ús lân. Ien fan 'e mooglikheden de delgong te kearen wie it oprjochtsjen fan sylferienings, dy't learlingen oan 'e marine-kweekskoallen finansjeel stipen. De earste twa ferienings yn Fryslân, ZV 'Oostergoo' (1848) en ZV 'Sneek' (1851) beantwurden oan 'e keninklike grûnslach. KZV 'Oostergoo' azemt noch hielyd de sfear fan de elite fan doedestiids. Skûtsjesilen stiet dêre net mear op har programma, mar de feriening hat foar de ferselsstanniging dêrfan dochs in wichtige faktor west. Ek de sylferiening út Langwar wie fan betsjutting foar it skûtsjesilen. ZV 'Langweer' sette yn it oprjochtingsjier, yn 1859, daliks al de fracht- en beurtskippen op it program. Ien meidogger joech him oan, te min fansels om de wedstryd trochgean te litten. Mar dêrnei kaam dy klasse wol fiif jier achterinoar út op 'e Langwarder Wiellen. Tydlingswei organi-

searre hja dêrnei noch skûtsjesilen. De lêste kear yn 1952. Doe skode de feriening dy klasse ôf nei in kommisje. By ZV 'Frisia' liket in hege posysje yn 'e sosjale rangoarder minder wichtich west te hawwen want neffens de earste oantekeningen '(wordt) vóór de 1e algemeene Vergadering ieder op aangifte zonder ballotage als lid aangenomen'.⁴² Ien feriening mei in goede takomst rûn dochts op 'e non. ZV 'Workum' (1851) organisearre earst har silerijen op 'e Warkumermar en nei de droechlizzing dêrfan ferhuze it festijn nei de Grutte Gaast- en Sânmear (nei 1876). Doe waard ek de klasse fracht- en beurtskippen op it program set. It bestjoer bruts de ferienings-aktiviteiten yn 1897 ôf om't de Warkumer gemeenterie de jiermerk ôfskafte.⁴³ Oare wichtige ferienings dy't de holle net boppe wetter hâlde koene, wiene dy op twa Suderseeplakken, nammentlik Harns en Hylpen. Wedstriden oan 'e Suderseekust fergen kleardernôch tefolle fan it úthâldingsfermogen fan de organisatoaren.

Starum nimt mei twa hurdsilerijen mar in beskieden part fan de 19^{de}-ieuske opjeften foar har rekken. Yn 1863 wurdt by de âlde Hanzestêd de silerij organisearre troch in sylferiening wylst dat it jier dêrfoar barde troch de gearwurkjende kastleins. De sylferiening 'Westergoo', oprjochte yn 1890 hâlde har wedstriden op 'e Sleattemearmar. De feriening siet yn Balk, Sleat en Wâldsein. Om bar krige elk plak de tawizing foar de organisaasje. Dy rûn neffens oerlevering om 1900 hinne op 'e non nei slaande deilis ûnder in priisútrikking. WSV 'De Zevenwolden' op De Lemmer soe it skûtsjesilen nei 1920 earst noch oanhâlde. Fan 1931 ôf hâlde de feriening de hurdsyldei op 'e Lemster Brekken yn stee fan 'e Sudersee. De skippen pasten dêre net yn it sylprogram, mar nei de oarloch woe de feriening wer bûtendyks sile litte en dêrnei kamen de skûtsjes wer op it aljemint.

Yn earder tiden bestie it skûtsjesilen foar de aktive skipper út heechút fjouwer wedstriden it jier. Pas mei de komst fan de SKS koe der mear syl wurde. Mar der kamen foar de skippers en bemanningsleden mear mooglikheden. Inkelde skûtsjes diene yn 'e sechstiger jierren al mei oan 'e jierlikse HT-race (Harns-Skylge). Yn 1982 sette ek de jierlikse Oorlamrace (Harns-Flylân) út ein. In jier letter stie it maritym festijn Lemmer Ahoy op 'e aginda. Oan dy wedstryd mei Himelfeart koene ek skûtsjes meidwaan. Ek bûten Fryslân noegen kommisjes skippers út mei har skûtsjes nei sylwedstriden te kommen. In âlde tradysje is it silen by Delfsyl mei de pinksterdagen. It útdijende tal wedstriden hie ek in kearside. De organisaasje fan de HT-race fierde yn 1997 de klasse skûtsjes fan it program ôf fanwegen te min belangstelling fan 'e skippers, en de feiligens.

Njonken de twa oerkoepeljende organen, dêr't yn de folgjende paragraaf op yngien wurdt, moatte yn it ramt fan dit boek noch twa oare organisaasjes neamd wurde. Twa kear is in Nederlânsk Kampioenskip Skûtsjesilen (NKS) fersyld. Oanlieding ta dy selsstannige wedstrydrike wie in kompetinsjestridd dy't de IFKS inkelde seizoenen dwaande hold. Klaas

Snits 1913. Foarop Rein Kool mei de 'Drie Gebroeders'.





De Lemmer 1921. Flak foar de start fan de klasse fiskersskippen dêr't Lucas Foekema (it skip sylt links), as iennichste frachtskipper op 'e hurdsyldei, ek by yndield is.
(Foto Frysk Skipfeart Museum, Snits)

Adema út Hylpen, earder bestjoerslid fan 'e IFKS fûn dat de reglemintearing dêre burokratyske foarmen oannaam. Hy naam yn 1988 it inisjatyf om in Nederlânsk kampioenskip te hâlden ûnder de flagge fan it Koninklijk Nederlands Watersport Verbond (KNWV). De SKS en IFKS namen de driigjende fersnipeling dochs wol serieuus en leine foar har leden it near op Adema's foarstap. Nettsjinsteande de hege startjilden dy't de sponsor oanbea, wie it tal ynskreaunen te lyts om te sprekken fan in represintatyf meidoggersfjild. It wie gjin goede basis om fan it evenemint in fêste tradysje te meitsjen. Yn 1988 waarden der te min wedstriden fersyld om in kampioen út te roppen. In jier letter koe de organisaasje wol in krânse útrikke. Op 'e list fan kampioenen bleau lykwols mar ien namme stean, dy fan Simon van der Meulen, want nei twa edysjes kaam der gjin ferfolch mear fan dit evenemint.

Oant no ta binne der trije silerijen yn it ramt fan Projekt 'Friesland Vaart' fersyld. De stifting 'Friesland Vaart' joech yn 1998 meiwurking oan 'e manifestaasje 'Fryslân 500' troch de organisaasje fan in maritym festijn op har noed te nimmen. De kommissaris fan 'e Keninginne hie fia de stifting it idee lansearre, as ûnderdiel fan 'e aktiviteiten in hurdsilerij fan skûtsjes fan 'e twa oerkoepeljende organisaasjes te organisearjen. De SKS en IFKS joegen it advys oan 'e skippers om posityf op 'e útnoeging te reagearjen. Op 17 juni organisearre de IFKS in oanbringtocht fan Starum nei De Lemmer. Mear as fyftich skûtsjes diene mei. In dei letter wie der op De Lemmer in admiraalsylderij. Boppedat kamen 28 skûtsjes oan 'e start foar in wedstryd, organisearre troch WSV 'De Zevenwolden'. De stifting hie op 'e Daam in tribune delsetten, ek foar in konsert fan De Kast. Faaks wie dit oant no ta de iennichste kear dat de taskôgers by it skûtsjesilen op in tribune sitte koene.

Yn 2002 sette de stifting 'Friesland Vaart' har twadde aktiviteiterige op priemmen. De dielnimmende plezierfartugen ûndernamen in tocht fan Dokkumer Nije Silen nei De Lemmer. As bykommende attraksje kamen op 22 july, as tarieding foar de kampioenswedstriden, de fjirtjin SKS-skûtsjes te Earnewâld tsjininoar út.

In fêste tradysje by de SKS is de sluting fan it seizoen mei in 'amateursilerij', mei in ynfallerskipper oan it roer (ynsteld yn 1959). De IFKS hâldt troch it jier hinne in rige rynsk sponsore wedstriden yn 'e Bedriuwe-kompetysje. Fan beide steane de útslaggen net yn dit boek.

Noch efkes werom nei de kastlein. Dy soe nettsjinsteande de komst fan 'e sylferienings net út it byld ferdwine, al wie it allinnich mar om de by him te hâlden priisútrikkings. Hjoeddedei feroaret der wol wat. Guon organisatoaren litte in feesttinte delsette dêr't eltsenien nei ôfrin fan de silerij al of net tsjin betelling, wolkom is.

De oerkoepeljende organen

a) De SKS

De oanlieding om in oerkoepeljend orgaan foar it skûtsjesilen yn it libben te roppen, wiene de wedstriden dy't yn 1944 fersyld waarden. Op 30 augustus fan dat jier stjoerde Klaas Kingma út Dokkum, foarsitter fan ZV 'De Watergeus', in brief nei Gerben van Manen, arsjitekt út Drachten. Der soe neffens him koördinaasje fan wedstryddata komme moatte. Mocht de oarloch oer wêze dan kamen der grif mear plakken by. Kingma stelde it brief oan Van Manen op *'daar ik weet dat U een liefhebber bent van het skûtsjesilen en hier zeker ook het Uwe toe wilt bijdragen, om onze schippers in de naaste toekomst zoveel mogelijk wedstrijden te geven waar zij ook om hun tijd heen kunnen gaan, en die verdeeld zijn over de hele zomer'*.⁴⁴ It lêste part fan de sin is net fan tapassing op de hjoeddeiske tiid, mei in wedstrydige dy't yn in tiidsbestek fan sa likernôch fjirtjin dagen hâlden wurdt. Oars as no koene de skippers net samar in tal dagen achterinoar frij nimme.

It inisjatyf fan Kingma late op 22 july 1945 yn kafee Bellevue te Ljouwert ta de oprjochting fan de 'Vereniging van skûtsjesilers-commissies in Friesland', in jier letter wizige ta 'Sintrale Kommisje Skûtsjesilen'. De gearkomste beneamde Gerben van Manen as foarsitter. Feitlik wie de wichtichste taak fan de feriening in beheinde, nammentlik it fêststellen fan de data. Dat die bliken yn 'e fyftiger jierren, doe't de dielname hurd achterút gie. Yn 1953 advisearre de SKS de kommisjes gjin wedstriden te organisearjen. In tal skippers sette der dochs de skouders ûnder, dat der koene fiif wedstriden fersyld wurde. Dat kaam faaks de ûndergong fan it skûtsjesilen tefoaren. Dy kritike perioade koe ôfsletten wurde troch de earder neamde oankeap troch de Stifting 'It Earnewâldster Skûtsje' yn 1956. Lju yn oare plakken folgen de Earnewâldster kommisje nei, bygelyks Snits (1956), It Hearrenfean (1957) en De Lemmer (1958). De 'Kommisje Skûtsjesilen Grou', organisator fan de syldei te Grou, kocht yn 1957 sels in skip oan. It âldste, en tagelyk it iennichst noch meidoggend partikulier skûtsje, is fan Eildert S. Meeter út Akkrum. Hy folge syn heit Siete Meeter op dy't sûnt 1961 him mei in skûtsje by de SKS oansleat. Meeter fart no foar Boalsert.

De strukturearring fan 'e SKS kaam stadich op glead. Yn 'e fyftiger jierren fan de foarige ieu bleau noch mar in lytse fêste kearn fan dielnimmers oer, dy't it boppedat mei de ekonomyske ûntjouwings fan dy tiid net sa maklik hiene. Om it punt finânsjes koene de lju net mear hinne: *'Ieder (...) weet uit eigen ervaring, dat ook bij het skûtsjesilen wel eens averij voorkomt. Heeft zulk een vrachtschip averij, dat zijn er in deze dure tijd dadelijk tientallen guldens mee gemoeid om het schip weer zeilklaar te*

krijgen', sa giet in sitaat út in brief fan Tiny Mulder.⁴⁵ Hja wie, ûnder mear mei har man Jildert Zuidema en Eildert Meeter Sr., yn 1950 ien fan de inisjatyfnimmers fan it subsydzjefûns of skeafûns, in fûns dat letter opgie yn 'e SKS (1958). It doel wie om foar te kommen dat meidoggers ôfheakken om finansjele problemen troch skea, oprûn ûnder it skûtsjesilen. Hjoeddedei komme ferlykbere soargen folle minder foar. It djoere ûnderhâld fan it skip kinne partikulieren en net-partikulieren ûnder mear ûnderfange troch sponsoring en frijwilligerswurk. Oare mooglikheden om mei de tiid mei te gean, wurde fansels ek benutte. De eigenarekommisje fan Langwar kocht yn 1997 in twadde skip oan. Om de finansiering yn 'e hân te hâlden, joech hja oandielen út.

Kampioenskipswedstriden, ek wolris oankundige as Frysk kampioenskip, waarden earst om bar tawiisd oan ien organisaasje. Spitigernôch misse de gegevens fan 'e wedstriden te Langwar yn 1945. Ut oerlevering witte wy dat Klaas van der Meulen en Ulbe Zwaga inoar, ûnder en nei de wedstryd, aardich yn it hier sieten. Neffens Klaas van der Meulen '(kaem) Ulbe as earste oer de streek, mar ik foun dat ik yn myn rjocht stien hie by it draaijen. De jury joech my gelyk'.⁴⁶ Op 'e útstalling 'SKS-skûtsjes', hâlden yn 1984 yn it Frysk Skipfeartmuseum te Snits, wie de oranje kampioenswimpel 1945 te sjen yn 'e fitrine fan Klaas van der Meulen. Dus wisten wy doe (pas) definityf wa't de earste kampioen wie. Fan 1952 ôf jilde de (measte) silerijen op de wedstrydaginda foar it kampioenskip. Allinnich yn it seizoen 1969 wykte de SKS fan dy regel ôf doe't trije wedstriden meitelden foar de titel.

Fan 1970 ôf steane de kontoeren fan 'e wedstrydige fêst. Alve saeamde wedstrydkommisjes nimme de organisaasje fan 'e hurdsilerijen foar har rekken. Op 'e Lemmer wurdt twa kear syld. Op 'e earste dei swaait de Ljouwerter kommisje dêre de septer, op 'e twadde dei de WSV De Zevenwolden. De bepaling dat de sturman fan it skûtsje mei it leechste oantal punten ta kampioen útroppen wurdt, stiet al yn it reglemint út 1946.⁴⁷ Allinnich rûn Douwe Tjerkstra dy titel yn 1952 mis om't Jan Sijtema as eigner fan 'De Poep' dy eare takend waard.

De fjirtjin skûtsjes sile mei in fêst seilteken (letters of byldmerk), dat wy hast as in logo beskôgje meie. Foar de Twadde Oarloch krigen de dielnimmers in 'nûmer' yn it grutseil. It wie tagelyk it wedstrydnûmer. Op de ein fan de fyftiger jierren waard keazen foar in teken dat de bân mei it plak oanjout dêr't foar syld wurdt. It nijsgjirrichst seilteken yn 'e float is de 'W' yn it túch fan it skip dat no eigendom is fan de stifting 'Skûtsje Klaas van der Meulen'. Klaas van der Meulen hie dit skûtsje oankocht om as partikuliere skipper fan 1965 ôf mei te dwaan. *'De minsken tinke dat de W yn myn seil de W fan Wâldsein of fan Wymbritseradiel is. Ik lit dat mar sa, mar it is de W fan Willemke, myn frou'*.⁴⁸

De tanimmende belangstelling foar it skûtsjesilen en it yntensivere omtinken foar de skûtsjes soe de organisaasjestruktuer fan 'e SKS sterk beynfloedzje. It oanstellen fan in wedstrydsjuery, eartiids it foech fan 'e wedstrydkommisjes, gie yn 1969 oer nei de SKS. It jiers dêrfoar wie der safolle heibel fan inkelde skippers ûnderinoar, dat men koe net mear om in fêste sjuery hinne.⁴⁹ Tink allinne mar oan 'e ienheid yn 'e tapassing fan 'e regleminten. De sjuery bestiet út trije leden. Skippers dy't nei in ferlern protest yn berop gean wolle, koene al yn 1960 oanklopje by de sylried. Tsjintwurdich besjocht dit orgaan allinne oft de wedstrydsjuery by har beoardieling de regleminten goed tapast. Der kaam in saneamde minwaarried yn 1966. Dy kommisje bepaalt yn oerlis mei de skippers oft in wedstryd al as net trochgiet.

Nei't de SKS-leden akkoarten mei de formule Amels waard de kontrôle fan de regels tabetroud oan de 'Commissie Amels' (ynsteld yn 1979). Om it sicht te hâlden op feroarings fan 'e skippen stelde de SKS yn 1987 de orzjinaliteitskommisje yn. De needsaaklike profesjonalisearring fan it tafersjoch op it riden en farren fan 'e fjirtjin skippen, soe liede ta de fúzje fan de kommisje Amels en orzjinaliteitkommisje yn 2000. Troch de ynstelling fan 'e 'Commissie 2000' kaam der in bettere struktuer om it tafersjoch op de ûnderskate regels, dêr't de meidoggende skippen oan foldwaan moatte, yn goede banen te lieden. De doelen 'orzjinaliteit' en lykweardigens waarden no kombinearre.

It earste reglemint foar it skûtsjesilen ferskynde yn 1959, it earste folleine hânboek yn 2004. It tige tinne boekwurkje is no útgroeid ta it hânboek mei detaillearre gegevens. Doe't Alex Brinksma yn 1993 syn ôfskie as foarsitter oankundige, koe er weromsjen op in perioade dêr't ûnder syn lieding de opbou fan 'e organisaasje op profesjonele wize oanpakt is.⁵⁰ Alle jierren hâldt de SKS kampioenswedstriden. De skipper mei it bêste resultaat oer alve silerijen wurdt útroppen ta kampioen. Allinne leden fan de SKS meie mei in skip ynskriuwe, dat binne der sa't al earder sein is, maksimaal fjirtjin. Dat tal stelde de ledegearkomste yn 1968 fêst. Dejingen dy't har letter noch oanmelden om mei te dwaan krigen steefêst nul op it rekest. It soe úteinlik de oanlieding wêze foar de oprjochting fan in twadde oerkoepeljend orgaan.

b) De IFKS

Ein 1981 waard yn hotel-kafee 'De Hinde' te Hylpen de oprjochtingsgearkomste fan de Iepen Fryske Kampioenskippen Skûtsjesilen (IFKS) hâlden. Foarstapnimmer wie Gerrit Roosjen, taksyûndernimmer út Frjentsjer. Roosjen hearde ta de skipseigners dy't om 'e nocht by de SKS oankloppen om mei te dwaan. Hy waard stipe troch SKS-man Bearend Hof, dy't foar skipper Hylke de Vries opkaam, en Yde Schakel út Eksmoarre. Harren aksje om in twadde organisaasje yn it libben te roppen,

krige genôch respons. De animo fan 'e skûtsjeskippers wie foldwaande om yn 1982 op de Iselmar by Hylpen en Makkum fjouwer wedstriden te fersilen. Op 10 augustus kamen 16 skippen oan 'e start. De konfrontaasje tusken de skippers waard op 'e wâl mei niget folge. Kritisy fûnen dat it krúsrak der net goed ynlei, mar nettsjinsteande inkelde lytse tekoartkommings krige de Hylper organisaasje in foldwaande. Om't de oare wedstriden ek goed ferrûnen, betsjutte dat foar de SKS dat hja it monopoalje fan it skûtsjesilen kwyt wie. It lit him begripe dat de ferhâldings tusken de beide organisaasjes earst fjoer en wetter wie. De IFKS, oantsjuten as de 'alternativen', levere kritek op it elitêre karakter fan 'e SKS. De foarsitter dêrfan, Alex Brinksma, seach de nije feriening as in tydlike saak: *'Ik beschouw de "Iepen Fryske Kampioenskippen Skûtsjesilen" als een hevig, maar kort gebeuren'*.⁵¹ De foarsitter, oars in grut kenner fan 'e skûtsjesilerswrâld, skatte de sitewaasje lykwols ferkeard yn. Troch de taname oan frije tiid en bettere finansieringsmooglikheden koene partikulieren, kollektiven of stiftingen in skûtsje yn 'e feart bringe.

By de IFKS rekken bernesykten op bestjoerlik nivo yn 'e earste jierren it hart fan 'e organisaasje: *'Verantwoordelijkheden waren niet duidelijk, schippers waren tevens bestuurslid en wat nu wel en niet mocht op een skûtsje bleef vaag. Bestuurlijke oorlogen braken uit, persoonlijke vetes werden op straat uitgevochten'*.⁵² Mar de feriening kaam yn rêstiger farwetter doe't der profesjonele bestjoerders en organisatoaren oanlutsen waarden. Under lieding fan Wiebe Pitlo en Jo Bosma, respektivelik de boargemasters fan Gaasterlân-Sleat en Lemsterlân, kaam de IFKS op it goede spoar en koe de opbou fan de feriening trochgean. De IFKS moast ek wol as in klokje rinne om wedstriden mei hyltyd mear ynskriuwing goed ferrinne te litten. Dêr soe Syb Bandstra in wichtige rol yn spylje.

De bûtenwrâld nimt de IFKS-silerijen no wol serieus, mar de feriening moat noch fjochtsje foar in posysje, lykweardich oan 'e SKS. In tal skippers, lykas Jitze Grondsma, Allard Syperda, Ulbe R. Zwaga en Ale Zwerwer, sylde earst by de IFKS foar't de lju 'promovearren' nei de SKS. De skippers sjogge de SKS dus as in hegere divyzje.

In oar punt dêr't mannichien ek no noch krityske opmerkings oer makket, is de I fan 'iepen'. Yn it leksikon fan 'e skipperstaal, dat foarich jier útkaam, wurdt de IFKS sels ûnder it trefwurd 'iepen' beskreaun.⁵³ Dat docht oan 'e feriening lykwols net alhiel rjocht. Ferlykje wy de ferieningsnamme mei dy fan oare organisaasjes yn 'e sportwrâld, dan giet it yn ús gefal om in Frysk kampioenskip dêr't de dielname ek fan iepen stiet foar lju bûten ús provinsje. Dat 'iepen' in beladen wurd is, dêr binne de oprjochters ek mandélích yn. Om har ôf te setten tsjin de SKS dat sportyf besjoen in sletten sirkwy is, leine hja de klam steefêst op 'iepen'. Dat waard de organisaasje letter achternei droegen, benammen doe't de fraach oan 'e oarder kaam oft der in plafond foar it tal meidoggers komme moast. De redakteur fan 'e Ljouwerter krante seach it gefaar fan in lichtfeardige

beantwurdig: *'De IFKS zal voor de vraagstukken niet weg kunnen lopen. (...) Lastigste vraag blijft of de IFKS een open club moet blijven. De grondslag 'iepen' bood eerst alle vrijheid. Nu is hij een belemmering geworden.'*⁵⁴ De lêste opmerking is der by troch. Krytk op dit punt mei der pas komme as by in limitearring fan it tal meidoggers de mooglikheden ta trochstreaming opkeard wurde.

De niis al neamde bynamme de 'alternativen' komt grif mei om't de IFKS in tal fasetten fan har susterferiening kopiearre hat. De puntetelling is gelyk, alteast foar de skippen dy't oankomme. De seiltekens binne ek yn 'e foarm fan letters of byldmerken. Faaks soene nûmers it wedstrydferrin it foar de taskôgers oan 'e kant wat oersichtliker meitsje, dochs Gerrit Roosjen woe graach dat de meidoggende skippen in binning hawwe mei in plak. Dat slagge yn 'e praktyk net alhielendal. As lêste punt fan dit item binne guon fan de te fersilen wedstrydbanen gelyk, mar de Olympyske baan komt allinne by IFKS-wedstriden foar. Ienriedich binne de bestjoeren fan beide organisaasjes yn 'e winsk dat alle meidoggers har achter de orzjinaliteitseasken stelle en alle war dogge it skip en útrissing neffens de regels foarinoar te hawwen.

It bestjoer fan de IFKS, dat út sân leden bestiet, hâldt him dwaande mei beliedssaken. De 'Commissie Generaal' hat de ferantwurdig foar de wedstryd en wat dêrmei gearhinget. Sân wedstriden steane op de aginda. Sûnt 1985 wurdt yn mear as ien klasse syld, mei promoasje- en degradaasjesysteem. Earst yn twa, fan 1993 ôf yn trije en sûnt 1999 yn fjouwer. De skipper dy't it leechst tal punten hellet yn 'e A-klasse, mei him of har kampioen neame. Sûnt 2002 is de hjoeddeiske klasseyndieling fan krêft. Op wedstryddagen komme moarns en middeis fjouwer klassen yn aksje: De A-klasse grut, de a-klasse Lyts, de B-klasse en de C-klasse.

De karakteristyk fan 'e skûtsjeskippers

Sosjoloog Lieuwe Pietersen jout yn syn boek oer it skûtsjesilen hjir en dêr karakteristiken fan skippers. De skipper koe in kalme gesachfierder wêze mar ek obsternaat. De lju fleagen inoar wolris yn 'e hierren, mar om 1960 hinne wiene de *'vormen van beschaving'* wat feroare: *'Men is minder openlijk in zijn bedreigingen'*.⁵⁵ Foarbylden fan eardere opljeppenens kamen wolris yn 'e publisiteit. Under de Snitser hurdsyldei fan 1901 joech neffens in kranteberjocht in lichte oanfarring *'van een stoomboot en een tjalkscheepje aanleiding, dat een der schippers van laatstgenoemd vaartuig zeer hartstochtelijk werd en een vaarboom gebruikte om zijne woede te koelen, zonder echter zijn doel te bereiken'*.⁵⁶ Om misbegripen foar te kommen, it is yn dit gefal net dúdlik oft it al of net giet om in meidogger fan 'e wedstryd.

Om't, lykas wy earder seagen, de frachtskipper it gauris mei oare sylleafhawwers oan 'e stôk hiene, sille de skûtsjesilers it imago fan rûch skipperfolk net gau kwyt reitsje. Ferjit net dat it der ûnderinoar soms mâl om ta gie. Stikjeskriuwers wolle de duvelske fiten fan eartiids noch wolris goed oansette, lykas dat *'sommige schippers met jachtgeweren voorzien aan de zeilrace deelnamen, met het doel de zeilen van hun grootste concurrenten aan flarden te schieten, wanneer zij daartoe de kans kregen'*.⁵⁷ Sa'n foarfal skynt yn in fier ferline wolris bard te wêzen, in struktureel probleem hat it nea west. Bekende ferhalen spylje yn Akkrum, want *'tijdens zo'n wedstrijd sloegen de skippers elkaar soms met lege berenburgflessen op de sodemieter'*.⁵⁸ De dissipline is der yn 'e moderne tiid aardich better op wurden. Benammen yn 'e tritiger jierren fan de foarige ieu begûn it skûtsjesilen in noflikere karakter te krijen. Nei't nei de oarloch it meidoggersfjild wer oanwoeks, waard der wer op 'en skerpsten syld. Ulbe Zwaga sei yn 1971 tsjin publisist Hans Bakker dat it der eartiids net sa wreed oan ta gie: *'Het is nu met de skûtsjes veel meer jachtjessport. Ze draaien elkaar boven de zeilen. Dat was niet zo bij het ouderwetse skûtsjesilen'*.⁵⁹

Neffens Lieuwe Pietersen hawwe strenge godstsjinstige opfettings it stimpel set op it skipperfolk. Yndied moast Roelof Buisman al rekken hâlde mei it fêststellen fan in datum doe't er mei syn aktiviteiten út ein sette. As it op snein wie, *'koe men út 'e Súdwesthoeke net folle forwachtsje'*.⁶⁰ Ek de SKS en IFKS hâlden by har aktiviteiten de snein bûten de doar. Allinnich de NKS briek yn 1988 foar ien kear mei dy tradysje.

De echte Fryske skipper lykje neat op te hawwen mei oarder en regel, oplein troch oaren. In kranteman dy't in ferslach makke fan it skûtsjesilen fan KZV 'Oostergoo' yn 1928, omskreau it as 'teugelloosheid'. Ofsprutsen wie de ôffert om ien oere, mei strutsen seilen yn 'e sleep, elts skip oan syn nûmer achter de direksjeboat. Doe't de direksjeboat om dy tiid nei de Rjochte Grou foer, lei der noch gjin skip op syn nûmer oan 'e wâl. Hjir en dêr kaam in skip oansilen, sadat it efkes duorre foar't eltsenien te plak lei. Doe't *'een der oude waterkoningen'* der fan in bestjoerslid wat oer te hearren krige, *'spuwde hij een artistieke boog pruimsap overboord en zei: "Wy binn' sa frij as God yn Frankryk, hear!"'* Doe't de skûtsjes nei in lyts oere útstel dan einlik útein sette soene, wie fan 'e 'teugelloosheid' neat mear te fernimmen. De kranteman rekke hielendal yn ekstaze: *"Sa frij as God yn Frankryk", zoolang het er niet zoo erg op aankomt, maar één van wil en één in 't aanpakken, allen gehoorzamen aan één leiding, als het groote ogenblik is aangebrooken! Is deze start niet een lesje van de Friesche schippers aan hunne stambroeders?*⁶¹

It SKS moast sels yn 'e gearkomsteseal rekken hâlde mei de eigeninnichheid fan 'e skipper. Neffens Pietersen wie it bywenjen fan in gearkomste *'voor een vreemdeling al een ietwat zonderlinge gewaarwording. (...) Zelden zal een buitenstaander een zo ongedisciplineerd*

vergadervolk als deze schippers en aanhang hebben meegemaakt.⁶² Der wurdt yn 'e seal rêstich trochpraat as ien it wurdt fiert. Hoewol't de skippers har ferantwurdlik fiele foar de besluten dy't nommen wurde, sjogge hja de jiergearkomste neffens Pietersen mear as in konferinsje of reüny. Hjoed de dei stiet der in oare generaasje oan it helmhout, de skippers en bemannings dogge oan ûnderskate wedstriden mei. Se sjogge inoar geregeld. Yn 'e tuskentiid is ek de oerlisstruktuer ferbettere. De 'gaos' is dan ek op 'e jiergearkomste fan 'e SKS ferdwûn.

Guon skippers hawwe namme makke oars as by it hurdsilen. By 't winter wie der tiid foar it hurdriden. Guon koene op 'e hurdridersbaan goed út 'e fuotten. Dêrby ek skippers dy't yn ús register steane. Grutsk fertelt Klaas van der Meulen oan Hylke Speerstra oer syn triomf te Balkbrug. Lykas by it hurdsilen waard der hertstochtlik striden: *'ôf ik gean dea ôf ik win dy 45 gounes foar Willemke'*. It waard de priis. *'Ik wie út 'e liken. Mar it sin oan board wie bêst, hwant wy koene in moai skoftke foarút'*.⁶³ Ek Lodewijk Meeter en Cor Salverda fertsjinnen in lytse ynstruier op 'e iisbanen. De measte behelle prizen steane lykwols op namme fan Pieter Lammerts Brouwer. Hylke Speerstra hat yn syn boek *Op redens oer oer Brouwers wederwarichheden in haadstik skreaun mei as titel 'De fiifentweintich-gûne-rider'*. Brouwer hearde ta de kategory riders dy't meastentiids út 'e reek bleau by wedstriden om grutte prizen en leaver meidie oan hurdriderijen mei in lytser prizebudzjet. Om't by dy wedstriden faak bepaald wie dat riders dy't mear as *f* 25 of *f* 40 de kear wûn hiene, har net oanjaan mochten, bleaune de baasriders fuort. Salang't de riders der mar foar soargen dat hja net mei mear as *f* 25 oan prizejild de riderij thúskamen, bleaune se wolkom by de 'lytsere' wedstriden. Dat wiene de 25 gûne-riders. Op in list mei hurdriderijen foar manlju oant en mei 1940, sjogge wy dat Brouwer 22 kear yn 'e prizen foel, dêrûnder wiene njoggen earste. As winstom ynkassearre er mei-inoar *f* 309. Dy gegevens meitsje dúdlik dat Pieter Brouwer by de subtop hearde, want de elite hurdriders koene yn in strange winter soms mear as tûzen gûne opstrieke. Mar Brouwer hoegde net te krimmenearjen oer it bedrach fan mear as trijehûndert gûne dy't er yn 'e krisisjierren op it iis fertsjinne. Hy die ek noch mei oan it Frysk kampioenskip te Dokkum yn 1940, mar kaam dêr net fierder as de earste list.⁶⁴

Fan de hjoeddeiske SKS-skippergeneraasje hat Anne Tjerkstra in ferline as reedridder. Twa kear kaam syn namme foar yn de útslach fan in Alvestêdetocht (1985 en 1986). Op in oar mêd makke Tjerkstra noch namme. Der waard yn 1999 te Gersleat in útstalling fan syn skipperportretten hâlden, dy't er op oerstallich katoen ferve hie.⁶⁵ Noch immen út in âld skipperlaach hâldt him dwaande mei byldzjende keunst, nammentlik Eildert E. Meeter. Yn Himpens hat yn it tsjerkegebou in útstalling fan syn wurk west.

It skûtsjesilen as wedstrydsport en folkloare

De romantyk fan 'e fyftiger jierren fan de foarige ieu sweeft noch altyd boppe it hjoeddeiske skûtsjesilen. Lieuwe Pietersen ponearret op dat gegeven in dryste stelling: *'In eerste instantie was het wedstrijdwezen eigenlijk niet zo belangrijk'*. Haadmotyf wie neffens de auteur de striid tusken de skippersfamyljes.⁶⁶ It wie de tiid dat de gemoedlikens foar master opsloech. De eigenarekommisjes, dy't letter gâns yn 'e molke te krommeljen hiene, waarden derop oansjoen dat de striid op it wetter ferhurdzje soe. Skippers dy't net foldiene, koene samar oan 'e kant skood wurde, meastentiids nei teloarstellende resultaten. It moaiste sitaat dat de oergong nei de moderne tiid beskriuwt, komt fan skriuwster Tiny Mulder. Hja folge it hurdsilen jierren oanien as ferslachjouster, mar rekke dêrop útsjoen *'doe't de skûtsjes it hiele jier foar de wâl leine, al mear op jachten begûnen te lykjen, regleminten baas waarden en de skippers elkoar bestooken mei protesten; doe't by it starten nota bene op 'e skûtsjes in stopwatch brûkt waard, hie ik myn niget der wat ôf'*.⁶⁷

Troch de fûle kriich op it wetter en de feroarjende wedstrydmentaliteit fan 'e skippers giene beskate tradysjes oerboard. Dat jildt faaks wol it meast foar de trening. Trening heart by sport. Mar dêr hie de âlde garde gjin boadskip oan; hja die yn it deistich wurk net oars as sile, dus wie oefenjen net oan 'e oarder. Ek doe't de skûtsjes as frachtskip ôftanke wiene, seach hja it nut fan it oefenjen kwalik yn. Op Grou seagen de lju de skippen pas foar it earst ûnder fol túch. De silerijen bleaune yn dy snuorje beheind ta de kampioenswedstriden fan 'e SKS en letter yn it seizoen in dei, fêststeld foar it amateursilen. Foar it SKS-bestjoer wie dat foldwaande. Troch de folle wedstriden soe neffens dit kolleezje it unike karakter fan it skûtsjesilen ferlern gean.

Ek doe't bliken die dat de IFKS libbensfetber wie, hâlde it SKS-bestjoer oan syn stânpunt fêst. Parselju woene dat belied wol ferdigene: *'Er moeten niet te veel skûtsjewedstrijden komen. (...) En als de 'nieuwe' skûtsjeskipppers er dan nog van doordrongen zijn, dat een wedstrijd met skûtsjes iets anders is dan een wedstrijd met Vauriens (om maar wat te noemen), is er al veel gewonnen'*.⁶⁸ Doch moast it bestjoer bod jaan. De skippers woene har frije tiid benutte om mear te silen. Guon reservearren jûnsoeren of dagen yn de wykeinen om mei de bemanning te oefenjen. Neffens de lju fan 'De Sneker Pan' *'(wordt) het skûtsjesilen meer en meer gezien als een teamsport, waarbij het van belang is dat schipper en bemanning op elkaar ingespeeld zijn en zij gewend zijn aan hun skûtsje'*.⁶⁹ Fanwegen de tariesding fan it seizoen koene in stikmannich skippers it SKS-bestjoer oerhelje om (foar in part) oer syn beswieren hinne te stappen om oan oare wedstriden mei te dwaan. De skippers meie oan inkelde 'frjemde' wedstriden meidwaan. De wichtichste wedstryd yn it foarseizoen is Lemmer Ahoy, organisearre troch WSV 'De Zevenwolden'.

Foar't men der erch yn hat, kriget troch de tanimmende belangstelling fan publyk en media de kommersjalisearring grutte ynfloed op it skûtsjesilen. Mar it SKS-bestjoer wol perfoarst gjin útwrydske reklame-uteringen talitte. De kommersjalisearring keare slagget ek net, lykas Eildert S. Meeter oan in sjoernaliste tajoech: *'Vroeger gingen alle schippers na afloop lang feesten. Nu gaan ze vroeg naar bed, omdat ze weer fit willen zijn voor de wedstrijd van de volgende dag. Winnen is belangrijker geworden. Dat levert weer centjes op van de sponsors'*.⁷⁰

Hat it skûtsjesilen te krijen mei folkloare? Wa't it evenemint leechlize wol, sil al gau it begryp folkloare brûke. Twa saakkundigen, Albert van Keimpema en Klaas Jansma, wolle sport en folkloare net útinoar sjen. *'Is skûtsjesilen folklore of topsport? (...) Het antwoord is kort en duidelijk: skûtsjesilen is beide. Folkloristisch omdat de schippers aan stringente bepalingen zijn gebonden om de traditie in ere te houden; topsport omdat van de bemanningen een grote kundigheid wordt vereist om een ander de loef af te kunnen steken'*.⁷¹ Of wat oars formulearre: *'Skûtsjesilen is uniek dankzij de rijkdom aan cultuur, aan typische eigenaardigheden'*.⁷² Dat wol sizze, tradysje is ferweefd mei it skûtsjesilen.

Hoe sjogge bûtensteanders it skûtsjesilen? Yn augustus 2000 stelde de NRC yn in rubryk oan in tal promininten de fraach oft skûtsjesilen in topsport is. It antwurd wie nee, ek al om't skûtsjesilen yn haadsaak yn Fryslân dien wurdt. Mei dat gegeven foel noch wol te libjen. Ald-sportsjoernalist Ben de Graaf brocht lykwols de boel yn trewyn: *'Net als kaatsen wordt in deze tijd van het jaar het skûtsjesilen belangrijker gemaakt dan het is. Daarom noem ik het een 'komkommersport'. Het skûtsjesilen is een folkloristische bezigheid en verkeert een beetje in de hobbysfeer. (...) Op een paar zeilliefhebbers na ligt de rest van Nederland echter niet wakker van het skûtsjesilen'*.⁷³

It artikel yn 'e de NRC kaam foar de SKS op in hiel ûngelokkich momint. Krekt yn dy snorje krige it bestjoer spul mei skippers en eigners oangeande de reglemintearring fan 'e skûtsjes. Foar de redakteur fan 'e Ljouwerter krante in moaie gelegenheid om him by de kritisy oan te sluten. Dêr ûntbrekke neffens him by it skûtsjesilen saken *'waardoor de kwalificatie van topsport nooit zal gelden: een ijzeren bestuur en staalharde regels'*.⁷⁴

Sels de lju yn Fryslân sjogge neffens in enkête yn 1998 skûtsjesilen net as in gewoane sport: 53% fan de ynterviewden stipe de stelling dat dizze foarm fan silen thúsheart ta in folkloaristysk barren. Skipper Douwe J. Visser sei fan dy sifers net minder hurd te silen: *'It is folkloare en sport tagelyk. Ik sjoch it ferskil d'r net tusken'*.⁷⁵

It SKS-belied ûntkomt ek net oan in skôging. Dan sjogge wy benammen nei de status fan 'e skipper. In sturman moast altyd immen wêze dy't it skippersfak útoefene of útoefene hie. Letter waarden lju beneamd dy't út in skipperslaach kamen. Oan dy tradysje woe it SKS-bestjoer him hâlde. Yn



Der binne noch gâns ôfstammelingen fan silende skippers, al is it net altyd yn 'e manlike line. Op dizze foto fan de hûshâlding fan Lammert en Jikke Brouwer út 1930 steane fiif skûtsjeskippers:

Willem (links efteroan), Piter (tredde fan links), Lammert sr. (middelste rige, tredde fan links), Taeke (ûnderste rige, twadde fan links) en Tjitte (ûnderoan earste fan links). Willem en Tjitte krigen gjin bern, Piter en Taeke inkeld dochters. Akke (middelste rige, twadde fan links) troude mei Ulbe Zwaga en wie de mem fan de kampioensskippers Rienk, Jeen en Lammert.



Sulveren tabaksdoaze, wûn troch Jan Wiebes Brouwer op de Snitser hurdsyldei fan 1837.
(Foto Frysk Skipfeart Museum, Snits)

1969 kaam it ta in pynlik konflikt. De Grouster kommisje stelde Albert Wester, in kundige siler, ta skipper oan. Mar: *'Zolang dat nog kan, moet een skûtsje worden bestuurd door iemand die uit de schipperswereld voortkomt'*, sa reagearre it SKS-bestjoer. Dy lei it near op 'e beneaming. De skûtsje-eigner stelde him mei dy beslissing net tefreden en it skip bleau dat jier foar de wâl lizzen.⁷⁶

De bepalings waarden letter wat ferromme, mar nettsjinsteande dat kaam it yn 1982 wer ta gâns in opskuor. Ien dy't fiif jier bemanningslid wie, koe yn 'e beneaming komme foar skipper, sa wie steld. De Lemster eignerskommisje pakte dy bepaling op en stelde Jelle Reijenga as skipper oan. Om't Reijenga timmerman wie, skrokken de 'puristen' wekker. De kommentaren wiene net om 'e nocht: *'Nog even en we hebben ook een slager of een dominee aan het roer'*.⁷⁷ Even earder hiene de bruorren Zwaga al protestearre tsjin de beneaming fan Frico-sjauffeur Joop Mink op Grou.

De ôfstammingseasken oan 'e nije skippers jilde by de SKS noch altyd. As grutste kritikus fan dy foarskriften opponearre him jurist Rienk Wegener Sleeswijk, kenner en bestjoerder yn 'e wrâld fan 'e klassike fartugen. Hy fûn de regel út 'e tiid en naam dit item mei yn in quo vadis dat er yn it SKS-jubileumboek skreau. Neffens him wie it de baas en skaf dy regel ôf *'om het afglijden naar puur konservatisme te voorkomen'*. No't de generaasje fan skippers dy't it metier noch meimakke hat, fierhinne útstoarn is *'en thans de (klein)zonen aan het helmhout staan, is de regel niet anders dan zinloze bevoorrechting van enkele individuen'*.⁷⁸

Bestjoer en leden seagen gjin reden it belied by te stellen. De regels waarden wer wat strakker oanlutsen. Yn 2004 stelde de algemiene gearkomste kritearia fêst dêr't de skipper en eventueel syn ferfanger oan foldwaan moatte.⁷⁹

De prizen

Dat der yn âlde tiden tiden earetekens, lúkse dingen en jildprizen, trochinoar hinne bestiene, kin mear as ien reden hawwe. Bygelyks de status fan de meidoggers. De ferneamde skriuwer Waling Dykstra seit oangeande it hurddraven dat *'men het (voorheen) onkiesch zou hebben gevonden, den eigenaar van een harddraver, die toch meest een man van middelen is, een prijs in geld aan te bieden'*.⁸⁰ Ek by it hurdsilen foar beropsskippers lei der foar de priiswinner mear as ien kear moai sulverguod klear. De baas-skippers foelen eartiids wis net ûnder de minder bedielden, mar hjir en dêr sjogge wy dochs prizen yn kontanten advertearre. Foar de winner(s) fan de útdagingswedstryd te Snits yn 1836 en de ûnderlinge silerij op De Feanhoop yn 1860 lei jild klear. It budzjet op De Feanhoop wie f 100. De priis-en premywinner krigen f 40 respektivelik f 20. Dat wykt ôf fan de oan-kundiging (f 75 en f 25). Neffens oerlevering waard it oerbleaune bedrach

as fergoeding ferdield ûnder de meidoggers. De lju dêre wiene har tiid dus fier foarút. Mei jildprizen hiene de beropsskippers eartiids sûnder mis in spesjale status. Dat der wol deeglik statusferskil wie, docht bliken yn in diskusje op 'e ledegearkomste fan 'ZV De Zevenwolden' op 'e Lemmer yn 1887. In boeiereigner sei dat *'de boeiers zeilen voor plezier en niet om groote prijzen'*.⁸¹

Hjoeddedei wurdt yn 'e útslach nûmer ien oant en mei numer lêst yn folchoarder fan oankomst notearre. Alear barde dat oars. Oer it generaal kamen yn 'e media wa't de prizen (of priis, earste, twadde preemje, ensfh.) takend wiene. Hoe't de oaren it der ôfbrochten, wie minder wichtich. De net-priiswinners krigen neat. It gefolch wie faak dat as de kriich feitliken beslist wie, dejingen achter yn it fjild foar de ein fan de striid de kant opsochten om't it net mear fan belang wie om fierder te farren. Dat waard oars doe't in fergoedingebelied ynfierd waard, in fynst fan de Kommisje Skûtsjesilen Grou yn 1929. It hâldt yn dat de net-priiswinners dy't de fêststelde rûtes ôflein hiene, in beskate fergoeding krigen. Alhielendal nij wie dit belied net, want yn Akkrum waard yn it begjin fan de 20^{ste} ieu ek wolris fergoedingen fan f 5 takend. Mar yn Grou waard in struktureel belied trochfierd. It wie in opstapke nei de foarm dêr't de SKS letter ta oergie: it ynfieren fan it startjild.

Eartiids waard yn 'e regel syld om lúkse dingen, sa as in sulveren tabaksdoaze, in gouden horloazje ensfh. Letter kamen der jildprizen foar yn 't plak. Soms hiene priiswinners de kar út in foarwerp of jildbedrach. Yn 'e oantekeningen fan G.R. Zijlstra komt in foarbyld foar. Yn 1850 waard by ZV 'Oostergoo' as priis oankundige in stik bewurke sulver of f 40. De skipper keas foar it jild. In oare meidieling út Zijlstra's oantekens geane oer de wedstryd te Snits yn 1859. De priis en preemje, in soerstel en in pendule, waarden *'beide gedeeld met G. v.d. Meer'*. Oft it in ôfspraak foarôf wie, of dat der wat oars barde dat har beslút rjochtfeardige, stiet spitigernôch net oanjûn. Berjochten oer it saneamde partsjen, dat benammen it hurdriden gauris yn diskredyt brocht, is by it hurdsilen kwalik bekend, ek doe't it wenst wie jildprizen út te loven. Skipper Pieter Lammerts Brouwer skreau yn syn memoires dat der by it reedriden parte waard, mar dat hy dêr by it skûtsjesilen nea fan heard hie.⁸²

Oft it eartiids allegear safolle better wie, falt noch te besjen. Berend Zetzema, dy't as 83-jierrige ynterviewd waard, hat syn prizen net alle-gearre bewarre (hy sylde yn de tiid om 1900 hinne). Guon earetekens ferkoacht er, *'want goud blinkt nu wel mooi, maar er van eten kun je niet'*. (...) *En de flessen wijn, waarmee Zetsema na een wedstrijd naar huis ging, hebben het tegen de eenzaamheid van het schippersbestaan niet kunnen bolwerken'*.⁸³ Douwe Visser fertelt yn in ynterview ek noch in aardich foarfal. Hy wûn yn 1932 de tredde priis op De Fluezen: f 10,- en in lucht-hoarn. Nei de wedstryd die bliken dat der in klink los siet. It skip moast op 'e helling, *'en wiene wy op de sint ôf dat tsientsje wer kwyt'*.⁸⁴

No't wy it dochts oer prizen yn lang ferfleine jierren hawwe, ien fan de aardichste anekdoten mei hjir net ûntbrekke. Rinke Eekma naam mei syn skip hast nea oan wedstriden diel. Mar doe't de skippersferiening 'De Friesche Zuidwesthoek' op De Fluezen de skûtsjes fan har leden yn 1922 foar in hurdsyldei útnoege, woe er meidwaan. Hy krige lykwols spul mei 't wiif. Hja fûn dy drokte mar neat. It gesinshaad krige dochts syn sin. De roefmeubels kamen op 'e wâl en hy koe meisile. Oft er him yn 't foar as favoryt beskôge, witte wy net. Eekma waard wol as earste yn syn klasse ôfsketten. By de priisútrikking hie er de kar út in Nederlânske flagge en in kofjekanne. Hy keas foar de lêste. De priis naam er mei nei 't skip. It spul kaam wer yn 'e roef. Eekma joech de frou de kofjekanne en makke dêrmei alles gelyk wer goed.

By it moderne skûtsjesilen hawwe de organisatoaren hjir en dêr struktuer oanbrocht yn it prize- en fergoedingebelied. By de SKS krije de skippers alle kearen € 50 oan startjild. De wedstrydkommisjes diele dêrnjonken ûnder de priisútdieling lúkse foarwerpen út. Yn 'e tuskentiid hat in nivelearringsproses syn beslach krigen, want tsjintwurdich binne dy prizen foar alle meidoggers gelyk. By de measte teams is it wenst en ferdiel nei de wedstrydrige de prizen ûnder skipper en bemanningsleden. De trije earsten fan it klassemint krije fan it bestjoer in medalje. As oantinken soarget de sponsor foar in plakette foar alle bemanningsleden en oaren lykas bestjoersleden fan wedstrydkommisjes.

By de IFKS soarge de wedstrydorganisaasjes foar de prizen, meastentiids foar de earste trije fan eltse klasse, mar soms ek foar alle meidoggers. It bestjoer dielt de klassemintsprizen út. Der binne trije prizen foar eltse klasse, en boppedat foar de winners in wikselpriis.

De oersjoggen

a. Utslaggen foar 1945

De list is ûnderferdiel yn 20 skiften, dat wol sizze: plakken dêr't hurdsyld is. By elts skift steane de útslaggen kronologysk werjûn. Allinnich de klassen dêr't fracht-, beurt- en fearskippen oan meidwaan koene, binne opnommen. As snikken yn in aparte klasse sylden, dan binne dy oerslein. Wurdt der gjin klasseomskriuwing oanjûn, dan betsjut soks dat dy deselde is as de foarige kear (jildt allinnich foar deselde organisaasje). Der binne twa ofkoartings by de omskriuwings brûkt: n.m. = nije mjitte en s.û. = sûnder ûnderskie.

Utslutungen komme geregeldwei foar, handikapregels foar skippen net, of it moat wêze dy kearen dat immen in *foarjefte* jaan moast. Dan waard in ekstra merkteken lein dêr't dat skip omhinne foer. It bestjutte foar dy meidogger in wat langere rûte (sjoch de nûmers 208 en 258 fan haadstik 2).

Ofkoartings wurde brûkt om it tal meidoggers en de gegevens oangeande de prizen oan te jaan. Nei it ○-teken komme foar: "md" betsjut it tal meidoggers en "pr" de prizen. It publisearre meidoggerstal stie faak lyk oan it tal ynskriuwers. As bekend is dat guon net opkamen, wurdt dat oanjûn. Steane nei de "pr" allinnich sifers, dan betsjut dat jildprizen yn gûnen.

De nammen yn de útslaggen binne dejingen dy't ynskreaune foar de hurdsilerij, dat wol sizze, yn haadsaak de eigners. In inkele kear wurde dêrby ek de stjurlju neamd. Mear gegevens oer de persoanen steane yn it register. In swierrichheid is dat nammen út âlde tiden net altiten ferifiearber binne. Sa wurdt der bygelyks twifele oft 'M. Peekema' altiten ien en deselde persoan wie. Mindert Wybes Peekema stiet yn it register, wylst it ek mooglik is dat syn neef Mindert Gosliks by guon wedstriden skipperre hat.⁸⁵ Yn sokke gefallen is it spitich dat meastentiids allinnich de foarletter(s) fan 'e skipper of eigner neamd binne.

As wy de publisearre útslaggen njonken inoar lizze, sjogge wy dat de nammen net altiten gelyk oanjûn wurde (fariearre stavering, foarletter oars ensfh.). Hjir en dêr binne de gegevens normalisearre, sûnder dat dit fierders ferantwurde wurdt. Yn 'e útslaggen komt by nammen dy't misbegripen omsmite kinne, tusken heakjes de earste letter fan 'e plaknammen te stean. By in stikmannich útslaggen steane de tiden oanjûn. Frijwol altyd giet it om publisearre tiden.

Nei de útslaggen steane meidielings dy't sydlings dêrmei yn ferbân steane, lykas de nammen fan de útfallers en dejingen dy't diskwalifisearre waarden. Lang net altyd waard oanjûn dat der meidoggers útfoelen, al of net frijwillich. Fikse oanfarringen, lykas yn Harns (1910) dêr't fjouwer tsjalken opinoar foeren, wurde yn de publikaasjes net oerslein, lytse ûngemakken meastentiids wol. De gegevens dêroer hawwe dan ek in tafallich karakter. Itselde jildt foar de diskwalifikaasjes.

De terminology (ek foar oare ûnderdielen yn dit haadstik) is soms wolris wat oanpast om in sa goed mooglik oersjoch te hâlden. Foaral de begripen 'útsluting' en 'diskwalifikaasje' kinne oanlieding wêze ta misbegryp. Yn it sportjargon komme beide op itselde del. Yn ús list wurdt in nuânse oanbrocht. 'Utsluting' betsjut it net talitten ta de wedstryd, de 'diskwalifikaasje' it skrassen fan 'e list mei útslaggen op beslissing fan 'e karmasters. De lêstneamde term waard eartiids komselden brûkt. De lju makken dan bekend dat in beskate priis net oan skipper x takend waard, mar dat kaam dan wol op diskwalifikaasje del.

By wedstriden nei 1900 is besocht nei te gean wa't, bûten de priiswinners, noch mear dielnommen hawwe. De meidoggerslisten, foarsafier bewarre of publisearre, jouwe de bêste ynformaasje. As net dúdlik is oft elkenien opkommen is, steane alle ynskreaunen notearre. Bûten de priiswinners falle troch tafallige ynformaasje soms mear nammen yn 'e útslaggen te achterheljen. Ek is it mooglik dat yn guon gefallen ekstra prizen takend binne, sûnder dat soks publisearre is.

Faak steane tusken heakjes ien of mear skean printe boarne-ôfkoartings. Dat wurdt allinnich oanjûn as der by de ferskillende publikaasjes gjin ienriedichheid is. Soms wurdt der ek in ôfkoarting jûn as der fan beskate gegevens mar ien boarne foarhannen is. De ôfkoarting jout oan hokker boarne der brûkt is. De ôfkoartings wurde ferklearre yn haadstik 7.

b. SKS, IFKS, NKS en 'Friesland Vaart'

By de SKS, IFKS en NKS steane de útslaggen yn diagramfoarm oanjûn. By de IFKS jildt dat allinne foar de kampioensklasse. Fan de oare klassen wurdt folstien mei it einklassemint. Dúdlik is dat tsjintwurdich de skipper sintraal stiet. Earder lûkte de eigner wolris in skipper oan, sûnder dat it publisearre waard. Foarsafier't wy nammen fan oanlutsen skippers witte, steane dy mei in ynspringing ûnder de ynskreaune skipper. Ek tydlike ferfangers fan skippers steane op dy wize fermeld. Allinnich de ferfangingen by de SKS dy't publisearre binne, wurde neamd. De lêste jierren hawwe de SKS en IFKS dy ferfangingen formalisearre. Foar in ferfanging moat in goede reden wêze en kin net barre sûnder tastimming fan it bestjoer (SKS) of wedstrydlieding (IFKS).

Nei de namme fan 'e skipper stiet ôf neat, ôf it nûmer (trije sifers) fan it skip dat ferantwurde wurdt op 'e list fan skûtsjes yn haadstik 9, ôf de letter(s) fan de SKS-skippen dy't de eigners spesjaal foar it hurdsilen yn 'e feart brochten. Fan 'e lêste kategory is de 'D' fan it Drachtster skûtsje de âldste (1955). It skip fan Akko van der Veen wie it earste 'echte' wedstrydskûtsje. Op ús list wurde de seiltekens net allegearre folge; de figueren ûntbrekke en dêrom binne der leettertekens foar delset. Yn haadstik 8 stiet it oersjoch fan de tekens mei de eigners en skipsnammen. Yn dat register wurdt ek nochris ferwiisd nei it register haadstik 9.

De diagrammen sprekke fierder wol foar harsels. Boppe-oan stiet in horizontale rige nûmers dy't ferwize nei de hâlden wedstriden ûnder de tabel. Rjochts steane de punten fan it einklassemint. De tellingen wike inkeldris ôf. Telflaters meie wy net útslute, mar ôfwikings kinne ek komme troch beslissings fan 'e wedstrydlieding dy't net bekend makke binne (sjoch bygelyks SKS 1964, IFKS 1983, 1994). De ferskillen wurde fierder troch ús net ferantwurde. As yn in seizoen net alle silerijen meitelle foar it kampioenskip, om hokker reden ek, binne de nûmers fan de kampioenswedstriden ûnderstreke.

By de SKS- en IFKS-kompetysje wurdt alle jierren in ienfâldich puntensysteem tapast. Nûmer ien kriget 0,9 punten, nûmer twa 2, nûmer trije 3, ensfh. Nei't alle wedstriden dy't dêrfoar yn 'e beneaming komme, fersyld binne, wurdt it klassemint opmakke. De skipper mei it leechste tal punten wurdt huldige as kampioen. Meastentiids mei de skipper de wedstryd mei

it minste resultaat ôflûke fan it totaal. De SKS hantearret wedstryd- en strafpunten. Strafpunten wurde takend by in diskwalifikaasje. Strafpunten kinne nea fan it totaal ôflutsen wurde. In skipper dy't ûnder de wedstryd in oertreding daliks tajout, kin it wedstrydwetter ferlitte. Dêrmei kriget er it maksimaal oantal wedstryd- ynstee fan strafpunten. Yn de jierren 1992 oant en mei 2000 waard it strafpentesysteem (tydlik) oan kant lein.

Op ús list steane tekens dy't yn 'e offisjele útslaggen net foarkomme. It jout oanfolgende ynformaasje. By publikaasjes nei de silerij is der gjin ferlet fan. Op it útslachformulier kin by de IFKS de Ingelske ôfkoarting 'dnf' foarkomme as in skip net oankomt. Wêrom it útfalt docht fierder net ta de saak om't it tal takende punten fêst stiet (útsûnderingen wurde yn 'e taljochting meidield). It yn 1988 ynfierde systeem fan ekstra punten by beskate oertredingen krige ek gefolgen by in diskwalifikaasje. As in skipper ekstra punten op syn konto kriget, wurdt dat oanjûn mei in *. Yn 'e taljochting stiet it tal ekstra punten dêrby oanjûn.

Ferklearrings fan inkelde tekens dy't by de klasseminten net fierder útlein wurde:

- meidien, klassearring net bekend (komt allinne by de SKS foar)
- : net oankommen
- net oankommen fanwegen averij. By de SKS kriget it skip dat dêrtroch útfalt likefolle wedstrydpunten as de posysje fan it lêst oankommend skip. By de IFKS it tal punten lykas it tal skippen dat út ein set is.
- d diskwalifisearre: By de SKS is de sanksje it tal strafpunten lyk as it tal ynskreaune skippen, by de IFKS it tal punten lyk as it tal ynskreaune skippen yn 'e klasse dêr't it skip oan meidocht.
- g gemiddelde fan de oare wedstriden (tal punten dield troch dat tal wedstriden), meastentiids takend by averij troch skuld fan treden.
- x wedstrydwetter ferlitten nei oansein protest: By de SKS wedstrydpunten, lyk oan it tal ynskreaune skippen. By de IFKS wedstrydwetter ferlitten nei oansein protest. Dêrmei komt de skipper foar dat der ekstra punten by syn totaal tafoege wurde (fan 1988 ôf).

By de diagrammen fan kampioenskipswedstriden steane altyd boarnefermeldings. Oer it generaal binne de 'offisjele' publikaasjes wol betrouber, mar dêr ûntbrekt noch wolris oare relevante ynformaasje, lykas averij ûnder de silerij en falske starts. It giet dus faak om details. De ôfkoartings fan 'e boarnen steane yn haadstik 7. Organisaasjes wurde allinnich neamd, as dy bekend binne. Foarsafier't dy neamd binne, wurde dy net earder werhelle as dat der wat feroare is. Prizen fan 'e kampioenswedstriden yn 'e earste jierren fan 'e SKS binne oanjûn as se bekend binne.

c. Eigners skûtsjes by SKS-wedstriden en register fan skûtsjes

Yn haadstik 8 steane de eigners, partikuliere en net-partikuliere, dy't der skûtsjes op nei hâlde mei it doel te hurdsilen by de SKS. De beropsskippers dy't har skip noch foar it frachtferfier brûkten, binne oerslein. Op 'e list fan haadstik 9 steane de gegevens fan skûtsjes dy't meidien hawwe oan wedstriden fan 1945 ôf. Skippen dêr't (noch) gjin gegevens fan bekend wiene, binne net meinommen. Tuskeniidske oanpassingen fan in skûtsje, foarsafier bekend, wurde ek fermeld.

De measte gegevens komme út publikaasjes (programma's ensfh.), mar ek fan mûnlinge opjeften. Der binne skiften yn 'e ynformaasje fan in skip oanbrocht as it ien of mear kearen werdoopt is. Dêrby steane ek oanjûn oangeande de organisaasje (útsein it projekt 'Friesland Vaart') en de skipper(s).

Dat de betrousumens fan 'e opjeften net altyd hûndert persint is, is dat guon mjitbrieven fan 'e skippen net foarhannen binne. Ek kin der ynformaasje helle wurde út 'e beskikbere hellingargiven. Sels dat jout net altyd soelaas. Lju dy't de stikken rieplachte hawwe, ferskille soms fan miening oer it krekte jiertal fan de bou fan in skip.

De skipbouwersdynasty fan de famylje Van der Werff hie te Drachten twa hellingen. Op Bûtenstfallaat (ôfkoarting: Btf) kamen in tal bekende skippen fan 'e helling, dy't oantsjut wurde as Bûtenferlaatsters. De oare helling stie by de Langewyk-Dwersfeart (ôfkoarting: Lgw). Yn Drachten bestie oars noch in helling dêr't ferneamde skippen wei kamen, nammentlik fan de bruorren Roorda by de Piipster Brêge. Dêrfandinne de oantsjutting 'Piipsters' as wy oer dy skûtsjes prate.

d. Skûtsjes dy't omslein binne

As der ris in skûtsje omslacht, kriget soks tsjintwurdich lang sa'n publisiteit net as foar de tachtiger jierren. Sadwaande kinne wy slim om dy list hinne. It is fansels net de bedoeling fan in silerij en lit in skip omslaan. Ferwûnings by lju oan board kamen wolris foar, mar aldergeloks gjin fatale ûngelokken.

Foar de skippers, benammen dy't út in âld skipperslaach komme, is sa'n foarfal in smet op har karjêre. Neffens ús gegevens is de earste skipper dy't omsloech Van der Hoff út Bakhuzen. Hy socht dêrfoar suver it minste plak op dat der te finen is: by de haven fan Starum. Nûmer twa dy't op de list stiet is Steegenga út Koudum. Der stiet yn it parseferslach net oanjûn hokker Steegenga oft der bedoeld wurdt. Nei alle gedachten is it J. Steegenga en dy namme hawwe wy oanhâlden.

Op dizze list steane ek foarfallen by wedstriden dy't bûten ús provinsje hâlden binne. Skippen dy't omslein binne by oefensilerijen, ploechjesilen, bedriuwedagen fan de IFKS, of wedstriden dy't net spesjaal foar skûtsjes ornearre wiene, steane net op 'e list. 68 gefallen dy't ûnder de 'regels' falle, binne (oant 12 juny 2004 ta) opspoard. De 'Commissie Generaal' fan de IFKS registrearre yn it ramt fan 'e bedriuwedagen oant no ta 14 omsleine skippen.

e. Register dielnimmers

It register is bedoeld om in oanfolling te jaan op de wedstrydresultaten. Earst komt de namme fan de ynskriuwer. Dat wie eartiids de eigner (in inkelde kear ek de sturman). Dan, foarsafier bekend, syn wenplak, dan de namme fan it skip (eventueel mei tûnaazje) mei dêrefter, as it om in wedstryd fan foar 1945 giet, it wedstrydnûmer, dat yn haadstik 2 tusken fjouwerkante heakken stiet. It betsjut dat by dy wedstryd dat skip ynskreaun wie. Faak is de namme fan it skip net bekend. Stiet it skip yn it register fan skûtsjes (haadstik 9), dan ûntbrekt meastentiids de skipsnamme. Hwa't meisyld hawwe yn wedstriden fan nei 1945, stiet by organisaasje en jier oanjûn. By de útslaggen stiet in ferwizing nei de skippen.

Noaten

- 1 Skûtsjesilen. Nieuws- en advertentieblad Frisia 9 juli 1926.
- 2 Naar 't Sneeker hardzeilen. Nieuwsblad van Friesland 24 augustus 1901.
- 3 Jansma 2001, 115, en Boom en Bonnet 2004, 5.
- 4 Sjoch benammen Jansma 2001, 86-87.
- 5 Notulen-Boek van de Zeil-Vereeniging Sneek, 1881-1921. Argyf Frysk Skipfeartmuseum, Snits.
- 6 Van Dockum 1947, 229-230.
- 7 Van Manen 1956].
- 8 Jansma en Schootstra 1993, 25.
- 9 Gildemacher 2003, 226-228.
- 10 Brolsma 1966, Speerstra 1968, 134-137 (Heil om seil), Jansma 2001, 73-75.
- 11 Gorter 1912, 135.
- 12 Van der Meulen, 1877, 35.
- 13 Aartsma 1961, 18.
- 14 De Bruin 2002 en Veldkamp 2002.
- 15 Altena 2000

- 16 Blom 2003, 19.
- 17 Wegener Sleeswijk 1995, 2.
- 18 Frisjadag te Grouw. Nieuwsblad voor Friesland 14 septembar 1910, en Van der Mei 1985, 50.
- 19 Gorter 1915, 220.
- 20 Notulen-Boek, a.w.
- 21 Brouwer 1958, 587.
- 22 De zeilsport in Friesland. Nieuwsblad van Friesland 31 augustus 1931.
- 23 It jier fan oankeap is net alhiel dúdlik. Yn 'e dokumintaasje fan it Frysk Skipfeartmuseum is in kopy fan de keapakte oanwêzich. As datum stiet fermeld 7 maaie 1954. De 4 is ferbettere yn 5. Op 'e list fan eigners stiet by it Drachtster skûtsje Van der Veen as iennichste (earste) eigner fermeld. Van der Woude ferhuze nammentlik inkelde jierren letter nei Kanada. Sjoch ek Jansma 2001, 168 en Raap 2003.
- 24 Wegener Sleeswijk 1995, 100-102.
- 25 Reglement Sintrale Kommisje Skûtsjesilen 1959, 3.
- 26 Walinga 2001 (Friesch Dagblad).
- 27 Van Akker en Van Keimpema 1985, 44. De lju sizze tsjintwurdich faak 'opstekker'.
- 28 H. Mud. Kort verslag van de 10 wedstriden [skûtsjesilen] van skûtsje 'Haskerland', 1973. [ms]. www.skutsje.nl/neiteam. It oanbringen fan swurdsleuven wie oars net in novum.
- 29 Vonk 1997 en Jansma 2001, 9-10.
- 30 Walinga 1998.
- 31 Walinga 2001, 9 (Watersport juli 2001).
- 32 Anonym 1915, 28
- 33 Los 2003.
- 34 Stienstra en Boersma 1973, 10.
- 35 De zeilsport in Friesland. Nieuwsblad van Friesland 31 augustus 1931.
- 36 Drachtster Courant 31 juli 1945.
- 37 Speerstra 1968, 50 (Heil om seil).
- 38 Hans Bakker 1971, 107.
- 39 Van Keimpema 1990.
- 40 De Vries & Altena 2002.
- 41 Salverda 1986, 78.
- 42 Van der Mei 1985, 1.
- 43 Beetstra 1967, 195.
- 44 Bakker 1971, 29-30.
- 45 Bakker, a.w., 58.
- 46 Speerstra 1968, 104 (Heil om seil).
- 47 Wedstrijd-reglement 1946, 16.
- 48 Stienstra en Boersma 1973, 10.
- 49 Speerstra 1968 (Strikel).

- 50 Wegener Sleeswijk 1995, 41.
- 51 Haanstra 1982, 73.
- 52 IFKS 15 jaar onder zeil. IFKS Skûtsjesilen (1996) 9.
- 53 Gildemacher 2003, 104.
- 54 Van der Meulen 2001.
- 55 Pietersen 1965, 41, 51-52
- 56 Leeuwarder Courant 24 augustus 1901.
- 57 Berkhof 1976, 38.
- 58 Speerstra 1973, 80.
- 59 Bakker 1971, 43.
- 60 Pietersen 1965, 49 en Nieuwenhuis, 1938.
- 61 Nieuwsblad voor Friesland 3 juli 1927.
- 62 Pietersen 1965, 28.
- 63 Speerstra 1968, 100 (Heil om seil).
- 64 Speerstra 1984, 128-146, en Blom 1988, passim.
- 65 Huisman 1999 en Jansma 1999.
- 66 Pietersen 1965, 75.
- 67 Mulder 1983.
- 68 Schootstra 1987.
- 69 Booij 1995, 54.
- 70 De Mik 1997.
- 71 Van Keimpema 1993.
72. Jansma 1990, 43.
- 73 Abrahams 2000.
- 74 SKS zeilt met averij. Leeuwarder Courant 9 augustus 2000.
- 75 Bosker 1998.
- 76 Bakker 1971, 178.
- 77 Hielkema 1982.
- 78 Wegener Sleeswijk 1995, 185.
- 79 Schipperscriteria. Skûtsjejournaal (2004) 31.
- 80 Dykstra 1895, 298.
- 81 Blom 1990, 49.
- 82 Jansma 2000, 93.
- 83 Bakker en Klein 1938, 63-64.
- 84 Speerstra 1968, 49 (Heil om seil).
- 85 Jansma 2001, 75.



Grou 1928. In byld fan de wedstryd, organisearre troch KZV 'Oostergoo'.
It oare jier waard de Grouster Skûtsjekommisje oprjochte.



De Fluezen by It Heidenskip 1929. Op 'e foargrûn Keimpe
van der Meulen mei de 'Hoop op Zegen'.
(Foto Frysk Skipfeart Museum, Snits)

2. Utslaggen foar 1945

1. Snits

Utdagingswedstryd

1836 woansdei 17 augustus
• fearskippen ○ md: 3; pr: 75
1 J REIJENGA (H) [1]
- oerjûn: B van der Meer en R G Zijl-
stra

"Eenige liefhebbers van zeilen"

1837 woansdei 16 augustus
• fearskippen en snikken fan 8 jelne
207 streep en dêrboppe ○ pr: sulv.
bûsetabaksdoaze
1 J W BROUWER [2]

1838 o/m **1841**
útslaggen net publisearre

1842 woansdei 17 augustus
• Alderlei soarte fan skippen fan 8 jelne
207 streep en dêrboppe, útsein jachten
en boeiers ○ pr - 1837
1 J REIJENGA (H) [3]

1843 woansdei 16 augustus
○ md: 9; pr - 1837
1 W O van der MEER [4]

1844 woansdei 21 augustus
○ md: 7; pr - 1837
1 W O van der MEER [5]

1845 sneon 23 augustus
○ md: 10; pr - 1837
1 H P SIPMA [6]

1846 woansdei 19 augustus
• fearskippen en snikken fan 8 jelne
207 streep en dêrboppe ○ md: 8; pr:
pendule
1 W O van der MEER [7]

1847 woansdei 18 augustus
• fearskippen en snikken fan 8 jelne en
dêrboppe ○ md: 10
1 G ZUIDEMA 2 W O van der MEER [8]

1848 woansdei 16 augustus
○ md: 8; pr: (1) sulv. treppot, (2) sulv.
sigarekoker
1 G ZUIDEMA 2 S VISSCHER (*SnCrt*)[9]

1850 woansdei 21 augustus
• fracht-, beurt- en fearskippen fan 8
jelne en dêrboppe ○ md: 6 ○ pr: (1)
sulv. jittik- en oaljestel, (2) grutte fier-
rekiker
1 W O van der MEER 2 G R ZIJLSTRA
(*OantZ*) [10]

ZV Sneek

1851 woansdei 20 augustus
• fracht-, beurt- en fearskippen fan 8
jelne en dêrboppe ○ md: 7; pr: (1)
sulv. tabakspôt en komfoar, (2) twa
grutte blomfazen
1 W O vd MEER 2 G R ZIJLSTRA [11]

1852 woansdei 18 augustus
○ md: 5; pr: (1) sulv. presintear-
trompke, (2) sulv. tabaksdoaze
1 W O van der MEER 2 G R ZIJLSTRA
(*OantZ*) [12]

1853 woansdei 17 augustus
○ md: 3; pr: (1) seis swiere sulv.
leppels en foarken, (2) sulv. tafelskille
1 G R ZIJLSTRA 2 W O vd MEER [13]

1854 woansdei 16 augustus
• fracht- en beurtskippen fan 8 jelne en
dêrboppe (útsein snikken) ○ útsletten:
de priis- en preemjewinder yn 1853;
pr: (1) sulv. oalje- en jittikstel, (2)
hingjende pendule
1 J VISSCHER 2 J REITSMA (*SnCrt*)[14]

1855 woansdei 22 augustus
• fracht- en beurtskippen sûnder útslu-
tingen ○ md: 4; pr: seis sulv. leppels en
seis sulv. foarken
1 G R ZIJLSTRA 2 W O van der MEER
(*SnCrt*) [15]

1. Snits

- fracht- en beurtskippen útsein dejingen dy't by ZV Sneek sûnt 1850 prizen of preemjes wûn ha ○ md: 5; pr: (1) sulv. tabakspôt, (2) moderateurlampe
1 J R van der HOEK 2 J REIJENGA (H) [16]
- 1856** woansdei 20 augustus
• fracht- en beurtskippen sûnder útslutingen ○ md: 3; pr: twa sulv. kandler
1 G R ZIJLSTRA 2 W O van der MEER (*OantZ*) [17]
• fracht- en beurtskippen útsein dejingen dy't by ZV Sneek sûnt 1850 prizen of preemjes wûn ha ○ md: 5; pr: (1) sulv. oalje- en jittikstel, (2) porsleinen servys
1 W S WAGENAAR 2 J REITSMA [18]
- 1857** woansdei 19 augustus
• fracht- en beurtskippen sûnder útslutingen ○ md: 7; pr: (1) sulv. tabakspôt, (2) sulv. foarsnijer en foarke, (3) porsleinen moderateurslampe
1 R KUIPERS (stj. B Kooistra) 2 W O van der MEER (stj. F Kooistra) 3 G R ZIJLSTRA (stj. eig.) (*SnCrt*) [19]
- 1858** woansdei 18 augustus
○ md: 7; pr: 75 25
1 G van der MEER 2 G R ZIJLSTRA [20]
- 1859**, woansdei 19 augustus
○ md: 5; pr: (1) sulv. soerstel, (2) pendule
1 G vd MEER, 2 G R ZIJLSTRA (*LC / OantZ*) [21]
- 1860**, woansdei 22 augustus
○ md: 9; pr: (1) acht gdn Willems, (2) *f* 25
1 G R ZIJLSTRA 2 K BLAAUW [22]
- 1861**, woansdei 21 augustus
○ md: 4; pr: (1) gouden anker-horloazje mei dito ketting, (2) pendule
1 G R ZIJLSTRA 2 K BLAAUW [23]
- 1862** woansdei 20 augustus
○ md: 9; pr: (1) sulv. treppot en dito molkkantsje (wearde mear as *f* 100), (2) sulv. foarsnijer en foarke, yn etui
1 L BAKKER 2 G van der MEER [24]
- 1863** woansdei 19 augustus
○ md: 7; pr: (1) moderne sulv. koffjefaas, (2) 'bierlieter' mei sulv. montearre
1 K BLAAUW & R HOF 2 J KLAVER (*SnCrt*) [25]
- 1864** woansdei 17 augustus
○ md: 6; pr: (1) pièce de milieu, sulv. en kristal, (2) massyf sulv. fiskmês
1 J A ZUIDEMA 2 S HUITEMA [26]
- 1865** woansdei 16 augustus
○ md: 6; pr: (1) *f* 90, (2) Ned. flagge
1 S P HOIJTEMA 2 K BLAAUW & R HOF [27]
- 1867** woansdei 21 augustus
○ md: 7; pr → 1865
1 J A ZUIDEMA 2 S P HOIJTEMA [28]
- 1868** woansdei 19 augustus
Net trochgien fanwegen wynstilte
- 1869** woansdei 18 augustus
○ pr: (1) sulv. teepôt mei dito molkkantsje
1 F vd WAL 2 G R ZIJLSTRA [29]
- 1870** woansdei 17 augustus
○ md: 8; pr: (1) sulv. tabakspôt mei dito komfoar, (2) twa fyn slipe kristallen kraffen mei tolve dito glêzen
1 H van der ZEE 2 H K van der VEEN [30]
- 1871** woansdei 16 augustus
○ md: 12; pr: (1) *f* 100, (2) grochstel
1 T BOORSMA 2 J KRAMER [31]
- 1872** woansdei 21 augustus
○ md: 9; pr: (1) *f* 100, (2) manilla seilskoat
1 J KRAMER 2 T BOORSMA [32]
- 1873** woansdei 20 augustus
○ md: 7; pr → 1872
1 W PEEKEMA 2 H K van der VEEN [33]

1. Snits

- 1874** woansdei 19 augustus
 ○ md: 11; pr: → 1872
 1 W PEEKEMA 2 T BOORSMA [34]
- 1875** woansdei 18 augustus
 ○ md: 7; pr: (1) tsien gouden tsien-
 gûnestikken, (2) fierrekiker
 1 W PEEKEMA 2 J KRAMER [35]
- 1876** woansdei 16 augustus
 ○ md: 4; pr: (1) fiif gouden Willems,
 (2) sulveren servys
 1 T BOORSMA 2 J KRAMER [36]
- 1877** woansdei 15 augustus
 • fracht- en beurtskippen (sûnder útslu-
 tingen) ○ md: 5; pr: (1) *f* 60, (2) ma-
 nilla seilskoat, (3) *f* 5
 1 H K van der VEEN 2 T BOORSMA 3
 W PEEKEMA [37]
 • frachtskippen, mei platte lûken, fan
 15 tûne en dêrboppe ○ md: 19; pr: (1)
 fiif gouden Willems, (2) twa gouden
 Willems
 1 J ZETZEMA 2 P PERSMA [38]
- 1878** woansdei 21 augustus
 • fracht- en beurtskippen s.û. ○ md: 3;
 pr: (1) *f* 60, (2) manilla seilskoat
 1 T BOORSMA 2 H K van der VEEN 3
 B KOOISTRA [39]
 • frachtskippen (lyk as yn 1877) ○ md:
 6; pr: 40 15
 1 J ZETZEMA 2 A ZEINSTRASMA [40]
- 1879** woansdei 20 augustus
 • fracht- en beurtskippen s.û. ○ md: 9;
 pr: 50 20 (+ manilla seilskoat) 20 10
 1 W PEEKEMA 2 H K van der VEEN 3
 T BOORSMA 4 J ZWART [41]
 • frachtskippen (lyk as yn 1877) ○ md:
 9; pr: 40 15
 1 P PERSMA 2 J ZETZEMA [42]
- 1880** woansdei 18 augustus
 • fracht- en beurtskippen s.û. ○ md: 9;
 pr: → 1879
 1 J ZWART 2 T BOORSMA 3 J STEE-
 GENGA 4 S MEINESZ [43]
 • frachtskippen (lyk as yn 1877) ○ md:
 5; pr: 40 20
 1 J MINDERTSMA 2 J ZETZEMA [44]
- 1881** woansdei 17 augustus
 • fracht- en beurtskippen dy't yn 'e
 lêste fiif jier by ZV Sneek in earste of
 twadde priis wûn ha ○ md: 2; pr: etui
 mei 12 sulv. teeleppeltsjes, sûker- en
 teeskepkje, (2) marinekiker
 1 T BOORSMA 2 J ZWART [45]
 • fracht- en beurtskippen (dy't net yn 'e
 earste klasse falle) ○ md: 13; pr: (1)
 seis swiere sulveren leppels en dito
 foarken of *f* 75, (2) kristallen taart-
 skûtel mei swier sulv. hingel of *f* 25
 1 Age FEENSTRA 2 S A SIJTEMA [46]
 • frachtskippen (lyk as yn 1877) ○ md:
 4; pr: 40 20
 1 J MINDERTSMA 2 R SEINSTRASMA [47]
- 1882** woansdei 16 augustus
 • fracht- en beurtskippen, mei en
 sûnder platte lûken ○ útsletten: T.
 Boorsma, W. Peekema, H.K. van der
 Veen en it beurtskip Eastermar-Ljou-
 wert; md: 12; pr: 75 25
 1 T STELLINGWERF 2 J MINDERTSMA
 (*ArgS*) [48]
- 1883** woansdei 22 augustus
 • fracht- en beurtskippen, mei en sû-
 nder platte lûken (sûnder útslutingen) ○
 md: 3; pr: (1) *f* 50, (2) manilla seil-
 skoat
 1 M PEEKEMA 2 S WIJMA [49]
 • fracht- en beurtskippen, mei en sû-
 nder platte lûken, ûnder de 16 tûne ○
 md: 8; pr: 50 20
 1 S A SIJTEMA 2 A KERKHOF [50]
- 1884** woansdei 20 augustus
 • fracht- en beurtskippen, mei en sû-
 nder platte lûken ○ md: 13; pr: 60 25
 1 S A SIJTEMA 2 A KERKHOF [51]
- 1885** woansdei 19 augustus
 ○ útsletten: M. Peekema ○ md: 5; pr:
 50 25 10
 1 K KOOL 2 J vd MEER (A) 3 A KERK-
 HOF [52]
- 1886** woansdei 18 augustus
 ○ md: 7; pr: (1) 5 gdn Willems, (2)
f 25
 1 S A SIJTEMA 2 K KOOL [53]

1. Snits

1887 woansdei 17 augustus

○ md: 6; pr: (1) *f* 50, (2) *f* 15 + manilla seilskoat
1 S MEINESZ 4:05'30" 2 S A SIJTEMA 4:11' [54]

1888 woansdei 22 augustus

○ md: 10; pr → 1887
1 K KOOL 2 J STELLINGWERF [55]

1889 woansdei 21 augustus

○ md: 3; pr → 1887
1 E van der MEER 2 F E de VRIES [56]

1890 woansdei 20 augustus

○ md: 6; pr: 50 20 10
1 R KOOL 2 M PEEKEMA 3 W de VREEZE (*LC*) [57]

1891 woansdei 19 augustus

○ md: 7; pr: 50 20
1 K KOOL 4:00' 2 F E de VRIES 4:03' (*NSp*) [58]
- Diskw.: vd Meulen & van Dijk.

ZV Sneek en ZV Oostergoo

1892 moandei 20 juny

Hurdsilerij by gelegenheid fan de besite fan H.M. de Keninginne en H.M. de Keninginne-regentes
• Erkende fracht- en beurtskippen, mei rûne of platte lûken ○ md: 17; pr: (1) gouden medaille, (2) sulv. medaille, (3) brúnzen medaille, (4-7) elts *f* 10
1 J ZWART 2 J WISMAN 3 F de JONG 4 S A SIJTEMA 5 K VISSER (i) 6 M PEEKEMA 7 J SMITS [59]
- Diskw.: J.W. de Jong en F. van den Bosch

ZV Sneek

1892 woansdei 17 augustus

○ md: 8; pr: (1) *f* 60, (2) *f* 15 + manilla seilskoat, (3) *f* 15, (4) *f* 10
1 G GROENHOF 2:18' 2 M PEEKEMA 2:23' 3 H BERGSMa 2:23'30" 4 F de JONG 2:28' (*FSM-dok*) [60]

1893 woansdei 16 augustus

○ md: 11
1 J K vd MEER 2 R KOOL 3 M vd MEER [61]

1894 woansdei 22 augustus

• Beurtskippen dy't yn fêste beurt farre
○ md: 5; pr: (1) *f* 40, (2) *f* 10 + manilla seilskoat
1 A F van den BOSCH 2 F E de VRIES [62]
• Beurtskippen dy't net yn fêste beurt farre ○ md: 9; pr: 40 10
1 S DEDEN 2 M van der MEER [63]

1895 woansdei 21 augustus

• Fracht- en beurtskippen ○ md: 13; pr: (1) *f* 50, (2) *f* 10 + manilla seilskoat
1 D HOEKSTRA 2 S DEDEN 3 K KOOL [64]

1896 woansdei 19 augustus

○ pr → 1895
1 R KOOL 3:49'12" 2 W J de JONG 3:51'10" (*LC*) [65]

1897 woansdei 18 augustus

○ md: 10; pr → 1895
1 A F van den BOSCH 2 E van der MEER [66]

1898 woansdei 17 augustus

○ md: 9; pr: (1) *f* 50, (2) *f* 10 + manilla seilskoat, (3) *f* 5
1 J WISMAN 2:13'55" 2 R KOOL 2:14'20" 3 S MEINESZ 2:17'10" [67]

1899 woansdei 16 augustus

○ pr: (1) *f* 50, (2) *f* 10, (3) gratifikaasje
1 K JONGSMA 3:30'33" 2 M de VREEZE 3:36'10" 3 W J de JONG 3:47'40" [68]

1900 woansdei 22 augustus

○ md: 10; pr: (1) *f* 50, (2) *f* 10 + manilla seilskoat
1 K JONGSMA 2 M vd MEER 3 J WISMAN [69]
- Oare ynskr.: W J de Jong, R Kool, E vd Meer, M vd Meer (ii), P Sijbesma, A Vaartjes en A Wisman

1. Snits

1901 woansdei 21 augustus

○ md: 12; pr - 1900

1 K JONGSMA 2:22'50" 2 R KOOL
2:28'59" 3 B P STEIGENGA gt [70]
- Oare ynskr.: K Fortuin, J D de Jong,
W J de Jong, M vd Meer, C Meijer,
K vd Meulen (i), P Slagman, D de
Vries en B Zetzema

1902 woansdei 20 augustus

○ md: 10; pr: (1) f 50, (2) f 10 + ma-
nilla seilskoat

1 B N STEIGENGA 2:11'50" 2 M van der
MEER 2:13'06" 3 J STASTRA 2:15'05" 4
P SLAGMAN 2:18'05" [71]
- Oare ynskreaunen: J Bergsma (F),
W J de Jong, A Vaartjes en B Zetzema

1903 woansdei 19 augustus

○ md: 7; pr: 50 10

1 E van der MEER 3:42'04" 2 A J van der
VEEN 3:52'51" 3 K JONGSMA 3:53'03"
4 H BERGSMA gt (ArgS) [72]
- Oare ynskreaunen: R Kool, B N Stei-
genga en K Visser (i)

1904 woansdei 17 augustus

○ md: 9; pr: 50 10 7.50

1 W J de JONG 2:45'49" 2 B ZETZEMA
2:54'24" 3 K VISSER (i) 3:37' [73]
- Oare ynskreaunen: J Bruinsma, M
van der Meer, B N Steigenga, A Vaar-
tjes, J Verhoeff en H Westerman

1905 woansdei 16 augustus

○ md: 12; pr: 40 10 (+ manilla seil-
skoat) 10 7.50 5

1 E van der MEER 2:07'58" 2 M POT
2:11'02" 3 L G DUIKER 2:13'55" 4 K vd
MEULEN (i) 2:13'58" 5 A & S NIJEN-
HUIS 2:14'30" [74]
- Oare ynskreaunen: J Bergsma (B),
D Bijlsma, F Bokma, J Bruinsma, P vd
Kooi, A J vd Veen en K Visser (i)

1906 woansdel 22 augustus

○ md: 14; pr - 1905

1 S DEDEN 2:13'06" 2 I WINIA 2:14'26"
3 W de VREEZE 2:14'46" 4 P STEI-
GENGA 2:15'23" 5 K VISSER (i) 2:17'06"
[75]

1907 woansdel 21 augustus

• Frachtskippen oant 35 tûne ○ md: 9;
pr: 40 10 (+ manilla seilskoat) 10

1 K JONGSMA 2 W de VREEZE 3 J SLOF
[76]

• Beurtskippen dy't yn fêste beurt op
Snits farre, oant 22 tûne (n.m.) ○ pr:
(1) f 40 + oarkonde, (2) f 25, (3) f 20,
(4) twa Ingelske gravueres, (5) waar-
glês mei termometer

1 A & S NIJENHUIS (stj. R. Kool) 2
A VISSER (H) 3 D HOEKSTRA 4 K VIS-
SER (i) 5 Auke FEENSTRA [77]

1908 woansdel 19 augustus

• Fracht- en beurtskippen oant 35 tûne
(n.m.) ○ md: 10; pr: 40 10 (+ manilla
seilskoat) 10 7,50 5

1 P STEIGENGA 2:59'22" 2 J BERGSMA
(B) 3:09'28" 3 B de VREEZE 3:10'34" 4
J VERHOEFF 3:13'47" 5 I WINIA 3:31'25"
[78]

- Oare ynskr.: R Meijer, A Vaartjes, R
Visser, K H de Vries, en J S vd Wal

1909 woansdei 18 augustus

○ md 14

1 E vd MEER 2 B de VREEZE 3 S W van
TERWISGA 4 S van der MEULEN (T) 5
W VERHOEFF [79]

- Oare ynskr.: J Bergsma (B), H Doorn,
H Kok, R Kool, A & S Nijenhuis,
P Steigenga, Wed Venema, L A Visser
en I Winia

1910 woansdei 17 augustus

○ md 8; pr: 40 15 (+ manilla seilskoat)
15 10 5

1 B de VREEZE 2:59' 2 E van der MEER
3:07'20" 3 I WINIA 3:09'20" 4 S W van
TERWISGA 3:10'18" 5 J BERGSMA (B)
3:20'25" [80]

- Oare ynskreaunen: S Hiemstra, K vd
Meulen (i) en S vd Meulen (T)

1911 woansdel 16 augustus

• Fracht- en beurtskippen oant 40 tûne
(n.m.) ○ md: 10; pr - 1910

1 P J vd VEER 3:03'48" 2 B de VREEZE
3:09'26" 3 J BERGSMA (B) 3:09'58" 4
S W v TERWISGA 3:10'45" 5 B BERG-
SMA (B) 3:11'48" [81]

1. Snits

- Oare ynskreaunen: A & S Nijenhuis, P vd Veer, L A Visser, J A Wiersma en J vd Zwaag

ZV Sneek en ZV Oostergoo

1912 sneon 27 july

Wedstryd, oanbean troch de A.N.W.B.

• Fracht- en beurtskippen oant 40 tûne (n.m.) ○ md: 7; pr: 40 15 (+ manilla seilskoat) 15 10 5

1 L A VISSER 3:04'35" 2 R KOOL 3:08'13" 3 L vd POL 3:10'12" 4 H HOEKSTRA (E) 3:14'04" 5 B BERGSMA (B) 3:15'03" 6 J SLOF g.t. 7 A & S NIJENHUIS (ArgS/LC) [82]

ZV Sneek

1912 woansdei 21 augustus

○ md: 9; pr: 50 20 15 10 5

1 S W v TERWISGA 1:32'05" 2 B de VREEZE 1:32'15" 3 P STEIGENGA 1:32'50" 4 R KOOL 1:33'48" 5 A VAARTJES 1:35'03" [83]

- Oare ynskr.: Jan Beekma, J Bergsma (B), E vd Meer en K vd Meulen (i)

1913 woansdel 20 augustus

• Fracht- en beurtskippen o/m 35 tûne (n.m.) ○ ôfstân: ± 25 km; md: 17; pr: 75 30 (+ manilla seilskoat) 20 15 10

1 B de VREEZE 3:26'37" 2 R KOOL 3:29'11" 3 A SPAANSTRA 3:30'44" 4 L van der POL 3:33'13" 5 H HOEKSTRA (E) 3:33'42" 6 S J SIJTEMA 3:34' (LC)[84]

- Oare ynskr.: D Akkerman, B Bergsma (B), J Bergsma (B), S Duiker, S Hiemstra, K van der Meulen (i), A & S Nijenhuis, W Schaper, S W van Terwisga en A Vaartjes

1915 woansdel 18 augustus

○ md: 11; pr: 50 20 10 5

1 H HOEKSTRA (E) 2:53'27" 2 A SPAANSTRA 3:00'59" 3 L A VISSER 3:01'25" 4 S J SIJTEMA 3:02'40" (Wts) [85]

- Diskw.: B Bergsma (B) en D vd Meer (M)

- Net oankommen: D Akkerman en R Bergsma (B)

1916 woansdei 16 augustus

○ md → ynskreaun: 6, opkommen: 5; pr: (1) f 40, (2) f 15 + manilla seilskoat

1 L A VISSER 2:32'53" 2 S DUIKER 2:38'54" [86]

- Diskw.: S Hiemstra

- Oare ynskr.: J Bergsma (B), R Kool en E van der Meer

1917 woansdel 23 augustus

○ md: 7; pr: 75 30 10 5

1 P STEIGENGA 1:49'23" 2 S W van TERWISGA 1:50'41" 3 W van TERWISGA 1:54'54" 4 J BERGSMA (B) 2:23'40" [87]

(Underlinge wedstryd)

1918 tongersdei 22 augustus

○ ôfstân: 6 x ±5 km; md: 10; pr: 40 25 15 10 5

1 Johannes BAKKER 2 J BERGSMA (B) 3 W van TERWISGA 4 K JONGSMA 5 R BROUWER 6 Jan BEEKSMA [88]

ZV Sneek

1919 woansdei 20 augustus

○ md: 4

1 P de VREEZE (i) 3:04' 2 M WALSWEEER 3:04'44" 3 A & S NIJENHUIS 3:08'05" 4 W van TERWISGA g.t. [89]

1920 woansdei 18 augustus

○ ôfstân: 4 x 6,2 km; md → ynskreaun: 7, opkommen: 4

1 L FOEKEMA 1:53'51" 2 T VENEMA 1:56'10" 3 A & S NIJENHUIS 1:58'45" 4 P HUISMAN 2:00'11" (Frl) [90]

Sneeker Zeilclub

1927 tongersdei 18 augustus

• Frachtskippen, 30 o/m 40 tûne ○ md: 13

1 S EEKMA 2:23'31" 2 D BLOM 2:25' 3 H TJERKSTRA 2:25'20" 4 L KOOL 2:25'56" 5 L FOEKEMA 2:30'13" [91]

Z.O.U.

1931 sneon 19 septimber

- Fracht- en beurtskippen ○ md - yn-
skreaun: 9, opkommen: 6; pr: 40 25 15
- 1 L KOOL 2 D BLOM 3 L BROUWER
(LC) [92]
- Neffens *NSnCrT* is J B Bergsma nû-
mer 3
- De net-priiswinners krije *f* 5,-

1934 sneon 8 septimber

- md - ynskreaun: 10, opkommen: 9
- 1 L KOOL 2 D BLOM 3 U ZWAGA 4
S van der Meulen (K) [93]
- Oare meid.: L & P Brouwer, M Hoge-
boom, D Tjerkstra, I Visser en M
Walsweer

Commissie Skûtsjesilen Sneek

1944 sneon 26 augustus

- Frachtskippen, 30 o/m 40 tûne
- 1^{ste} wedstryd:
- md: 12; pr: 60 40 20 20 10
- 1 B W TJERKSTRA 2 C SALVERDA
(stj. Kl vd Meulen) 3 K FOEKEMA 4
L FOEKEMA 5 M WALSWEEER [94]
- 2^{de} wedstryd:
- ★ klasse A:
- md: 7; pr: 100 75 50 25
- 1 B W TJERKSTRA 2:25' 2 L FOEKEMA
2:26' 3 P JASPER 2:29' 4 T & W BROU-
WER 2:30' 5 T T van der VEEN 2:31' 6
A PIETERSMA 2:32' (*FSM-dok*) [95]
- oerjûn: U Zwaga (averij)
- ★ Klasse B:
- md: 5
- 1 C SALVERDA (stj. Kl van der Meulen)
2:27' 2 K FOEKEMA 2:37' 3 M WALSW-
WEEER 2:39' 4 D VISSER s.t. (*FSM-dok*)
[96]

2. Grou**ZV Oostergoo**

1850 woansdei 3 july

- Fearskippen ○ md: 7; pr: (1) stik be-
wurke sulver of *f* 40, (2) ynlisjild ad
f 1.50
- 1 G R ZIJLSTRA 2 J ROERSMA (LC)[97]

1851 woansdei 25 juny

- pr: (1) twa sulv. messen, (2) ynlisjild
ad *f* 1,50
- 1 A ZUIDEMA 2 G R ZIJLSTRA (*OantZ*)
[98]

1852 sneon 12 juny

- pr: (1) sulv. tabakspôt, wearde *f* 50,
(2) ynlisjild ad *f* 1.50
- 1 W O vd MEER 2 G R ZIJLSTRA
(*OantZ*) [99]

1854 sneon 8 july

- Beurt- en fearskippen ○ md: 3; pr: (1)
sulv. tabakspôt, (2) Ned. flagge
- 1 G R ZIJLSTRA 2 J ROERSMA [100]

1855 sneon 28 july

- pr: (1) sulv. tabakskomfoar, (2) Ned.
flagge
- 1 G R ZIJLSTRA 2 W O vd MEER [101]

(ffjouwer kastleins te Grou)

1857 woansdei 16 septimber

- Fearskippen en oerdekte preammen,
dêr't noch nea in priis mei wûn is ○
md: 4; pr: (1) sulv. tabaksdoaze, (2)
sulv. leppel
- 1 K FEENSTRA 2 T OOSTERWAL [102]

(kommisje te Grou)

1859 woansdei 14 septimber

- Fracht- en beurtskippen, s.û. ○ md: 5;
pr: (1) sulv. inketstel, (2) salaadleppel
en -foarke, mei sulv. montearre
- 1 G R ZIJLSTRA 2 K BLAAUW [103]

ZV Frisia

1861 woansdei 18 septimber
 • Fracht- en beurtskippen ○ md: 3; pr:
 (1) 'een met zilv. gemonteerd zout-,
 peper- en mosterdgarnituur', (2) mei
 sulv. montearre tafelskille
 1 G R ZIJLSTRA 2 M BIJLSMA [104]

1862 woansdei 17 septimber
 ○ md: 5; pr: (1) pendule, (2) sulv. foar-
 snijer mei dito mei mês en foarke
 1 G R ZIJLSTRA 2 G BRANDSMA [105]

1863 woansdei 16 septimber
 ○ md: 5; pr: (1) 'een pendule met dito
 candelabres', (2) sulv. foarsnijer mei
 dito foarke yn etui
 1 K BLAAUW 2 J KLAVER [106]

1864 woansdei 14 septimber
 ○ md: 6; pr: (1) sulv. treppot mei dito
 molkkantsje en leppel
 1 J J ZUIDEMA 2 J VEGTER [107]

1865 woansdei 20 septimber
 ○ md: 8; pr: (1) 'élegante pendule met
 slagwerk', (2) Ned. flagge mei yn-
 skripsje
 1 S P HOIJTEMA (stj. H.K. van der VEEN)
 2 G BRANDSMA (stj. eig.) [108]

ZV Oostergoo

1869 sneon 31 july
 • Beurt- en fearskippen ○ md: 6; pr: (1)
 'zilv. soesemand', (2) Ned. flagge
 1 J ZUIDEMA (G) (stj. G ZUIDEMA) 2
 L BAKKER (stj. eig.) [109]

1871 sneon 29 july
 ○ md: 7; pr: (1) sulv. kofjekanne, (2)
 Ned. flagge
 1 F vd WAL 2 T BOORSMA [110]

ZV Frisia

1871 woansdei 20 septimber
 • fracht- en beurtskippen ○ md: 3
 Net trochgien fanwegen wynstille

ZV Oostergoo

1872 sneon 3 augustus
 ○ md: 6; pr: (1) sulv. treppot en molk-
 kantsje mei dito ûnderstel, (2) Ned.
 flagge
 1 J KRAMER 2 H K van der VEEN [111]

ZV Frisia

1872 woansdei 18 septimber
 ○ pr: (1) albasteren pendule, (2) Chris-
 toffle sulv. jittikstel
 1 J KRAMER 2 T BOORSMA [112]

ZV Oostergoo

1873 sneon 5 july
 ○ md: 6; pr: (1) sulv. treppot, komfoar
 en teekistke, (2) Ned. flagge
 1 T BOORSMA 2 H K van der VEEN [113]

ZV Frisia

1873 sneon 8 july
 ○ pr: (1) sulv. teepôt mei sulv.
 ûnderstel, (2) folslein teeservys
 1 W PEEKEMA 2 H K vd VEEN [114]

ZV Oostergoo

1874 sneon 1 augustus
 • Fracht- en beurtskippen ○ md: 5; pr:
 (1) sulv. kofjekanne en ûnderstel, (2)
 Ned. flagge
 1 W PEEKEMA 2 T BOORSMA [115]

ZV Frisia

1874 woansdei 16 septimber
 ○ pr: (1) swiere âlderwetske sulv. bran-
 dewynskop mei dito leppel, (2) folslein
 servys
 1 T BOORSMA 2 W PEEKEMA [116]

ZV Oostergoo

1875 sneon 31 july
 ○ md: 5; pr: (1) sulv. bolkoer, (2) Ned. flagge
 1 W PEEKEMA 2 J KRAMER [117]

ZV Frisia

1875 woansdei 15 septimber
 ○ pr → 1874
 1 T BOORSMA 2 W PEEKEMA [118]

ZV Oostergoo

1876 sneon 22 july
 ○ md: 6; pr: (1) sulv. kofjekanne mei komfoar, (2) Ned. flagge
 1 T BOORSMA 2 J KRAMER [119]

ZV Frisia

1876 woansdei 20 septimber
 • Fracht- en beurtskippen, behalven dy't sûnt 1872 de priis te Snits of Grou wûn ha.
 1 H K vd VEEN 2 B G vd WAL [120]

ZV Oostergoo

1877 sneon 28 july
 ○ md: 5; pr: (1) sulv. treppot mei dito komfoar en molkkantsje, (2) skipsklok
 1 W PEEKEMA 2 H K vd VEEN [121]

ZV Frisia

1877 woansdei 19 septimber
 • Fracht- en beurtskippen (lyk as yn 1876) ○ pr: (1) sulv. soezekoer, (2) skyldpodden teekiste
 1 J STEEGENGA 2 J ZWART [122]
 • Frachtskippen mei platte lûken ○ pr: (1) kop. teestove mei tsjettel, in dito kofjekanne mei ûnderstel en in blêd mei folslein servys, (2) porsleinen kofjekanne mei stoofke
 1 R SEINSTRA 2 J ZETZEMA [123]

ZV Oostergoo

1878 sneon 3 augustus
 ○ md: 4; pr: (1) 'een kristallen pièce de milieu' mei sulver montearre, (2) 'een tafeltje'
 1 H K vd VEEN 2 R SEINSTRA [124]

ZV Frisia

1878 woansdei 18 septimber
 • Fracht- en beurtskippen (lyk as yn 1876) ○ pr: (1) waarglès mei fuotstik, (2) sigarestel mei sulv. montearre
 1 A KERKHOF 2 J DIJK [125]
 • Frachtskippen mei platte lûken, dy't gjin priis wûn hawwe
 Net trochgien (gjin meidoggers genôch)

1879 woansdei 17 septimber
 • Fracht- en beurtskippen (lyk as yn 1876) ○ md: 6; pr: (1) gouden remontoir horloazje of *f* 40, (2) sulv. remontoir horloazje of *f* 20, (3) porsleinen teeservys
 1 H K van der VEEN 2 W PEEKEMA 3 A KERKHOF [126]

ZV Oostergoo

1880 sneon 31 july
 • Fracht- en beurtskippen (by útnoeging) ○ pr: 130 30
 1 M PEEKEMA 2 T BOORSMA [127]
 • Fracht- en beurtskippen, s.û. ○ pr: 75 25 15
 1 J STEEGENGA 2 A KERKHOF 3 J ZWART [128]

ZV Frisia

1880 woansdei 15 septimber
 • Fracht- en beurtskippen, behalve de jingen dy't Oostergoo útnoege hat (t.w. Berghuis & Mensinga, T Boorsma, M Peekema en H K van der Veen) ○ pr: 40 20 10
 1 R SEINSTRA 2 A KERKHOF 3 J STEEGENGA [129]

ZV Oostergoo

- 1881** sneon 6 augustus
 • fracht- en beurtskippen (by útnoeging) ○ md: 2; pr: 75
 1 T BOORSMA 2 H K vd VEEN [130]
 • fracht- en beurtskippen ○ md: 5; pr:
 (1) *f* 75 (2) *f* 25 (3) manilla seilskoat
 1 A KERKHOF 2 R SEINSTRA 3 Age
 FEENSTRA [131]

ZV Frisia

- 1881** sneon 17 septimber
 • fracht- en beurtskippen ○ útsletten:
 M Peekema, H K vd Veen en T Boor-
 sma; md → ynskreaun: 6, opkommen: 5;
 pr: 50 20 10
 1 S A SIJTEMA 2 R SEINSTRA 3
 A KERKHOF [132]

ZV Oostergoo

- 1882** sneon 1 july
 • fracht- en beurtskippen ○ md: 5; pr:
 50 30 20 10
 1 M PEEKEMA 2 T BOORSMA 3
 A KERKHOF 4 J MINDERTSMA [133]

ZV Frisia

- 1882** woansdei 20 septimber
 • fracht- en beurtskippen ○ útsletten:
 nûmer 1 en 2 by de wedstryd fan 'Oos-
 tergoo' 1882; md: 5; pr: 50 20 10
 1 A KERKHOF 2 R SEINSTRA 3 A RE-
 NEMA (*ArgF*) [134]

ZV Oostergoo

- 1883** woansdei 1 augustus
 ○ md: 5; pr: (1) *f* 50 (2) *f* 30 (3) yn-
 hâlden (4) *f* 10
 1 M PEEKEMA 2 T BOORSMA 3
 A KERKHOF [135]

ZV Frisia

- 1883** woansdei 29 augustus
 • fracht- en beurtskippen ○ útsletten:
 nûmer 1 en 2 by de wedstryd fan 'Oos-
 tergoo' 1883; md: 3; pr: 50 20 10
 1 A KERKHOF 2 R SEINSTRA 3 S A SIJ-
 TEMA [136]

ZV Oostergoo

- 1884** woansdei 6 augustus
 • fracht- en beurtskippen ○ útsletten:
 'Dorp Grouw' fan M Peekema; md: 8;
 pr: 60 25 10 5
 1 A KERKHOF 2 S A SIJTEMA 3 BERG-
 HUIS & MENSINGA 4 W DEELSTRA [137]

ZV Frisia

- 1884** woansdei 27 augustus
 ○ md: 8; pr: 50 20
 1 S A SIJTEMA 2 A KERKHOF [138]

ZV Oostergoo

- 1885** sneon 1 augustus
 ○ md: 10; pr: 60 40 10 10
 1 S A SIJTEMA 2 A KERKHOF 3 M PEE-
 KEMA 4 A RENEMA [139]

ZV Frisia

- 1885** woansdei 26 augustus
 ○ md: 7; pr: 50 40 20 10
 1 S A SIJTEMA 2 M PEEKEMA 3 A
 KERKHOF 4 A RENEMA [140]

ZV Oostergoo

- 1886** sneon 31 july
 ○ md: 5; pr: 50 30 15
 1 M PEEKEMA 2 A KERKHOF 3 S A SIJ-
 TEMA [141]

ZV Frisia

- 1886** woansdei 25 augustus
 ○ pr: 40 20 10
 1 S A SIJTEMA 2 A KERKHOF 3 M PEE-
 KEMA [142]

ZV Oostergoo

1887 sneon 30 july
 ○ md: 3; pr: (1) *f* 50 (2) *f* 30 (3) grat.
 1 S A SIJTEMA 2 A KERKHOF 3 S A
 DIJKSTRA [143]

ZV Frisia

1887 woansdei 14 septimber
 • fracht- en beurtskippen (by útnoe-
 ging) ○ md: 3; pr: (1) twa fauteuils (2)
 ien fauteuil [144]
 1 A KERKHOF 2 S A SIJTEMA
 • fracht- en beurtskippen ○ md: 7 ○
 pr: 40 20
 1 W DEELSTRA 2 A RENEMA (*Nsp*)
 [145]

ZV Oostergoo

1888 sneon 28 july
 • fracht- en beurtskippen (by útnoe-
 ging) ○ md: 3; pr: 40 20 [146]
 1 S A SIJTEMA 2 A. KERKHOF
 • fracht- en beurtskippen ○ md: 7; pr:
 40 20 10 [147]
 1 Van der MEULEN & van DIJK 2 A RE-
 NEMA 3 J W de JONG

ZV Frisia

1888 woansdei 19 septimber
 • fracht- en beurtskippen ○ md: 5; pr:
 40 20 10 [148]
 1 A KERKHOF 2 S A SIJTEMA 3 M PEE-
 KEMA

ZV Oostergoo

1889 sneon 10 augustus
 • fracht- en beurtskippen ○ md: 6; pr:
 (1) *f* 50 (2) ynhâlden (3) *f* 20 (4) *f* 10
 1 M PEEKEMA 2 B KOOISTRA & Co 3
 Van der MEULEN & Van DIJK [149]

ZV Frisia

1889 woansdei 18 septimber
 • fracht- en beurtskippen, s.û.

• frachtskippen (mei platte lûken), dy't
 gjin priis wûn hawwe
 Dizze beide klassen hawwe net fearn
 fanwegen wynstille. Oan de meidog-
 gers is *f* 2 oan 'drinkjild' útkeard

ZV Oostergoo

1890 sneon 16 augustus
 • fracht- en beurtskippen ○ pr: 50 20
 10 [150]
 1 M PEEKEMA 2 F E de VRIES 3 Bruo-
 rren Van der VEEN
 • fracht- en beurtskippen mei platte lû-
 ken, dy't noch gjin priis wûn ha ○ pr:
 30 20 10 5 [151]
 1 W de VREEZE 2 J ZETZEMA 3 M RAU-
 WERDA 4 L HOFSTRA

ZV Frisia

1890 woansdei 17 septimber
 • fracht- en beurtskippen, s.û. ○ md: 7;
 pr: 40 20 10 [152]
 1 F E de VRIES 2 M PEEKEMA 3 W
 DEELSTRA
 • fracht- en beurtskippen (mei platte lû-
 ken), dy't noch gjin priis wûn ha ○ md: 6;
 pr: 25 10 5 [153]
 1 H BERGSMA 2 J ZETZEMA 3 M
 KALSBEK (W)

ZV Oostergoo

1891 sneon 1 augustus
 • fracht- en beurtskippen ○ md: 6; pr:
 50 20 10 [154]
 1 M PEEKEMA 2 Van der MEULEN &
 Van DIJK 3 H BERGSMA
 • fracht- en beurtskippen mei platte lû-
 ken, dy't noch gjin priis wûn ha ○ md:
 3; pr: 3 x 15 [155]
 1 lyk: H P de VRIES, J DIJKSTRA (E) en
 M KALSBEK (W)
 Alle meidoggers binne lyk klassearre
 om't se de rûte, sa't dy oanjûn wie, net
 krekt syld ha

ZV Frisia

1891 woansdei 16 septimber
 • fracht- en beurtskippen ○ md: 14; pr:
 40 30 20 10

2. Grou

1 G GROENHOF 2 F E de VRIES 3
A RAMPION 4 M PEEKEMA [156]

ZV Oostergoo

1892 sneon 13 augustus
• erkende fracht- en beurtskippen, mei
rûne of platte lûken ○ md: 5; pr: 50 20
10
1 M PEEKEMA 2 F E de VRIES 3 Van der
MEULEN & Van DIJK [157]

1893 sneon 29 july
○ md: 5; pr → 1892
1 M PEEKEMA 2 F E de VRIES 3 F
BOORSMA [158]

ZV Frisia

1893 woansdei 20 septimber
• fracht- en beurtskippen ○ md: 7; pr:
40 20 10
1 M PEEKEMA 2 S DOKTER 3 M de
VREEZE [159]

1894 woansdei 19 septimber
• fracht- en beurtskippen ○ md: 5
1 M PEEKEMA 2 T JANSMA 3 A F vd
BOSCH (*ArgF*) [160]
• fracht- en beurtskippen, dy't gjin
advertearre priis of preemje wûn ha ○
md: 7
1 F BOORSMA 2 M POT 3 E vd MEER
[161]

ZV Oostergoo

1895 sneon 10 augustus
○ md: 7; pr → 1892
1 D HOEKSTRA 2 F E de VRIES 3 F
BOORSMA [162]

ZV Frisia

1895 woansdei 18 septimber
• fracht- en beurtskippen ○ md → yn-
skreaun: 10, opkommen: 6; pr: 40 20
10
1 W de VREEZE 2 M PEEKEMA 3 T JAN-
SMA (*LC*) [163]

1896 woansdei 16 septimber
○ md: 10; pr → 1895
1 M de VREEZE 2 M vd MEER 3 R KOOL
[164]

1897 woansdei 15 septimber
○ md: 11; pr: 40 25 15 10
1 M de VREEZE 2 A vd VEEN 3 F BOOR-
SMA 4 F E de VRIES (*LC*) [165]

ZV Oostergoo

1898 sneon 30 july
• beurtskippen, dy't yn fêste beurt farre
○ md: 12; pr: 100 60 40 20
1 M PEEKEMA 2 A F vd BOSCH 3 W J de
JONG 4 Van der MEULEN & Van DIJK
[166]
• frachtskippen mei platte lûken ○ md:
10; pr: 60 40 20 10
1 M vd MEER 2 M de VREEZE 3 S MEI-
NESZ 4 H BERGSMA [167]

ZV Frisia

1898 woansdei 14 septimber
• fearskippen, dy't yn fêste beurt farre
○ md: 7; pr: 40 25 15 10
1 M PEEKEMA 2 Van der VEEN & VLIE-
GER 3 Auke FEENSTRA 4 J WISMAN
[168]

ZV Oostergoo

1899 sneon 19 augustus
• fracht- en beurtskippen ○ md: 9; pr:
50 25 10
1 M van der MEER 2 K JONGSMA 3 M de
VREEZE [169]

ZV Frisia

1899 woansdei 20 septimber
• fearskippen, dy't yn fêste beurt farre
○ md → ynskreaun: 2, opkommen: gjin-
ien
• frachtskippen, dy't thúshearre te Grou
○ md: 7; pr: 20 10 5
1 R ZETZEMA 2 J BIJLSMA 3 H STOK
[170]

ZV Oostergoo

1900 sneon 18 augustus
○ md: 7; pr → 1899
1 M PEEKEMA 2 W J de JONG 3 M vd
ZEE [171]

2. Grou

- Oare ynskreaunen: S Buisman, Van der Meulen & Van Dijk, K Visser (i) en B Zetzema

ZV Frisia

1900 woansdei 19 septimber

• fearskippen, dy't yn fêste beurt farre
○ md → ynskreaun: 5, opkommen: 4;
pr: 40 20 10

1 W J de JONG 2 M vd ZEE 3 M PEEKEMA
[172]

• frachtskippen, s.û. ○ md → ynskreaun:
4, opkommen: 3; pr: 40 15 5

1 M vd MEER 2 K JONGSMA 3 B ZETZEMA
[173]

• frachtskippen, dy't thúshearre te Grou
○ md → ynskreaun: 7, opkommen: alle-

gearre; pr: 20 (+ manilla seilskoat) 15 5
1 R BERGSMA (G) 2 J ZETZEMA 3

H STOK (*ArgF / Fra*) [174]

- Oare meidoggers: G Dijkstra, P van
der Vlugt, J Walstra en R Zetzema

1901 woansdei 18 septimber

• fracht- en beurtskippen ○ md → yn-
skreaun: 7, opkommen: 3; pr: 30 20

1 W de VREEZE 2 A J vd der VEEN [175]

ZV Oostergoo

1902 sneon 6 july

○ md → ynskreaun: 6, opkommen: 5;
pr: 35 20 15 10 5

1 B ZETZEMA 2 W PEEKEMA Jr 3 B P
STEIGENGA 4 R BERGSMA (G) 5 Van
der MEULEN & Van DIJK (*ArgO*) [176]

ZV Frisia

1902 woansdei 17 septimber

• fracht- en beurtskippen ○ md → yn-
skreaun: 8, opkommen: 7, út ein setten:
4; pr: 30 20 15

1 A J vd VEEN 2 K JONGSMA 3 H
BERGSMA [177]

Trije meidoggers binne net út ein setten
om't hja it net lykfine koene mei de be-
slissing fan it bestjoer om de rûte yn te
koartsjen.

• fracht- en beurtskippen dêr't de tsjint-
wurdige eigner gjin earste of twadde
priis mei wûn hat

Net trochgien (gjin meidoggers)

ZV Oostergoo

1903 snein 12 july

○ md: 6

1 H van der MEER (E) 2 W PEEKEMA Jr
3 B ZETZEMA 4 J v KEIMPEMA (*ArgO*)

[178]

- Oare ynskreaunen: H Bergsma en
J van der Hei.

ZV Frisia

1903 woansdei 16 septimber

• fracht- en beurtskippen ○ md → yn-
skreaun: 11, opkommen: 6; pr: 30 20
15 10

1 B ZETZEMA 2 A J vd VEEN 3 W de
VREEZE 4 W PEEKEMA Jr [179]

ZV Oostergoo

1904 snein 31 july

○ md: 8; pr: 35 20 15 10 5

1 B ZETZEMA 2 J KEIDEL 3 H van der
MEER (E) 4 A J vd VEEN 5 S J SJTEMA

[180]

- Oare ynskreaunen: P Goslinga, D van
der Meer (E) en Van der Meulen &
Van Dijk.

ZV Frisia

1904 woansdei 14 septimber

○ md: 10; pr → 1903

1 K VISSER (i) 2 W PEEKEMA Jr 3 H de
VRIES (A) 4 B ZETZEMA [181]

ZV Oostergoo

1905 snein 27 augustus

○ md: 9; pr → 1904

1 B BERGSMA (B) 2 G DUIKER 3 B
ZETZEMA 4 W PEEKEMA Jr 5 D BIJL-
SMA [182]

2. Grou

- Oare ynskreaunen: J Bergsma (B), J Keidel, J Kuipers (T) en D van der Meer (E).

ZV Frisia

1905 woansdei 20 septimber

○ md - ynskreaun: 14, opkommen: 11; pr - 1903

1 B ZETZEMA 2 J BERGSMA (B) 3 Tj vd VEEN 4 B BERGSMA (B) [183]

ZV Oostergoo

1906 snein 12 augustus

○ pr - 1904

1 J BERGSMA (B) 2 A J van der VEEN 3 B BERGSMA 4 K vd KOOI 5 H van der MEER (E) (LC) [184]

ZV Frisia

1906 woansdei 19 septimber

○ md - ynskreaun: 12, opkommen: 10; pr - 1903

1 W de VREEZE 2 K VISSER (i) 3 D HOEKSTRA 4 J KEIDEL [185]

ZV Oostergoo

1907 snein 14 july

○ md: 6; pr - 1904

1 B BERGSMA (B) 2 J BERGSMA (B) 3 H HOEKSTRA (E) 4 S J SIJTEMA (*ArgO*) [186]

- Oare meidoggers: K van der Kooi en S Hofstra.

ZV Frisia

1907 woansdei 18 septimber

○ md: 16; pr - 1903

1 K VISSER (i) 2 L BROUWER 3 W KEIDEL 4 B BERGSMA (B) [187]

- Oare ynskr.: J Bergsma (B), W J Brouwer, T Engelsma (G), K A Haarsma, E van der Meer, H van der Meer (E), S J Sijtema, J van der Veen, B de Vreeze, H de Vries (A), I Winia en B Zetzema.

ZV Oostergoo

1908 snein 12 july

○ md: 13; pr: 50 25 15 10 5

1 A J vd VEEN 2 S J SIJTEMA 3 W PEEKEMA Jr 4 I WINIA 5 H HOEKSTRA (E) [188]

- Oare ynskreaunen: B Bergsma (B), J Bergsma (B), W Keidel, H van der Meer (E), Van der Meulen & Van Dijk, A de Vries, J S vd Wal en R Zetzema.

ZV Frisia

1908 woansdei 16 septimber

○ md: 10; pr - 1903

1 B de VREEZE 2 H HOEKSTRA (E) 3 S J SIJTEMA 4 I WINIA [189]

- Oare ynskr.: B Bergsma (B), W Peekema Jr, A J van der Veen, J van der Veen, R van der Veen (T) en T Veenstra.

ZV Oostergoo

1909 snein 11 july

• beurtskippen, dy't yn fêste beurt farre
○ pr: 35 20 10 5

1 A J vd VEEN 2 A & S NIJENHUIS 3 W PEEKEMA Jr 4 Auke FEENSTRA (*Fra*) [190]

ZV Frisia

1909 woansdei 15 septimber

○ md: 12; pr - 1903

1 B de VREEZE 2 A & S NIJENHUIS 3 H HOEKSTRA (E) 4 J BERGSMA (B) [191]

- Oare ynskr.: T Engelsma (G), W Peekema Jr., S J Sijtema, P Steigenga, A J van der Veen, K Visser (i), L A Visser en I Winia.

ZV Oostergoo

1910 snein 10 july

• fracht- en beurtskippen ○ md: 9 ○ pr: 35 20 10 5

1 B de VREEZE 2 B BERGSMA (B) 3 H vd MEER (E) 4 S J SIJTEMA (*Fra*) [192]

ZV Frisia

1910 snein 11 septimber
○ md: 18; pr: 40 30 20 10
1 B de VREEZE 2 H HOEKSTRA (E) 3
S W v TERWISGA 4 A J vd VEEN [193]
- Oare ynskreaunen: B Bergsma (B),
J Bergsma (B), L Brouwer, A Haarsma,
S Hiemstra, R Kool, U Linstra, H van
der Meer (E), A & S Nijenhuis, W Pee-
kema Jr., P J van der Veer, R Visser,
I Winia en J van der Zwaag.

1911 snein 10 septimber
• fracht- en beurtskippen, net grutter as
35 tûne ○ md: 7; pr: 30 20 15 10
1 B de VREEZE 2 J BERGSMA (B) 3
H HOEKSTRA (E) 4 A SEINSTRRA [194]

1912 snein 8 septimber
○ md → ynskreaun: 6, opkommen: alle-
gearre; pr: 30 20 10 5
1 S J SIJTEMA 2 B de VREEZE 3 A J vd
VEEN 4 H HOEKSTRA (E) [195]

1913 snein 14 septimber
○ md: 7; pr → 1912
1 S J SIJTEMA 2 H HOEKSTRA (E) 3 J vd
HEI 4 T ENGELSMA (G) [196]
- Oare ynskreaunen: S Hiemstra, W v
Terwisga en H Zetzema.

(kommisje Buisman)

1916 snein 17 septimber
Hurdsilerij by gelegenheid fan it Ne-
derlânsk kongres foar Iepenbiere Sûn-
wêzensregeling
• fracht- en beurtskippen, net grutter as
35 tûne ○ md → ynskreaun: 11, opkom-
men: 9; pr: 50 40 30 20 10
1 S J SIJTEMA (stj. T DUIKER) 2 P de
VREEZE (i) (stj. B de VREEZE) 3
S HIEMSTRA 4 B BERGSMA (B) 5
J BERGSMA (B) [197]

1917 sneon 8 septimber
○ md → ynskreaun: 6, opkommen: alle-
gearre; pr: 50 35 20 12.50 7.50
1 S J SIJTEMA 2 B BERGSMA (B) 3 Jan
BEEKSMA 4 W v TERWISGA 5 J BERG-
SMA (B) [198]
- Oare meidogger: A & S Nijenhuis

ZV Oostergoo

1923 sneon 30 juny
Hurdsilen by gelegenheid fan it 75-
jierrich bestean fan de feriening
• fracht- en beurtskippen
- 1^{ste} wedstryd (rûte nei de Krûme Ie):
○ md → ynskreaun: 6, opkommen: alle-
gearre; pr: 50 30 20 10
1 S J SIJTEMA 2 J B BERGSMA 3 Jan
BEEKSMA 4 W ENGELSMA [199]
- Oare meid.: L. Brouwer en A. Hoek-
stra
- 2^{de} wedstryd (rûte nei de Biggemar)
○ md → 1^{ste} wedstryd; pr → 1^{ste} wedstryd
1 S J SIJTEMA 2 W ENGELSMA 3 J B
BERGSMA 4 Jan BEEKSMA [200]

(kommisje Buisman)

1926 woansdei 14 july
Hurdsilerij by gelegenheid fan de jier-
gearkomste fan de Bruorskip fan Nota-
rissen yn Nederlân
• fracht- en beurtskippen ○ md → yn-
skreaun: 15, opkommen: 14; pr: (1)
tsien gouden Willems, (2) acht gdn
Willems, (3) seis gdn Willems, (4)
fjouwer gdn Willems, (5) twa gdn Wil-
lems
1 S J SIJTEMA (stj. T DUIKER) 2 L FOE-
KEMA (stj. eigner) 3 K FOEKEMA 4
H TJERKSTRA 5 L HAARSMA (*Fra*) [201]
- Oare meid.: J B Bergsma, L Brouwer,
A Hoekstra, L Kool, S Schotanus, J
Sietema, D Visser, S G Visser en B de
Vries.

1927 sneon 2 july
Hurdsilerij oanbean troch de Bruorskip
fan Notarissen yn Fryslân
○ md → ynskreaun: 12, opkommen: 10;
pr: 100 75 50 25 2x10
1 D BLOM 2 H TJERKSTRA 3 T T vd
VEEN 4 S J SIJTEMA 5 J B BERGSMA 6
L KOOL [202]
- Oare ynskr.: A Bakker (Lj), Jan Beek-
sma, L Brouwer, K Foekema, L Foe-
kema en K van der Meulen (i)

2. Grou

1927 moandei 4 july
Hurdsilerij by útnoeging
○ md: 3
1 S J SIJTEMA 2 H TJERKSTRA [203]
- Oare meidoggers: D Blom

ZV Oostergoo

1928 sneon 30 juny
Hurdsilen by gelegenheid fan it 80-jier-
rich bestean fan de feriening
○ md → ynskreaun: 11, opkommen:
allegearre; pr: 80 60 40 25 15 10
1 L KOOL 2 H TJERKSTRA 3 R ZWAGA
4 S EEKMA 5 J B BERGSMA 6 D BLOM
[204]
- Oerjûn: L Brouwer (averij) en S J Sij-
tema
- Oare meidoggers: L Foekema, K van
der Meulen (i) en T T van der Veen.

Kommisje Skûtsjesilen Grou

1929 sneon 7 septimber
• fracht- en beurtskippen ○ md → yn-
skreaun: 17, opkommen: 14; pr: 80 60
40 25 20 10
1 S J SIJTEMA (stj. K A HAARSMA) 2
T T vd VEEN 3 H TJERKSTRA 4 L DEI-
NUM 5 L BROUWER 6 L KOOL [205]
- Oare meidoggers (allegearre in grati-
fikaasje fan *f* 10,-): J B Bergsma,
D Blom, D Bruinsma, S Eekma, J
Laagland, K vd Meulen (i), J Sietema
en R Zwaga.

1930 sneon 5 july
○ md → ynskreaun: 13, opkommen: 10;
pr → 1929
1 S J SIJTEMA (stj. K A HAARSMA)
2 H TJERKSTRA 3 R ZWAGA 4 L KOOL
5 P L BROUWER 6 T T vd VEEN [206]
- Oare meid. (allegearre *f* 10,-): J B
Bergsma, L Deinum, F de Vries en
K de Vries Jr.

1931 sneon 1 augustus
○ md → ynskreaun: 16, opkommen: 13;
pr → 1929
1 S J SIJTEMA 2 S EEKMA 3 L KOOL
4 H TJERKSTRA 5 T T vd VEEN 6 J B
BERGSMA [207]

- Oare meidoggers (allegearre *f* 10,-):
A Bakker (Lj), W Beekma, P L
Brouwer, J Laagland, F Tichelaar, U
Zwaga en A Zwerver (i)

1932 sneon 30 july
• fracht-, en beurtskippen, boppe de 20
tûne ○ md → ynskreaun: 17, opkom-
men: 14; pr: 60 50 40 30 20 15
– foarjefte: S J Sijtema
1 S EEKMA 2 T T vd VEEN 3 D BLOM 4
S J SIJTEMA 5 F TICHELAAR 6 M
WALSWEER [208]
- Oare meidoggers (allegearre *f* 10,-):
W Beekma, L & P Brouwer, W Eng-
elsma, L Haarsma, J van der Schuit,
R vd Veen (W), D Visser en A Zwer-
ver (i)

1933 sneon 5 augustus
○ md → ynskreaun: 15, opkommen: 13;
pr: 60 50 40 30 20 15 2x10
1 D BLOM 4:05' 2 L KOOL 3 T T vd
VEEN 4 U ZWAGA 5 L FOEKEMA 6
P JASPER 7 W VISSER 8 W TJERKSTRA
(LC) [209]
- Oare meid. (allegearre *f* 10,-): J B
Bergsma, L & P Brouwer, A Jongstra,
D Tjerkstra en M Walsweer

1934 sneon 4 augustus
○ md → ynskreaun: 16, opkommen:
allegearre; pr: 60 50 40 30 20 15 10
1 S J SIJTEMA 2 T T vd VEEN 3 D BLOM
4 D TJERKSTRA 5 L KOOL 6 W TJERK-
STRA 7 U ZWAGA [210]
- Oare meidoggers (allegearre *f* 10,-):
J B Bergsma, L & P Brouwer, T J
Brouwer (i), K Foekema, P Jasper, A
Jongstra, S vd Meulen (K), A. Pie-
tersma en M. Walsweer.

1935 sneon 3 augustus
○ md → útnoegje: 30, ynskreaun: 13,
opkommen: 11; pr: 60 50 40 30 20 15
(4x10)
1 S J SIJTEMA 2 L KOOL 3 U ZWAGA 4
K FOEKEMA 5 L FOEKEMA 6 D BLOM
7 P JASPER 8 J B BERGSMA 9 M WAL-
SWEER 10 A PIETERSMA (*NvF*) [211]
- Oerjûn: H Tjerkstra (averij)

2. Grou

1936 sneon 1 augustus

• fracht- en beurtskippen

klasse A → ○ md: 7; pr: 40 30 25 20 15 (10)

1 D BLOM 2 L KOOL 3 U ZWAGA 4 L FOEKEMA 5 L & P BROUWER 6 W ROELEVINK [212]

- Diskwalifisearre: S J Sijtema.

klasse B → ○ md → ynskreaun: 14, opkommen: 13; pr: 40 30 25 20 15 (8x10)

1 K FOEKEMA 2 T SALVERDA 3 A PIETERSMA 4 F DEINUM 5 P JASPER 6 K vd MEULEN (i) 7 D TJERKSTRA 8 A ZWERVER (i) 9 H SCHOTANUS 10 L HAARSMA 11 M WALSWEEER 12 O VISSER 13 G A vd VEEN (*Fra*) [213]

1937 sneon 31 july

klasse A → ○ md → ynskreaun: 7, opkommen: allegearre; pr: 40 30 25 20 15 10 (10)

1 H TJERKSTRA 2 L KOOL 3 U ZWAGA 4 D BLOM 5 T T vd VEEN 6 K FOEKEMA 7 L FOEKEMA [214]

klasse B → ○ md → ynskreaun: 9, opkom-men: 8; pr: 40 30 25 20 15 10

1 L & P BROUWER 2 T SALVERDA 3 P JASPER 4 K van der MEULEN (i) 5 M WALSWEEER 6 A PIETERSMA [215]
- Oare meidoggers (beiden *f* 10,-): T Visser (J) en W Visser.

1938 sneon 6 augustus

klasse A → ○ md: 7; pr: 40 30 25 3x15
1 D BLOM 2 H TJERKSTRA 3 L & P BROUWER [216]

Net oankommen: J Sijtema, T T van der Veen en U Zwaga; hja dielden de fjirde oant en mei seisde priis.

klasse B → ○ md: 7; pr: 40 30 25 20 15 2x10

1 K FOEKEMA 2 L FOEKEMA 3 K vd MEULEN (i) 4 P JASPER 5 A PIETERSMA 6 T SALVERDA 7 M WALSWEEER [217]

1939 sneon 5 augustus

- 1^{ste} wedstryd

○ md: 7; pr: 40 25
1 U ZWAGA 2 K FOEKEMA [218]

- Oare meidoggers: D Blom, L Brouwer, L Kool, T Salverda en T T van der Veen

- 2^{de} wedstryd

klasse A → ○ md: 7; pr: 40 30 25 20 15 2x10

1 L BROUWER 2 L KOOL 3 D BLOM 4 U ZWAGA 5 T T vd VEEN 6 K FOEKEMA 7 T SALVERDA [219]

klasse B → ○ md → ynskreaun 8, opkom-men: 7; pr: 2x30 25 20 15 2x10

1 L FOEKEMA 2 P JASPER 3 A PIETERSMA 4 K vd MEULEN (i) 5 A ZWERVER (i) 6 M WALSWEEER 7 F v MEEKEREN [220]

1940 sneon 24 augustus

○ md → ynskreaun: 9, opkommen: 3; pr: 40 30 20

1 U ZWAGA 2 L BROUWER 3 P JASPER [221]

1941 sneon 2 augustus

- 1^{ste} wedstryd

○ md → ynskreaun: 11, opkommen 8; pr: (1) sulv. wikselkyld, (2) *f* 10, (3) *f* 7.50, (4) *f* 2.50

1 J SIJTEMA 2 U ZWAGA 3 L FOEKEMA 4 L BROUWER 5 W BOUMA 6 K FOEKEMA 7 M WALSWEEER 8 A PIETERSMA [222]

- 2^{de} wedstryd

klasse A → ○ md: 5; pr: 50 40 25 15

1 L BROUWER 2 K FOEKEMA 3 J SIJTEMA 4 U ZWAGA (*NvF*) [223]

- Oerjûn: L Foekema (averij)

klasse B → ○ md: 6; pr: 50 40 25 15 (2x10)

1 P JASPER 2 B W TJERKSTRA 3 W BOUMA 4 A PIETERSMA 5 M WALSWEEER 6 F v MEEKEREN (*LC*) [224]

1942 sneon 1 augustus

- 1^{ste} wedstryd

○ md → ynskreaun: 13, opkommen: 10; pr → 1941 (1^{ste} wedstryd)

1 J SIJTEMA 2 L BROUWER 3 D BLOM 4 K FOEKEMA [225]

- 2^{de} wedstryd

klasse A → ○ md: 7; pr: 60 50 30 20

1 J SIJTEMA 2 L BROUWER 3 D BLOM 4 L FOEKEMA [226]

klasse B → ○ md: 4; pr: 50 40 30 20

1 A PIETERSMA 2 W BOUMA 3 B de VRIES 4 A ZWERVER (i) [227]

2. Grou

ZV Lyts Frisia

1943 sneon 31 july

– 1^{ste} wedstryd

○ md: 15; pr: (1) waarglê (wiksel-priis) + f 10, (2) f 20, (3) f 15, (4-6) f 10, (7) f 5

1 L FOEKEMA 2 A & S vd VEEN 3 J SIJTEMA 4 U ZWAGA 5 W BOUMA 6 A PIETERSMA 7 P JASPER [228]

– 2^{de} wedstryd

klasse A → ○ md: 7; pr: 60 50 30 20

1 U ZWAGA 2 P JASPER 3 A PIETERSMA 4 J SIJTEMA [229]

klasse B → ○ pr: 50 40 30 20

1 C SALVERDA (stj. D VISSER) 2 J v AKKER 3 S vd VEEN (K) 4 W BOUMA [230]

1944 sneon 29 july

– 1^{ste} wedstryd

klasse A → ○ md → ynskreaun: 9, opkommen: 8; pr: (1) waarglê (wikselpriis) + f 10, (2) f 20, (3) f 15, (4-5) f 10

1 U ZWAGA 2 L FOEKEMA 3 T T vd VEEN 4 P JASPER 5 A PIETERSMA [231]

– Oare meid.: T & W Brouwer, K Foe-kema en C Salverda.

klasse B → ○ md → ynskreaun: 10, opkom-men: 9; pr: 25 20 15 2x10

1 J v AKKER 2 S METER 3 B W TJERK-STRATA 4 B de VRIES 5 W BOUMA [232]

– Oare meidoggers: A van der Heide, R van der Kooi, E Remery en M Walsweer.

– 2^{de} wedstryd

klasse A → ○ md: deselden as yn 'e earste wedstryd; pr: 70 60 50 40 30 20 10

1 L FOEKEMA 2 U ZWAGA 3 T & W BROUWER 4 A PIETERSMA 5 P JASPER 6 T T vd VEEN 7 K FOEKEMA 8 C SALVERDA [233]

klasse B → ○ md: deselden as yn 'e earste wedstryd; pr: lyk as yn klasse A

1 B W TJERKSTRA 2 B de VRIES 3 W BOUMA 4 S METER 5 J v AKKER 6 M WALSWEEER 7 R vd KOOI 8 A vd HEIDE 9 E REMERY [234]

3. De Fluezen

(Kommisje, Nijegea HAN)

1875 freed 17 septimber

• modder-, turftsjalkjes en preammen, 12-20 tûne ○ md: 6

1 O RAMPION 2 J BAKKER (T) [235]

(Kommisje, Aldegea HAN)

1878 tongersdei 12 septimber

• frachtskippen mei platte lûken, ûnder de 25 tûne

1 B KOOL 2 W RELJENGA [236]

(Kommisje Koudum)

1884 tongersdei 18 septimber

• fracht- en beurtskippen ○ md: 6

1 K KOOL 2 R KOOL [237]

1887 tongersdei 15 septimber

1 P KOOL 2 R KOOL [238]

(Kommisje, Aldegea HAN)

1887 tongersdei 29 septimber

• fracht- en beurtskippen ○ pr: (1) f 20, (2) 'drinkstel'

1 K KOOL 2 R KOOL [239]

1888 tongersdei 28 septimber

○ útsletten: Klaas Kool mei 'De jonge Berend'

1 J W de JONG 2 G GROENHOF [240]

(Kommisje Koudum)

1890 woansdei 17 septimber

○ md: 4

1 E van der MEER 2 K VISSER (i) [241]

1891 sneon 19 septimber

○ md: 2

1 G GROENHOF 2 K KOOL [242]



Grou 1933. F.l.n.r.: Lucas Foekema, Dirk Blom en Lammert & Pieter Brouwer. (Foto Frysk Skipfeart Museum, Snits)



Grou 1940. Rjochts fart de 'Rust na Arbeid' fan Lammert Brouwer. Op de foto sjogge wy links Rienk Zwaga Sr. en de man mei de galgen Jan van Terwisga.
(Foto Tresoar, Ljouwert)

3. De Fluezen

Schippersver. De Friesche Zuidwesthoek

- 1922** woansdei 30 augustus
• Skippen, boppe de 30 tûne
1 R EEKMA 2 A D VISSER (i) [243]
• Skippen, ûnder de 30 tûne
1 E vd MEER 2 L KOOL [244]

ZV De Fluessen

- 1923** woansdei 8 augustus
• fracht- en beurtskippen ○ pr: 30 15 5
1 H TJERKSTRA 2 S EEKMA 3 E vd
MEER [245]

- 1924** woansdei 13 augustus
○ md: 11 ○ pr: 50 25 10
1 H TJERKSTRA 2 L FOEKEMA 3 L
KOOL (*BaCrt*) [246]

- 1925** woansdei 12 augustus
○ md → ynskreaun: 9, opkommen: 7;
pr: 40 20 10
1 S EEKMA 2 H TJERKSTRA 3 L FOE-
KEMA [247]
Net klassearre: T Dijkstra (falske start).

- 1926** woansdei 11 augustus
○ md: 6; pr: 50 25 10
Wedstryd ôfbrutsen troch it bestjoer
nei twa rûten fanwegen it omslaan fan
it skip fan Wieger Roelevink. De stân
fan dat momint jildt as útslach.
1 K vd MEULEN (i) 2 D BLOM 3 L FOE-
KEMA [248]

- 1927** woansdei 10 augustus
○ md → ynskreaun: 12, opkommen: 11;
pr: 100 50 25 10
1 D BLOM 2 L KOOL 3 L FOEKEMA 4
R ZWAGA [249]

- 1928** woansdei 15 augustus
○ md → ynskreaun: 13, opkommen:
allegearre; pr: 60 30 15 5
1 D BLOM 2 H TJERKSTRA 3 S J SIJ-
TEMA 4 S EEKMA 5 J B BERGSMA 6
R ZWAGA 7 H DOORN (*FSM-dok*) [250]
- Oare meidoggers: L Brouwer, K van
der Meulen (i), W Roelevink, S van der
Veen, T T van der Veen en S Visser.

- 1929** woansdei 14 augustus
○ md → ynskreaun: 9, opkommen 7; pr:
75 40 20 10
1 L KOOL 2 D BLOM 3 K vd Meulen (i) 4
H TJERKSTRA 5 S J SIJTEMA 6 J B
BERGSMA 7 L FOEKEMA [251]

- 1930** woansdei 13 augustus
○ md → ynskreaun: 6, opkommen: 5;
pr: 60 30 10
1 L KOOL 2 D BLOM 3 S EEKMA 4
H TJERKSTRA (*FSM-dok*) [252]
- Oerjûn: G Franckena

- 1931** woansdei 12 augustus
○ md → ynskreaun: 11, opkommen: 8;
pr: 50 25 10 5
1 L KOOL (stj. A LAFFRA) 2 S EEKMA 3
R ZWAGA 4 H TJERKSTRA [253]
- Oare meidoggers: H Doorn, J Laag-
land, K van der Meulen (i) en S J Sij-
tema.

- 1932** woansdei 10 augustus
○ md → ynskreaun: 6, opkommen: alle-
gearre; pr: 40 20 10 5
1 L KOOL 2 D BLOM 3 D VISSER 4 S
EEKMA 5 M WALSWEEER 6 K de VRIES
(W) (*LN*) [254]

- 1933** woansdei 2 augustus
○ md: 5; pr: 40 20 10
1 D BLOM 2 L KOOL 3 W TJERKSTRA
[255]
- Oerjûn: Klaas van der Meulen en
U Zwaga

- 1934** woansdei 15 augustus
○ md → ynskreaun: 17, opkommen: 16;
pr: 60 40 20 10
1 S J SIJTEMA 2 T T vd VEEN 3 L KOOL
4 K FOEKEMA [256]
- Oare ynskreaunen (foar de oankom-
menden *f* 7,50): D Blom, L & P Brou-
wer, H Doorn, A Jongstra, S vd Meu-
len (K), A Pietersma, W Roelevink,
D Tjerkstra, W Tjerkstra, G A vd Veen,
D Visser, M Walsweer en U Zwaga.

3. De Fluezen

1935 woansdei 14 augustus

○ md → ynskreaun: 12, opkommen: 11;
pr: 50 30 20 10 7x5

1 L KOOL 2 S J SIJTEMA 3 U ZWAGA 4
S van der MEULEN (K) 5 H TJERKSTRA
6 K FOEKEMA 7 T SALVERDA 8 M
WALSWEER 9 L FOEKEMA (*FSM-dok*)

[257]

- Oare meidoggers: W Roelevink en
G A van der Veen.

1936 woansdei 12 augustus

○ md → ynskreaun: 13, opkommen 10;
pr: 40 25 15 10

- foarjefte: S J Sijtema

1 L KOOL 2 D BLOM 3 U ZWAGA 4 S J
SIJTEMA [258]

- Oerjûn fanwegen averij: K van der
Meulen (i)

1937 woansdei 11 augustus

○ md → ynskreaun: 12, opkommen: 10;

pr → 1936

1 H TJERKSTRA 2 K van der MEULEN (i)
3 L KOOL 4 K FOEKEMA 5 L FOEKEMA
6 D BLOM 7 T SALVERDA 8 T T vd
VEEN 9 U ZWAGA 10 M WALSWEER
[259]

1938 woansdei 10 augustus

○ md → ynskreaun: 9, opkommen: alle-
gearre; pr: 40 25 15 10 5x5

1 L KOOL 2 D BLOM 3 U ZWAGA 4 T
SALVERDA 5 K FOEKEMA 6 L FOEKE-
MA 7 K van der MEULEN (i) 8 H TJERK-
STRA 9 M WALSWEER (*NvF*) [260]

1939 woansdei 2 augustus

○ md: 9; pr → 1938

1 L KOOL 2 T SALVERDA 3 D BLOM 4
U ZWAGA 5 P JASPER 6 K vd MEULEN
(i) 7 L FOEKEMA 8 K FOEKEMA 9 M
WALSWEER [261]

4. De Lemmer

1847 woansdei 23 juny

• fearskippen fan 10-12 jelne ○ ôfstân:
2 x 8.000 jelne; pr: 40 10

1 S VISSCHER 2 C FORTUIN [262]

1848 woansdei 21 juny

• fearskippen en boeiers, mei in langte
fan 10-13 jelne (allinnich droege far-
tugen) ○ pr → 1847

1 W O vd MEER 2 H TOPHIELE [263]

1849 woansdei 20 juny

○ md: 7; pr: (1) fiif gouden Willems,
(2) twa gouden Willems

1 H TOPHIELE 2 G R ZIJLSTRA [264]

1850 woansdei 19 juny

○ md: 7 ○ pr → 1849

1 S J VISSCHER 2 G R ZIJLSTRA [265]

1851 woansdei 18 juny

○ pr: 50 20

1 W O vd MEER 2 G R ZIJLSTRA [266]

Gemeentebestjoer fan Lemsterlân

1864 woansdei 7 september

• alle soarten fan droege fartugen bop-
pe de 35 tûne ○ pr: 60 10

1 T P v VEEN 2 D H STAM [267]

• idem, fan 35 tûne en dêrûnder ○ pr:
40 10

1 W I H GEVEKE 2 H C FORTUIN [268]

1865 woansdei 6 september

• alle soarten fan droege fartugen bop-
pe de 30 tûne ○ md: 6; pr: 60 10

1 D H STAM 2 T P v VEEN [269]

• idem, fan 30 tûne en dêrûnder ○ md:
4; pr: 40 10

1 H COEHOORN 2 F FORTUIN [270]

ZV De Zevenwolden

1867 woansdei 4 september

• fracht- en beurtskippen en oare droe-
ge fartugen fan 35 tûne en dêrboppe ○
pr: 60 15

1 IJ KOOIMAN 2 J van den BORGH [271]

3. De Fluezen

- beurtskippen en oare droege fartugen, ûnder de 35 tûne ◦ pr: 30 10
1 J VISSCHER 2 L BAKKER [272]
- 1869** woansdei 8 septimber
• beurtskippen, ensfh. (lyk as yn 1867)
1 G PONNE [273]
- 1871** woansdei 18 septimber
• fracht- en beurtskippen (lyk as yn 1867) ◦ md: 3; pr: (1) *f* 60, (2) Ned. flagge
1 T C SCHOL 2 S.K.H. PRINS HENDRIK FAN DE NEDERLANNEN [274]
• beurtskippen (lyk as yn 1867) ◦ md: 8; pr: (1) *f* 30, (2) Ned. flagge
1 G PONNE 2 L BAKKER [275]
- 1872** woansdei 4 septimber
• beurt- en fearskippen en oare droege fartugen, ûnder de 35 tûne ◦ md: 5
1 J A POT 2 K S VISSCHER [276]
- 1873** woansdei 3 septimber
◦ md: 9
1 P de BOER (K) 2 J A POT [277]
- 1874** woansdei 9 septimber
◦ md: 8
1 J A POT 2 P de BOER (K) [278]
- 1875** woansdei 8 septimber
◦ md: 9
1 B G vd WAL 2 T de JONG (W) [279]
- 1876** woansdei 6 septimber
◦ md: 6
1 J VISSCHER 2 B G van der WAL [280]
- 1877** woansdei 5 septimber
• fracht- en beurtskippen fan 50 tûne en dêrboppe ◦ md: 5
1 J DIJKSTRA (L) 2 G v KEIMPEMA [281]
• beurt- en fearskippen fan 25 tûne en dêrûnder ◦ md: 9
1 J VISSCHER 2 P de BOER (K) [282]
- 1878** woansdei 4 septimber
• tsjalken, fan 50 tûne en dêrboppe ◦ md: 3; pr: (1) *f* 60, (2) Ned. flagge
1 J KAREL 2 IJ KOOIMAN [283]
- fracht- en beurtskippen, fan 25 tûne en dêrûnder ◦ md: 3; pr: (1) *f* 40, (2) Ned. flagge
1 J FLEDDERUS 2 A HOFF [284]
- 1879** woansdei 3 septimber
• tsjalken, fracht-, beurt- en ielskippen fan 40 tûne en dêrboppe ◦ md: 7; pr: (1) *f* 60, (2) Ned. flagge
1 J KAREL 2 J HANJE [285]
• beurt- en fearskippen en oare droege fartugen fan 25 tûne en dêrûnder ◦ md: 10; pr: (1) *f* 40, (2) Ned. flagge
1 J ZWART 2 J FLEDDERUS (*LC*) [286]
- 1880** woansdei 8 septimber
• tsjalken, ensfh. (lyk as yn 1879) ◦ md: 4; pr - 1879
1 J DIJKSTRA (L) 2 M KRIJNSEN [287]
• beurt- en fearskippen, ensfh. (lyk as yn 1879) ◦ md: 5; pr: (1) *f* 35, (2) Ned. flagge
1 T ROZEMA 2 J FLEDDERUS [288]
- 1881** woansdei 7 septimber
• tsjalken, ensfh. (lyk as yn 1879) ◦ md: 4
1 M KRIJNSEN 2 J VISSER (K) [289]
• beurt- en fearskippen, ensfh. (lyk as yn 1879) ◦ md: 3
1 J FLEDDERUS 2 J DEDEN [290]
- 1882** woansdei 6 septimber
• tsjalken, ensfh. (lyk as yn 1879) ◦ md: 4; pr: (1) ding mei as wearde *f* 60, (2) skipsklok
1 J KAREL 2 C KRIJNSEN [291]
• beurt- en fearskippen, ensfh. (lyk as yn 1879) ◦ md: 5; pr: (1) ding mei as wearde *f* 40, (2) Ned. flagge
1 T ROZEMA 2 J MINDERTSMA [292]
- 1883** woansdei 5 septimber
• tsjalken, ensfh. (lyk as yn 1879) ◦ md: 5
1 J KAREL 2 C KRIJNSEN [293]
• beurt- en fearskippen, ensfh. (lyk as yn 1879) ◦ md: 4
1 J FLEDDERUS 2 H COEHOORN [294]
- 1884** woansdei 3 septimber
• beurt- en fearskippen, ensfh. (lyk as yn 1879) ◦ md: 5; pr: (1) *f* 30, (2) Ned. flagge
1 H COEHOORN 2 K KOOL [295]

3. De Fluezen

- 1885** woansdei 9 septimber
 • tsjalken, ensfh. (lyk as yn 1879) ○
 md: 5; pr: 60 15
 1 J HANJE 2 J KOCH [296]
 • beurt- en fearskippen, ensfh. (lyk as
 yn 1879) ○ md: 2; pr: (1) Ned. flagge
 1 K KOOL 2 A HOFF [297]
- 1886** woansdei 8 septimber
 • tsjalken, ensfh. (lyk as yn 1879) ○
 md: 4
 1 J KOCH 2 J HOEKSTRA [298]
 • fracht- en beurtskippen, fan 25 tûne
 en dêrûnder ○ md: 8
 1 K KOOL 2 T ROZEMA [299]
- 1887** woansdei 7 septimber
 • tsjalken, ensfh. (lyk as yn 1879) ○
 md: 3
 1 T MONS 2 G ZIJLSTRA [300]
 • fracht- en beurtskippen (lyk as yn
 1886) ○ md: 2
 1 K KOOL 2 S A DIJKSTRA [301]
- 1888** woansdei 5 septimber
 • fracht- en beurtskippen (lyk as yn
 1886) ○ md: 3
 1 J DEDEN 2 A HOFF [302]
- 1890** woansdei 3 septimber
 • tsjalken, ensfh. (lyk as yn 1879) ○
 md: 4; pr: 75 25
 1 J KAREL 2 P DAVIDSON [303]
 • fracht- en beurtskippen (lyk as yn
 1886) ○ md: 3; pr: (1) f 40, (2) tsiis-
 stolp en bûterfloatsjes
 1 W de VREEZE 2 A HOFF [304]
- 1893** woansdei 6 septimber
 • tsjalken, ensfh. (lyk as yn 1879)
 Net trochgien (gjin meidoggers)
- 1894** woansdei 5 septimber
 • fracht- en beurtskippen (lyk as yn
 1886) 1 E DIJKSTRA (H) 2 S DEDEN
 [305]
- 1895** woansdei 4 septimber
 ○ md: 4
 1 K KOOL 2 A RAMPION [306]
- 1897** woansdei 8 septimber
 ○ md 5; pr: (1) f 40, (2) f 10 of Ned.
 flagge
 1 S DEDEN 2 F E de VRIES [307]
- 1898** moansdei 5 septimber
 ○ md: 5; pr: 40 10
 1 J SWERING 2 S DEDEN [308]
- 1901** woansdei 4 septimber
 • fracht- en beurtskippen, fan 30 tûne
 en dêrûnder ○ md: 2; pr: 35
 1 A HOFF (*gegevens neffens LC*) [309]
 - Oerjûn: M de Vreeze (averij)
- 1903** freed 11 septimber
 ○ md: 3; pr: (1) f 30, (2) f 10 of Ned.
 flagge
 1 M POT 2 A HOFF [310]
- 1905** woansdei 6 septimber
 ○ md: 4; pr: 35 15
 1 M POT 2 J vd ZWAAG [311]
- 1906** woansdei 5 septimber
 • fracht- en beurtskippen, fan 35 tûne
 en dêrûnder ○ md: 5; pr: 35 15
 1 P STEIGENGA 2 M POT [312]
- 1907** woansdei 4 septimber
 1 P STEIGENGA 2 B de VREEZE [313]
- 1908** woansdei 9 septimber
 Net trochgien fanwegen stoarmwaar
- 1909** woansdei 4 augustus
 ○ md: 6
 1 P STEIGENGA 2 L A VISSER 3 W PEE-
 KEMA Jr [314]
- 1910** woansdei 3 septimber
 • fracht- en beurtskippen, fan 40 tûne
 en dêrûnder ○ md: 4; pr: 40 15 5
 1 P J vd VEER 2 L A VISSER 3 I WINIA
 [315]
- 1911** woansdei 9 augustus
 • fracht- en beurtskippen, fan 38 tûne
 en dêrûnder ○ md: 4; pr: 35 15
 1 L A VISSER 2 G KOK [316]
- 1912** woansdei 7 augustus
 ○ md: 3; pr → 1911
 1 P STEIGENGA 2 B de VREEZE [317]

3. De Fluezen

1913 freed 8 augustus

○ pr: 40 15 7.50
1 L A VISSER 2 R KOOL 3 L vd POI [318]

1915 freed 13 augustus

○ md: 3; pr → 1913
1 A SPAANSTRA 2 P STEIGENGA 3 L A VISSER [319]

1917 woansdei 8 augustus

○ md: 5; pr: 40 25 10
1 A SPAANSTRA 2 I WINIA [320]

1918 woansdei 7 augustus

• fracht- en beurtskippen, fan 50 tûne en dêrûnder ○ md: 4; pr: 50 25 10
1 P de VREEZE (i) 2 J SLOF 3 P HUISMAN [321]

1919 woansdei 6 augustus

○ md: 4; pr → 1918
1 B de VREEZE 2 W VERHOEFF 3 P HUISMAN [322]

1920 woansdei 4 augustus

○ pr: 50 25
1 L FOEKEMA 2:18' 2 W de VREEZE 2:30' [323]

1921 woansdei 3 augustus

○ md: 1; pr: 10
1 L FOEKEMA 3:10' (*Frl*) [324]

1922 woansdei 9 augustus

Net trochgjen fanwegen stoarmwaar

1923 woansdei 8 augustus

• fracht- en beurtskippen, s.û. ○ md: 7; pr: 50 30 10
1 S J SIJTEMA 3:34' 2 S G VISSER 3:45' 3 R RIPPEN 3:49' [325]

1924 woansdei 6 augustus

○ pr: 60 30 10
1 H TJERKSTRA 3:29'40" 2 R ZWAGA 3:32'50" 3 L KOOL 3:40' (*ZF*) [326]

1925 woansdei 5 augustus

○ md: 4; pr: 50 25 10
1 L FOEKEMA 3:39' 2 S EEKMA 3:39'30" 3 H TJERKSTRA 3:44'30" [327]

1926 woansdei 4 augustus

○ md: 8; pr: 40 20 10
1 D BLOM 2:30' 2 H TJERKSTRA 2:34' 3 K vd MEULEN (i) 2:36' [328]

1927 woansdei 3 augustus

○ md: 8; pr: 50 25 10
1 D BLOM 3:48' 2 L KOOL 4:06' 3 R ZWAGA 4:56' (*FSM-dok / ZF*) [329]
- oare ynskr.: K vd Meulen (i), R Rippen, S Schotanus, A Spaanstra en H Tjerkstra

1928 woansdei 8 augustus

○ md: 7; pr: 60 30 10
1 L KOOL 3:03' 2 R ZWAGA 3:03'30" 3 L FOEKEMA 3:09' 4 S EEKMA 3:10' 5 D BLOM 3:12' 6 K vd MEULEN (i) 3:17' [330]

- Oerjûn: H. Tjerkstra.

1929 woansdei 7 augustus

○ md: 5; pr → 1928
1 S J SIJTEMA 2:56' 2 R ZWAGA 3:13'30" 3 L FOEKEMA 3:20' [331]

1930 woansdei 6 augustus

○ md → ynskreaun: 5, opkommen: 2; pr: 35 25
1 R ZWAGA 2 L DEINUM (*ZF*) [332]

5. Harns

Harlinger Zeil- & Roeivereniging

1860 woansdei 4 july

• fracht- en beurtskippen, dy't net minder mjitte as 40 tûne ○ md 9; pr: (1) pendule
1 J POST 2 P BISSCHOP [333]

• fracht- en fearskippen, fan 12-30 tûne

○ md 5; pr: (1) sulveren tabakspôt, (2)

Ned. flagge

1 K BLAAUW 2 G R ZIJLSTRA (*OantZ*) [334]

1861 woansdei 3 july

- fracht- en beurtskippen (lyk as yn 1860) ○ md 14; pr: 100

1 J A de JONG [335]
 • fracht- en fearskippen, ûnder de 40 tûne ○ md: 9; pr: (1) gouden ankerhorloazje mei ketting, (2) Ned. flagge
 1 G R ZIJLSTRA 2 K BLAAUW (*OantZ*) [336]

1862 tongersdei 3 july

- fracht- en beurtskippen, boppe de 40 tûne ○ pr: (1) *f* 100, (2) Ned. flagge

1 S POST 2 T P van VEEN [337]
 • idem, fan 25-40 tûne ○ pr: (1) sulveren treppot mei komfoar, (2) Ned. flagge
 1 J BOON 2 J KLAVER [338]
 • idem, ûnder de 25 tûne ○ pr: (1) sulveren treppot mei komfoar, (2) Ned. flagge
 1 G ZUIDEMA 2 H HALBERTSMA [339]

1863 woansdei 1 july

- fracht- en beurtskippen, boppe de 40 tûne ○ md: 11; pr: (1) *f* 100, (2) Ned. flagge

1 J A de JONG 2 T P van VEEN [340]
 • idem, fan 25-40 tûne
 Net trochgien (gjin meidoggers)
 • idem, ûnder de 25 tûne ○ md: 6; pr: (1) *f* 70, (2) Ned. flagge
 1 H vd ZEE 2 J KLAVER [341]

1864 woansdei 6 july

- fracht- en beurtskippen, boppe de 50 tûne ○ útsletten: dejingen dy't twa of mear prizen wûn ha by eardere wedstriden te Harns; pr: (1) *f* 100, (2) manilla skoat, (3) Ned. flagge

1 J D v DIJK 2 H POST 3 A v VEEN [342]
 • idem, fan 30-50 tûne ○ pr: (1) sulveren treppot mei komfoar, (2) Ned. flagge
 1 IJ KOOIMAN 2 W A BAKKER [343]
 • idem, ûnder de 30 tûne ○ pr: (1) fergulde pendule, (2) Ned. flagge
 1 H vd ZEE 2 J VEGTER [344]

1865 woansdei 5 july

- fracht- en beurtskippen, boppe de 50 tûne ○ md: 6; pr: (1) *f* 100, (2) Ned. flagge

1 T P van VEEN 2 J A de JONG [345]
 • idem, fan 30-50 tûne ○ md: 3; pr: (1) fergulde pendule, (2) Ned. flagge
 1 IJ KOOIMAN 2 E PARK [346]

- idem, ûnder de 30 tûne ○ md: 2; pr: (1) in tsiisstolp mei twa bûterfloatsjes mei sulver montearre, (2) Ned. flagge

1 H vd ZEE 2 H K vd VEEN [347]

1867 woansdei 3 july

- fracht- en beurtskippen, boppe de 40 tûne ○ md: 10; pr: (1) *f* 100, (2) *f* 25, (3) Ned. flagge

1 J vd MEER (H) 2 J HANJE 3 IJ KOOIMAN [348]
 • idem, ûnder de 40 tûne ○ md: 3; pr: (1) horloazje, (2) Ned. flagge
 1 R SCHWEIG 2 H vd ZEE 3 R S de VRIES [349]

1869 woansdei 7 july

- fracht- en beurtskippen, boppe de 40 tûne ○ pr: (1) *f* 100, (2) *f* 40, (3) *f* 20, (4) Ned. flagge

1 G J JONKER 2 J KAREL 3 J BRONS 4 IJ KOOIMAN [350]
 • idem, ûnder de 40 tûne ○ md: 3; pr: (1) *f* 75, (2) pendule, (3) Ned. flagge
 1 H vd ZEE 2 H K vd VEEN 3 R S de VRIES [351]

1871 woansdei 19 july

- fracht- en beurtskippen, boppe de 40 tûne ○ pr: (1) *f* 100, (2) *f* 40, (3) Ned. flagge

1 IJ KOOIMAN 2 G J JONKER 3 J KAREL [352]
 • idem, ûnder de 40 tûne ○ pr → 1869
 1 H K vd VEEN 2 H vd ZEE 3 T de JONG (J) [353]

1875 woansdei 7 july

- fracht- en beurtskippen, fan 40 tûne en dêrboppe ○ pr: (1) *f* 100, (2) *f* 40, (3) manilla skoat, (4) Ned. flagge

1 J van den BORGH 2 A KOOIMAN 3 J KAREL 4 J VLIETSTRA (*LC*) [354]
 • idem, ûnder de 40 tûne ○ pr: (1) *f* 75, (2) skipspendule mei etui, (3) Ned. flagge
 1 W PEEKEMA 2 F K de VRIES & Zn 3 F E de VRIES [355]

1877 freed 1 juny

- fracht- en beurtskippen, fan 40 tûne en dêrboppe ○ md: 6; pr → 1875

1 IJ KOOIMAN 2 J KAREL 3 J VLIETSTRA 4 J HANJE [356]

5. Harns

• idem, ûnder de 40 tûne ◦ md: 5; pr:
(1) *f* 75, (2) *f* 30, (3) Ned. flagge
1 A HOFF 2 F E de VRIES 3 F DEKKER
[357]

1885 woansdei 8 july

• fracht- en beurtskippen, fan 40 tûne
en dêrboppe ◦ md: 10; pr → 1875
1 J HANJE 2 J KAREL 3 R POST 4
J KOCH [358]
• idem, ûnder de 40 tûne ◦ md: 7; pr →
1877
1 F E de VRIES 2 J STELLINGWERF 3
K KOOL [359]

Vereeniging voor Vreemdelingen- verkeer te Harns

1910 sneon 13 augustus

• fracht- en beurtskippen, fan 50 tûne
en dêrboppe ◦ ôfstân: 15 Ingelske see-
milen; md → ynskreaun: 7, opkommen:
5, út ein setten: 2; pr: 75 40
1 W ALTENA 3:25'11" 2 J VLIETSTRA
g.t. (NHaCrt / LC) [360]
- M Kamst, P de Wit en H van der
Zande binne net út ein setten fanwegen
skea, oprûn by in oanfarring tusken in
fjouwertal skippen, flak foar de start.
Foar Vlietstra is gjin tiid opnaam om't
er ien rûte syld hat

• idem, ûnder de 50 tûne ◦ ôfstân:
deselde as yn 'e oare klasse; md → yn-
skreaun: 7, opkommen: 3; pr: 50 30
1 S DEDEN 3:47'17" 2 J KOOIMAN
3:56'29" [361]

1913 woansdei 18 juny

• fracht- en beurtskippen, fan 50 tûne
en dêrboppe ◦ md: 10; pr: 60 25 15
1 S J DIJKSTRA 2 A REITSMA 3
L VELTMAN 4 G ASSELMAN (NHaCrt /
NvF) [362]
• idem, ûnder de 50 tûne ◦ md: 8; pr:
45 20 10
1 P vd VEER 2 S vd WOUDE Jr 3 S vd
WOUDE [363]

1914 woansdei 24 juny

• fracht- en beurtskippen (tsjalkmodel),
fan 50 tûne en dêrboppe ◦ pr: 60 25 15
1 K de JONG 2 L VELTMAN 3 J DEKKER
[364]
- Oerjûn fanwegen averij: J Vlietstra en
S van der Woude Jr.
• idem, ûnder de 50 tûne ◦ pr: 45 20
10
1 J KUIPERS (L) 2 S J SIJTEMA 3 P STEI-
GENGA [365]

6. Akkrum

ZV De Eendracht

1893 sneon 5 augustus

• beurtskippen ◦ md: 6; pr: (1) *f* 25,
(2) *f* 10, (3) kado
1 Auke FEENSTRA 2 M PEEKEMA 3
S HOFSTRA [366]

1894 sneon 4 augustus

◦ md: 1
Auke Feenstra krijt in presint [367]

1895 sneon 3 augustus

◦ md: 11; pr: 25 15 10
1 H ZELDENRUST 2 F E de VRIES 3
D HOEKSTRA 4 A F vd BOSCH [368]

1896 sneon 8 augustus

◦ md: 4; pr: 40 20 10
1 H ZELDENRUST 2 F BOORSMA 3 vd
MEULEN & v DIJK [369]

1897 sneon 7 augustus

• fracht- en beurtskippen ◦ md: 3
1 K VISSER (i) 2 B P STEIGENGA [370]

1898 sneon 6 augustus

◦ pr: 30 10 5
1 S MEINESZ 2 Auke FEENSTRA 3 vd
MEULEN & v DIJK [371]

6. Akkrum

1899 sneon 5 augustus

○ md: 5; pr → 1898
1 K VISSER (i) 2 A WISMAN 3 F BOOR-
SMA [372]

1900 sneon 4 augustus

○ md: 2
1 K VISSER (i) 2 B ZETZEMA [373]

1901 sneon 3 augustus

○ pr: 30 15 10
1 K VISSER (i) 2 J ZIJLSTRA 3 B ZET-
ZEMA [374]
- Fergoedingen foar (*f* 5,- de meidog-
ger): Jan Beeksmā, Auke Feenstra
en de bruorren Weenings.

1902 sneon 9 augustus

• fracht- en beurtskippen ○ md: 7; pr:
25 15
1 K VISSER (i) 2 Auke FEENSTRA [375]
- Fergoedingen foar (*f* 5,- de meidog-
ger): J Bergsma (B), J Keidel en P
Slagman.
• frachtskippen út Akkrum ○ md: 6
1 Jochum BEEKSMA 2 Jan BEEKSMA
[376]

1903 sneon 8 augustus

• fracht- en beurtskippen ○ útsletten:
'De Jonge Douwe' fan K. Visser (i); pr
→ 1902
1 B ZETZEMA 2 Auke FEENSTRA [377]
- Fergoedingen foar (*f* 5,- de meidog-
ger): H Bergsma, H Keidel en K Zijl-
stra.

1904 sneon 6 augustus

○ útsletten → 1903; pr: 25 15 5 2.50
1 Auke FEENSTRA 2 A & S NIJENHUIS 3
A SCHILSTRA 4 Jan BEEKSMA [378]

1905 sneon 5 augustus

○ útsletten → 1903; pr: 25 10
1 J KEIDEL 2 K de VRIES (B) [379]
- Fergoedingen foar (*f* 5,- de meidog-
ger): Auke Feenstra, A & S Nijenhuis
en A D Visser (i).

1906 sneon 4 augustus

○ útsletten → 1903; pr: (1) *f* 25, (2)
f 10, (3) gratifikaasje
1 B BERGSMA (B) 2 A & S NIJENHUIS 3
J KEIDEL [380]

1907 sneon 3 augustus

○ útsletten → 1903; pr → 1905
1 A & S NIJENHUIS 2 Jan BEEKSMA
[381]
- Fergoedingen foar (beiden *f* 5,-): S
Hofstra en J Schilstra.

1908 sneon 8 augustus

○ md: 11; pr: 35 20 2x5
1 A & S NIJENHUIS 2 B BERGSMA (B)
3 W PEEKEMA Jr 4 D HOEKSTRA [382]

1909 sneon 7 augustus

○ pr: 25 15 5
1 L A VISSER 2 B BERGSMA (B) 3
W PEEKEMA Jr [383]

1910 sneon 6 augustus

○ md: 10; pr: 30 17.50 7.50
1 B BERGSMA (B) 2 W PEEKEMA Jr 3
S J SIJTEMA [384]

1911 sneon 5 augustus

○ md: 4; pr → 1910
1 B BERGSMA (B) 2 A & S NIJENHUIS 3
Jan BEEKSMA [385]

1913 sneon 2 augustus

• fracht- en beurtskippen o/m 35 tûne ○
md: 7; pr: 25 10 5
1 A & S NIJENHUIS 2 S HIEMSTRA 3
D van der MEER (M) [386]

1915 sneon 7 augustus

○ pr → 1913
1 A SPAANSTRA 2 D van der MEER (M)
3 W PEEKEMA Jr [387]

1916 sneon 5 augustus

1 S HIEMSTRA 2 B BERGSMA (B) [388]

7. Aldskou

ZV Oostergoo

1857 sneon 1 augustus
• beurt- en fearskippen ○ md: 5; pr: (1) sulveren teepôt en molkkantsje, (2) Ned. flagge
1 R KUIPERS 2 W O van der MEER [389]

1858 sneon 7 augustus
○ md: 9; pr: (1) sulv. presentear-trommel en krist. blêd, (2) Ned. flagge
1 R KUIPERS 2 G van der MEER [390]

1859 sneon 9 july
○ md: 4; pr: (1) pendule, (2) Ned. flagge
1 K BLAAUW 2 G van der MEER [391]

1860 sneon 28 july
○ md: 9; pr: (1) gouden horloazje mei gouden keatling, (2) brúnzen pendule
1 G van der MEER 2 G R ZIJLSTRA [392]

1861 sneon 27 july
○ md: 7; pr: (1) sulv. teepôt mei sulv. teekistke, (2) teekistke
1 W BLIJSTRA 2 G R ZIJLSTRA [393]

1862 sneon 26 july
○ md: 6; pr: (1) tsiisstolp mei bûterfloatsje, (2) porsleinen pomplampe

1 G van der MEER 2 G R ZIJLSTRA
(*OantZ*)

[394]

1863 sneon 29 july
• fear- en beurtskippen ○ pr: (1) sulv. kofjefaas, (2) brúzen pendule
1 J KLAVER 2 P HOIJTEMA [395]

1864 sneon 6 augustus
○ pr: (1) sulv. bôlekoer, (2) Ned. flagge
1 J VEGTER 2 G BRANDSMA [396]

1865 sneon 29 july
○ md: 7; pr: (1) sulv. teepôt mei komfoar, (2) wynstel, (3) *f* 10
1 S P HOIJTEMA 2 K BLAAUW 3 G BRANDSMA [397]

1868 sneon 25 july
○ útsletten: dejingen dy't trije prizen wûn hawwe
1 B de JONG 2 G WEENING [398]

(Kommisje)

1881 woansdei 13 july
○ útsletten: dejingen dy't mear as twa advertearre prizen wûn hawwe; pr: (1) *f* 25, (2) Ned. flagge
1 Age FEENSTRA 2 B de JONG [399]

8. Burgumermar

ZV Oostergoo

1849 woansdei 4 july
• fearskippen ○ md: 5
Gjin útslach publisearre

1853 woansdei 31 augustus
○ md: 9; pr: (1) sulv. sigarestander en lampke, (2) flagge
1 G R ZIJLSTRA 2 W O vd MEER [400]

1856 sneon 9 augustus
• beurt- en fearskippen ○ md: 3; pr: (1) pendule à *f* 50, (2) flagge
1 G R ZIJLSTRA 2 J R vd HOEK [401]

(Kommisje te Eastermar)

1863 sneon 8 augustus
• fracht- en beurtskippen, dy't net grutter binne as 23 tûne ○ útsletten: dejingen dy't in priis of preemje wûn ha by de ferienings 'Oostergoo', 'Sneek' en 'Harlingen'
1 S T DIJKSTRA 2 G BRANDSMA [402]

8. Burgumermar

1864 sneon 13 augustus
○ útsletten: (selde regeling as yn 1863)
1 S T DIJKSTRA 2 M BIJLSMA [403]

ZV Oostemeer

1867 sneon 3 augustus
• beurt- en fearskippen, net grutter as 25 tûne ○ útsletten: dejingen dy't in priis of preemje wûn ha by de ferienings 'Oostergoo', 'Sneek' en 'Harlingen'; pr: (1) pendule, (2) Ned. flagge en wimpel
1 B de JONG 2 K v KEIMPEMA (B) [404]
• frachtskippen ○ pr: (1) sulv. tabaksdoaze, (2) Ned. flagge
1 J ZETZEMA 2 E ZETZEMA [405]

1869 sneon 21 augustus
• beurt- en fearskippen, net grutter as 23 tûne ○ útsletten: dejingen dy't ien of mear prizen wûn ha by de ferienings 'Oostergoo', 'Sneek' en 'Harlingen' en te Eastermar twa; pr: (1) pendule, (2) Ned. flagge en wimpel
Gjin gegevens publisearre
• frachtskippen, ûnder de 30 tûne ○ pr: (1) sulv. tabaksdoaze
1 B PIETERSMA [406]
- Allinnich earste priiswinner bekend

1870 sneon 3 septimber
• beurt- en fearskippen ○ útsletten: de priiswinners yn 'e lêste trije jier fan 'Oostergoo', 'Sneek' en 'Harlingen'; md: 4; pr: (1) ding fan sulver, (2) Ned. flagge en wimpel
1 J KRAMER 2 K HIJLKEMA [407]
• frachtskippen, ûnder de 30 tûne ○ md: 4; pr: (1) pendule, (2) Ned. flagge
1 J ZETZEMA 2 A REITSMA (K) [408]

1871 sneon 22 july
• beurt- en fearskippen, o/m 23 tûne ○ md: 6; pr: (1) sulv. tabakspôt, (2) Ned. flagge
1 T BOORSMA 2 J KRAMER [409]
• frachtskippen, ûnder de 30 tûne ○ md: 8; pr: (1) sulv. tabaksdoaze, (2) Ned. flagge
1 J ZETZEMA 2 B PIETERSMA [410]

1873 sneon 16 augustus
• beurt- en fearskippen, fan 30 tûne en dêrûnder ○ pr: (1) sulv. tabakspôt, (2) Ned. flagge en wimpel
1 J KRAMER 2 P de BOER (S) [411]
• frachtskippen ○ pr: (1) sulv. tabakspôt, (2) Ned. flagge
1 J ZETZEMA 2 B PIETERSMA [412]

1874 sneon 8 augustus
• beurt- en fearskippen, fan 30 tûne en dêrûnder ○ md: 4 ○ pr: (1) gouden horloazje, (2) Ned. flagge en wimpel
1 J KRAMER 2 J B vd MEULEN [413]
• frachtskippen mei fêst dek fan achteren, ûnder de 30 tûne ○ md: 3; pr: (1) gouden horloazje, (2) Ned. flagge
1 B PIETERSMA 2 J ZETZEMA [414]

1876 sneon 16 augustus
• beurt- en fearskippen ○ útsletten: W Peekema fan Grou, T Boorsma fan Wergea en J Kramer fan Eastermar; md: 8
1 G vd SCHAAF 2 B de JONG [415]
• frachtskippen, s.û.
1 B PIETERSMA 2 J ZETZEMA [416]

1878 sneon 10 augustus
• fracht- en fearskippen, dy't ien of mear prizen wûn ha ○ útsletten: de fearskippen fan Grou (W Peekema), Wergea (T Boorsma) en Eastermar (J Kramer); md: 4; pr: (1) gouden horloazje, (2) Ned. flagge en wimpel
1 J ZETZEMA 2 Tj van der VEEN [417]
• idem, dy't gjin priis wûn ha ○ md: 8; pr: (1) gdn horloazje, (2) Ned. flagge
1 J B van der MEULEN 2 F ALGRA [418]

(Kommisje te Burgumdaam)

1879 sneon 2 augustus
• fearskippen, dy't yn 'e lêste tsien jierren gjin priis ûnder 'Oostergoo' en 'Sneek' wûn ha ○ md: 9
1 J DIJK 2 O JANSMA [419]
• frachtskippen, dy't gjin priis wûn ha ○ md: 5
1 L DROST 2 T van der WOUDE [420]

8. Burgumermar

ZV De Birgumer Mar

1903 woansdei 22 july

• fracht- en beurtskippen ○ md: 3

1 S J SIJTEMA 2 R vd SCHUIT (*BgCrt*)
[421]

1904 woansdei 24 augustus

○ md: 5; pr: (1) gouden horloazje
(wearde *f* 25), (2) sulv. inketstel, (3)
presint

1 J KEIDEL 2 B ZETZEMA 3 J L BROU-
WER [422]

1907 woansdei 28 augustus

○ md: 4; pr: 15 5

1 L BROUWER 2 S J SIJTEMA [423]

WSV Bergumermeer

1922 woansdei 23 augustus

• fracht- en beurtskippen ○ silerij op
tiid ○ md → ynskreaun: 7, opkommen:
allegearre; pr: 30 15 5

1 L BROUWER 52' 2 J S BERGSMA 58' 3
J STOKER 58'30" 4 J van der WAL (Brg)
1:00'30" (*BgCrt*) [424]

- Diskwalifisearre: S J Sijtema (tiid:
55')

- De oare meidoggers hawwe oerjûn

1923 woansdei 4 july

○ md: 8; pr → 1922

1 S J SIJTEMA 2 A BOERSMA 3
L BROUWER [425]

- oare ynskr.: Jan Beeksma, J B Berg-
sma, S Boersma, W Engelsma en de
bruorren Zuidema

1924 woansdei 2 july

○ silerij op tiid; md: 4 ; pr → 1922

1 S J SIJTEMA 1:17'10" 2 J van der
SCHUIT 1:18'19" 3 L DIJKSTRA 1:22'06"
(*SvF*) [426]

1925 woansdei 22 july

○ md: 3; pr: 15 10 5

1 L BROUWER 2 S J SIJTEMA 3 T van
der SCHUIT [427]

9. Earnewâld

ZV Eendracht maakt Macht

1871 sneon 12 augustus

• skûten ○ pr: 20 5

1 B PIETERSMA 2 Tj van der VEEN [428]

1874 sneon 18 july

• skûten, útsein bûterskippen

1 R SEINSTRAS 2 J ZETZEMA [429]

1880 woansdei 11 augustus

• frachtskippen mei fêst dek, s.û. ○ pr:

(1) ynhâlden, (2) sulv. treppot
1 H van der MEER (E) [430]

1890 woansdei 30 july

• frachtskippen, s.û.

1 H vd MEER (E) 2 H HOEKSTRA (E)
[431]

1891 woansdei 12 augustus

1 H vd MEER (E) 2 H HOEKSTRA (E)
[432]

1892 woansdei 10 augustus

○ md: 3

1 H van der MEER (E) 2 S DOKTER [433]

1893 woansdei 2 augustus

• fracht- en beurtskippen, s.û.

1 S DOKTER 2 H van der MEER (E) [434]

1895 woansdei 7 augustus

• frachtskippen ○ md: 3

1 Tj vd VEEN 2 H vd MEER (E) [435]

1896 woansdei 29 july

○ md: 6

1 S DOKTER 2 A van der VEEN [436]

1897 woansdei 11 augustus

1 A vd VEEN 2 H vd MEER (E) [437]

9. Earnewâld

- 1898** woansdei 10 augustus
 • fracht- en beurtskippen ○ md: 6
 1 B P STEIGENGA 2 D van der MEER (E)
(BgCrt) [438]
- 1899** woansdei 23 augustus
 ○ md: 4
 1 D van der MEER (E) 2 J ZIJLSTRA
(BgCrt) [439]
- 1900** woansdei 1 augustus
 1 D van der MEER (E) 2 D SEINSTRA 3
 H HOEKSTRA (E) *(BgCrt)* [440]
- 1901** woansdei 31 july
 1 D van der MEER (E) 2 H van der MEER
 (E) *(BgCrt)* [441]
- 1902** woansdei 30 july
 • fracht- en beurtskippen (snikken út-
 sletten)
 1 J KEIDEL 2 B ZETZEMA [442]
- 1903** woansdei 29 july
 • fracht- en beurtskippen ○ pr: 15 5
 1 J KEIDEL 2 B ZETZEMA [443]
- 1904** woansdei 10 augustus
 ○ pr: 15 5
 1 B ZETZEMA 2 H vd MEER (E) [444]
- 1905** woansdei 9 augustus
 1 H van der MEER (E) 2 D van der MEER
 (E) *(Fra)* [445]
- 1906** woansdei 1 augustus
 • fracht- en beurtskippen, dêr't gjin
 priis mei wûn is ○ md: 5; pr: 15 5 2.50
 1 J S BERGSMA 2 B ZETZEMA 3 J v
 KEIMPEMA *(LC)* [446]
- 1907** woansdei 31 july
 • fracht- en beurtskippen, s.û.
 1 H HOEKSTRA (E) 2 H vd MEER (E)
 [447]
- 1908** woansdei 29 july
 • fracht- en beurtskippen, dêr't neat
 mei wûn is ○ md: 5
 1 T VEENSTRA 2 D BIJLSMA [448]
- 1909** woansdei 4 augustus
 • fracht- en beurtskippen, s.û. ○ md: 4
 1 H vd MEER (E) 2 H HOEKSTRA (E)
 [449]
- 1910** woansdei 10 augustus
 • fracht- en beurtskippen, dêr't neat
 mei wûn is
 1 J ZWERVER 2 H KEIDEL [450]
- 1911** woansdei 9 augustus
 • fracht- en beurtskippen
 1 J S BERGSMA 2 H HOEKSTRA (E)
 [451]
- 1912** woansdei 31 july
 1 H HOEKSTRA (E) 2 J S BERGSMA
 [452]
- 1913** woansdei 30 july
 1 S J SIJTEMA 2 H vd MEER (E) [453]
- 1915** woansdei 11 augustus
 1 B BERGSMA (B) [454]
- 1916** woansdei 9 augustus
 ○ pr: 15 5
 1 K A HAARSMA 2 G VAARTJES (E)
 [455]
- 1919** woansdei 13 augustus
 • fracht- en beurtskippen, ûnder de 20
 tûne ○ md: 5; pr: 25 10
 1 J S BERGSMA 2 K A HAARSMA [456]
- 1926** woansdei 4 augustus
 • fracht- en beurtskippen, s.û. ○ md: 7
 1 S J SIJTEMA 2 L BROUWER 3 J B
 BERGSMA 4 W BOORSMA [457]
- 1927** woansdei 3 augustus
 • ○ pr: 35 15 2x5
 1 S J SIJTEMA 2 A HOEKSTRA 3 L
 BROUWER 4 J BOORSMA [458]
- 1928** woansdei 1 augustus
 • fracht- en beurtskippen, útsein
 dejingen dy't yn ien kear mear as f 50,-
 wûn hawwe ○ md: 5 ○ pr: 40 20 10
 1 J B BERGSMA 2 L BROUWER 3 B de
 VRIES 4 A HOEKSTRA 5 J BOORSMA
 [459]

9. Earnewâld

1929 woansdei 31 july
Net trochgien fanwegen de lege
wetterstân.

1932 woansdei 27 july
○ md: 6
1 L & P BROUWER 2 T T van der VEEN 3
A ZWERVER (i) [460]

1933 woansdei 2 augustus
Net trochgien (gjin meidoggers ge-
nôch)

Commissie voor het Skûtsjesilen

1944 sneon 22 july
• fracht- en beurtskippen ○ md → yn-
skreaun: 13, opkommen: 11; pr: 100 80
60 40 20
1 U ZWAGA 2 L BROUWER 3 B W
TJERKSTRA 4 L FOEKEMA 5 A PIETER-
SMA [461]
- Oerjûn fanwegen averij: T T van der
Veen
- Oare meidoggers (allegearre *f* 15,-):
J v Akker, W Bouma, E Remery,
G Vaartjes (L) en B de Vries

10. De Feanhoop

Underlinge hurdsilerij

1860 sneon 15 septimber
Silerij tusken fjouwer bekende
hurdsilende fracht- en beurtskippen ○
pr: 40 20
1 G R ZIJLSTRA 2 K BLAAUW 3 R KUI-
PERS 4 G vd MEER (*LC / OantZ*) [462]

ZV Veenhoop-Hooidam

1902 sneon 16 augustus
• fracht- en beurtskippen ○ md: 8; pr:
(1) lúks foarwerp, (2) manilla seilskoat
1 H vd MEER (E) 2 B ZETZEMA [463]

1903 sneon 15 augustus
• fracht- en beurtskippen (snikken
útsletten) ○ pr: (1) lúks foarwerp
1 J KEIDEL 2 Tj vd VEEN (*Fra*) [464]

1904 sneon 13 augustus
• fracht- en beurtskippen ○ md: 5
1 J KEIDEL 2 B BERGSMA (B) 3 M vd
ZEE [465]

1905 sneon 12 augustus
• fracht- en beurtskippen (snikken út-
sletten) ○ md: 3
1 B BERGSMA (B) 2 Tj vd VEEN 3 J KEI-
DEL [466]

1906 sneon 11 augustus
• fracht- en beurtskippen, s.û. ○ md: 6;
pr: (1) *f* 20, (2-3) kado
1 Tj van der VEEN 2 B BERGSMA (B) 3
J BERGSMA (B) [467]

1907 sneon 10 augustus
○ md: 3; pr: (1) *f* 20
1 Tj vd VEEN 2 B ZETZEMA 3 J BUS-
MAN [468]

1908 sneon 15 augustus
○ md: 5
1 H HOEKSTRA (E) 2 T VEENSTRA
[469]

1909 sneon 14 augustus
○ md: 7
1 S J SIJTEMA 2 B BERGSMA (B) 3 J
BUSMAN [470]

1910 sneon 28 augustus
○ md: 4
1 S POSTMA 2 S J SIJTEMA (*LC*) [471]

1911 sneon 20 augustus
○ md: 3
1 B BERGSMA (B) 2 S J SIJTEMA [472]

1912 sneon 17 augustus
1 J vd HEI 2 S J SIJTEMA 3 W PEEKEMA
Jr [473]

10. De Feanhoop

1913 woansdei 13 augustus

○ md: 3
1 S J SIJTEMA 2 J BERGSMA (B) [474]

1916 sneon 12 augustus

○ pr: (1) *f* 20, (2) *f* 7.50, (3) kado
1 J BERGSMA (B) 2 B BERGSMA (B) 3
S HIEMSTRA [475]

ZV Drachten-Veenhoop

1928 sneon 11 augustus

• fracht- en beurtskippen, s.û. ○ md: 4;
pr: 50 30 20 10
1 S J SIJTEMA 2 T T van der VEEN 3
L BROUWER 4 J B BERGSMA [476]

1929 sneon 10 augustus

○ md → ynskreaun: 5, opkommen: 4;
pr: 60 40 20
1 J B BERGSMA 2 T T van der VEEN 3
L BROUWER [477]
- Diskw.: S J Sijtema.

1931 sneon 8 augustus

○ md → ynskreaun: 8, opkommen: 6;
pr: 40 20 15 10
1 T T vd VEEN 2 S J SIJTEMA 3 J LAAG-
LAND 4 P L BROUWER 5 U ZWAGA 6
Joh. v AKKER [478]

1932 sneon 23 july

○ md → ynskreaun: 7, opkommen: alle-
gearre; pr: 50 25 15 10
1 S J SIJTEMA 2 T T vd VEEN 3 R vd
VEEN (W) 4 J vd SCHUIT [479]

1935 sneon 20 july

○ md: 4; pr: 25 15 10
1 U ZWAGA 2 S J SIJTEMA 3 A PIETER-
SMA (LC) [480]
- Oerjûn: L & P Brouwer (oanfarring)

11. Warten

IJs- en zeilvereniging 'Wartena'

1864 woansdei 24 augustus

• fracht- en beurtskippen
Net trochgien (gjin meidoggers ge-
nôch)

1865 woansdei 23 augustus

○ md: 7; pr: (1) fergulde pendule, (2)
twa sûkerstruiers
1 K BLAAUW & R HOF 2 KLOOSTER-
MAN (LC) [481]

1866 woansdei 19 septimber

Net trochgien (gjin meidoggers)

1867 woansdei 7 augustus

• frachtskippen mei fêst dek
1 J A ZUIDEMA 2 H VISSER [482]

1869 sneon 14 augustus

• fracht- en beurtskippen dy't gjin
advertearre priis of preemje wûn ha ○
md: 7; pr: (1) kristallen sûkerkûpee op
sulveren foet, mei dito leppel, (2) Ned.
flagge
1 T BOORSMA 2 J KRAMER [483]

1871 woansdei 2 augustus

• fracht- en beurtskippen, útsein dy't te
Harns en Snits en by 'Oostergoo' prizen
of preemjes wûn ha
1 J KRAMER 2 LEINSTRASMA [484]

1873 woansdei 30 july

• fracht-, beurt- en fearskippen ○ md:
4; pr: (1) sulv. tabakspôt, (2) Ned.
flagge mei ynskripsje
1 W PEEKEMA 2 T BOORSMA [485]

1874 woansdei 29 july

○ pr: (1) 'élegante' sulv. sigaredrager,
(2) in pear sulv. stipleppels
1 J KRAMER 2 T BOORSMA [486]

11. Warten

- 1875** woansdei 28 july
• beurt- en fearskippen ○ md: 2
1 T BOORSMA [487]
• frachtskippen ○ md: 6; pr: (1) twa kristallen kraffen, (2) in sulv. leppel
1 B PIETERSMA 2 R SEINSTRA [488]
- 1876** woansdei 26 july
• beurt- en fearskippen
1 T BOORSMA 2 J KRAMER [489]
• frachtskippen
1 R SEINSTRA 2 Tj van der VEEN [490]
- 1877** woansdei 8 augustus
• fracht- en beurtskippen dy't gjin priis wûn ha
1 H HOEKSTRA (J) [491]
- 1879** woansdei 10 septimber
• frachtskippen mei platte lûken dy't gjin priis wûn ha
1 Joh. v KEIMPEMA 2 Age HAARSMA [492]
- 1880** woansdei 4 augustus
• frachtskippen dêr't net mear as twa prizen mei wûn binne
1 G O WEIMA 2 Joh. v KEIMPEMA [493]
- 1881** woansdei 31 augustus
• frachtskippen dy't gjin priis wûn ha
1 C ZEINSTRRA [494]
- Twa skippen klassearre
- 1884** woansdei 30 july
• fracht- en beurtskippen, s.û. ○ pr: (1) pendule, (2) manilla seilskoat mei blokken
1 A KERKHOF 2 R SEINSTRA [495]
- 1890** woansdei 23 july
• fracht- en beurtskippen, útsein de priiswinners by 'Oostergoo', 'Sneek' en 'Frisia' ○ pr: 20 7.50
1 Bruorren van der VEEN 2 A SEINSTRA [496]
- 1892** woansdei 27 july
• frachtskippen mei platte lûken, dy't neat wûn ha ○ pr: 25 10 5
1 B PIETERSMA 2 Tj vd VEEN 3 W BOELEN DE HAAN [497]
- 1896** woansdei 22 july
• frachtskippen mei platte lûken, dy't gjin priis te Snits of Grou wûn ha ○ md: 6; pr: 20 7.50
1 A vd VEEN 2 B P STEIGENGA [498]
- 1897** woansdei 28 july
• frachtskippen mei platte lûken, dy't gjin priis by 'Oostergoo', 'Frisia' of te Snits wûn ha
1 A vd VEEN 2 B P STEIGENGA [499]
- 1898** woansdei 27 july
• fracht- en beurtskippen, s.û. ○ md: 7; pr: 30 10 5
1 F BOORSMA 2 D van der MEER (E) 3 T JANSMA [500]
- 1899** woansdei 26 july
• frachtskippen, allinnich fan leden fan 'e feriening
1 A SEINSTRA 2 T vd VEEN (W) [501]
- 1900** woansdei 25 july
• fracht- en beurtskippen, dy't te Grou of Snits neat wûn ha ○ pr: (1) f 30, (2) Ned. flagge
1 D vd MEER (E) 2 B ZETZEMA [502]
- 1901** woansdei 24 july
• fracht- en beurtskippen, s.û.
1 H vd MEER (E) 2 D vd MEER (E) [503]
- 1903** woansdei 22 july
• frachtskippen mei platte lûken
Net trochgien (gjin meidoggers)
- 1904** woansdei 27 july
• fracht- en beurtskippen fan op syn minst 15 tûne ○ pr: 20 10 5
1 J KEIDEL 2 B ZETZEMA 3 P GOSLINGA [504]
- 1906** woansdei 25 july
• fracht- en beurtskippen, s.û. ○ pr: 15 5
1 H vd MEER (E) 2 K A HAARSMA [505]
- 1907** woansdei 24 july
○ pr - 1906
1 H vd MEER (E) 2 D vd MEER (E) [506]

11. Warten

- 1908** woansdei 22 july
○ md: 4
1 S J SIJTEMA 2 H vd MEER (E) [507]
- 1909** snein 8 augustus
1 D vd MEER (E) 2 T vd VEEN (W) [508]
- 1911** woansdei 26 july
○ md: 2
1 K A HAARSMA 2 J S BERGSMA [509]
- 1912** woansdei 24 july
○ md: 5; pr: 25 10 5
1 H van der MEER (E) 2 D van der MEER (E) 3 A SEINSTRRA [510]
- 1913** woansdei 23 july
○ md: 3
1 J vd HEI 2 A SPAANSTRA [511]
- 1914** woansdei 22 july
○ md: 9; pr: 30 15 5
1 B BERGSMA (B) 2 S HIEMSTRA 3
H van der MEER (E) [512]
Oare ynskreaunen: J Bergsma (B), J vd
Hei, H Hoekstra (E), J Kuipers (L), S J
Sijtema en A Spaanstra.
- 1915** woansdei 28 july
○ md: 2
1 S HIEMSTRA 2 B BERGSMA (B) [513]

12. Terherne

- 1877** freed 31 augustus
• frachtskippen mei platte lûken, fan
15-30 tûne ○ pr: (1) in ding yn sulver
of *f* 25, (2) seis swiere sulv. leppeltsjes
1 J A vd SCHOUW 2 S G RIJPKEMA
[514]
- 1878** freed 30 augustus
• frachtskippen mei platte lûken, fan
15-25 tûne ○ pr: (1) sulv. tabaksdoaze,
(2) seis sulv. leppeltsjes
1 R SEINSTRRA 2 J BAKKER (T) [515]
- 1879** freed 29 augustus
• frachtskippen mei platte lûken, ûnder
de 30 tûne ○ pr: 20 10 5
1 J BAKKER (T) 2 J T van der HEIDE 3
S VELDSTRA [516]
- 1880** freed 27 augustus
• frachtskippen mei platte lûken, fan 25
tûne en dêrûnder ○ pr - 1879
1 J MINDERTSMA 2 J BAKKER (T) 3
H BERGSMA [517]
- 1882** freed 1 septimber
• frachtskippen mei platte lûken, fan 30
tûne en dêrûnder, allinne út Terherne ○
md: 5
1 J A vd SCHOUW 2 P SLAGMAN [518]
- 1908** sneon 5 septimber
• frachtskippen fan ynwenners fan Ter-
herne ○ md: 8
1 R ADEMA 2 T ENGELSMA (T) [519]
- 1909** sneon 4 septimber
○ md: 8
1 E ENGELSMA 2 A J vd SCHOUW [520]
- 1910** sneon 3 septimber
○ md: 4
1 T ENGELSMA (T) 2 K H de VRIES
[521]
- ZV Terhorne*
- 1911** sneon 9 septimber
• fracht- en beurtskippen dy't net mear
as *f* 10 wûn ha ○ md: 5
1 T VENEMA 2 R VISSER [522]
- 1912** sneon 7 septimber
○ md: 3
1 R VISSER 2 R ADEMA [523]
- 1913** sneon 6 septimber
• fracht- en beurtskippen o/m 35 tûne ○
md: 5
1 Jan BEEKSMA 2 R ADEMA [524]

12. Terherne

ZV Onder Ons

1915 sneon 4 septimber

• fracht- en beurtskippen o/m 35 tûne ○
md: 4

1 Jan BEEKSMA 2 R VISSER [525]

1916 sneon 9 septimber

• frachtskippen o/m 35 tûne, dy't yn
ienkear net mear as *f* 10 wûn ha ○ pr:
10 5

1 Jan BEEKSMA 2 A REIDINGA [526]

1917 sneon 8 septimber

Net trochgien (gjin meidoggers)

1918 snein 25 augustus

○ md: 4 ○ pr → 1916

1 B BERGSMA (T) 2 U de JONG [527]

1919 snein 24 augustus

1 Jan BEEKSMA 2 M de JONG 3 A ZIJL-
STRA (*Fra*) [528]

1920 snein 5 septimber

○ md: 3; pr: 10 5

1 T KOEN 2 B BERGSMA (T) [529]

1921 snein 21 augustus

Net trochgien (gjin meidoggers)

1922 snein 20 augustus

Net trochgien (gjin meidoggers)

13. Langwar

ZV Langweer

1859 sneon 27 augustus

• fracht- en beurtskippen

Net trochgien (gjin meidoggers ge-
nôch)

1860 sneon 1 septimber

○ md: 5; pr: (1) pendule (garânsje ien
jier), (2) in pear porsleinen presintear-
trommelsjes mei bledsjes

1 G R ZIJLSTRA 2 G BRANDSMA [530]

1861 sneon 31 augustus

○ md: 7; pr → 1860

1 G R ZIJLSTRA 2 M BIJLSMA (*OantZ*)
[531]

1862 sneon 30 augustus

○ md: 6; pr: (1) sulv. oansteekers-
komfoar, (2) sulv. jiskebakje

1 G BRANDSMA 2 G R ZIJLSTRA [532]

1863 sneon 29 augustus

○ md: 5; pr: (1) pendule mei
slachwurk, (2) in porsleinen dejeuné

1 K BLAAUW 2 G BRANDSMA [533]

1864 sneon 27 augustus

○ md: 2

1 J VEGTER [534]

1867 sneon 31 augustus

• fracht- en beurtskippen, fan 17 tûne
en dêrûnder ○ pr: (1) fergulden pendu-
le mei slachwurk, (2) servys mei tolve
kopkes en pantsjes

1 L BAKKER 2 K v KEIMPEMA (SI)[535]

1869 sneon 11 septimber

• beurt- en fearskippen, fan 18 tûne en
dêrûnder ○ pr: (1) pendule mei slach-
wurk, (2) Frânsk porslein skildere tee-
servys mei tolve kopkes en pantsjes

1 L BAKKER 2 L HORNSTRA [536]

1870 sneon 27 augustus

• fracht- en beurtskippen, s.û. ○ md: 3;
pr: (1) pear elektro sulv. presintear-
trommelsjes mei bledsjes, (2) sigare-
stel mei sulver montearre

1 F van der WAL 2 J E HOEKSTRA [537]

1871 sneon 2 septimber

○ pr: (1) sulv. koffjekanne, (2) twa kris-
tallen kraffen

1 J VISSCHER 2 L BAKKER [538]

13. Langwar

- 1872** sneon 31 augustus
○ pr: (1) kristallen gebakskaal mei sulv. bûgel, (2) twa jiskebakjes mei sulv. foet
1 J VISSCHER 2 T de JONG (A) [539]
- 1874** sneon 29 augustus
○ pr: (1) petroaljelampe mei fazen, (2) Ned. flagge
1 T BOORSMA 2 J A POT [540]
- 1878** sneon 31 augustus
○ pr: (1) mei sulver montearre sigarebeker, (2) twa brúnzen bylden
1 S MEINESZ 2 W TIELEMAN [541]
- 1879** sneon 30 augustus
○ pr: (1) sulv. bouilloir mei ûnderstel, (2) inketstel mei sulver montearre
1 S MEINESZ 2 A BAKKER (La) [542]
- 1880** sneon 28 augustus
○ pr: (1) f 25, (2) in útsnien sigarekistke
1 Age FEENSTRA 2 J STEEGENGA [543]
- 1882** sneon 2 septimber
○ pr: (1) f 25, (2) Ned. flagge
1 J MINDERTSMA 2 Age FEENSTRA [544]
- 1895** sneon 31 augustus
• frachtskippen mei platte lûken ○ pr: 25 10
1 M van der MEER 2 S DEDEN [545]
- 1896** sneon 29 augustus
• beurtskippen
1 M van KONINGSVELD 2 H ZELDENRUST [546]
- 1897** sneon 28 augustus
• fracht- en beurtskippen út de gemeente Doanjewerstal ○ md: 8
1 IJ B KUIPERS 2 H W G VIKKERMAN [547]
- 1898** sneon 27 augustus
1 H W G VIKKERMAN 2 U ZWAGA Sr [548]
- 1899** sneon 2 septimber
○ pr: (1) f 25, (2) f 10, (3) seilskoat
1 IJ B KUIPERS 2 H W G VIKKERMAN 3 U ZWAGA Sr [549]
- 1904** sneon 9 septimber
• fracht- en beurtskippen dy't gjin priis wûn ha ○ md: 7; pr: 25 7.50 5
1 U ZWAGA Sr 2 H BERGSMA 3 J SLOF [550]
- 1905** sneon 2 septimber
○ md: 3; pr: 20 7.50
1 P M de JAGER 2 J SLOF [551]
- 1907** sneon 31 augustus
• fracht- en beurtskippen, s.û. ○ md: 5; pr: 20 7.50 2.50
1 H de VRIES (A) 2 W de VREEZE 3 G AGRICOLA [552]
- 1909** sneon 28 augustus
• fracht- en beurtskippen út de gemeente Doanjewerstal
1 P M de JAGER 2 F E BOKMA [553]
- 1912** sneon 31 augustus
• fracht- en beurtskippen, oant 30 tûne ○ md: 4
Gjin útslach publisearre

14. Hegemermar

ZV Æolus

- 1879** woansdei 6 augustus
• fearskippen ○ pr: (1) waarglês (2) stander, (3) kado
1 T BOORSMA 2 Age FEENSTRA 3 A BAKKER (La) [554]
- skippen mei platte lûken, dy't net yn fêste beurt farre, ûnder de 25 tûne ○ pr: (1) sulv. treppot mei ûnderstel, kristallen teeblêd, molke- en sûkerpôt, (2) twa blauwe likeurkrappen mei fersulvere etiketten
1 B P STEIGENGA 2 R KOOL [555]

14. Hegemermer

1881 woansdei 24 augustus

• fear- en beurtskippen

1 IJ B KUIPERS [556]

• skippen, lyk as yn 1879 ○ pr: (1) gouden horloazje, (2) Ned. flagge

1 G GROENHOF 2 L O van der POL [557]

1882 tongersdei 27 july

• fearskippen ○ md: 2

1 Age FEENSTRA [558]

• skippen, lyk as yn 1879 ○ md: 6; pr: (1) gdn horloazje, (2) Amearikaanske skipsklok mei wekker

1 J MINDERTSMA 2 R KOOL [559]

15. Wâldsein

1851 woansdei 8 oktober

• fracht- beurt- en fearskippen ○ pr: (1) sulv. sopeppel, (2) kristallen sûkerkuorke mei sulver.

1 G R ZIJLSTRA 2 H P SIPMA (*OantZ*) [560]

1877 tongersdei 30 augustus

• fracht- en beurtskippen ○ md: 7; pr: (1) sulv. sopeppel, (2) manilla seilskoat

1 T de JONG (W) 2 J SPRUIT [561]

1878 woansdei 28 augustus

• fracht- en beurtskippen, s.û. ○ pr: (1) trije brúnzen bylden, (2) Ned. flagge

1 J STEEGENGA 2 G S vd VEER [562]

• frachtskippen mei platte lûken, dy't net yn fêste beurt farre ○ pr: (1) treppot fan nij sulver en dito stove, (2) manilla seilskoat

1 W REIJENGA 2 H SCHOKKER [563]

16. Sleattemermer

1885 tongersdei 17 septimber

• fracht- en beurtskippen ○ md: 3 ○; pr: 25 7.50

1 M van der MEER 2 P KOOL [564]

1887 tongersdei 15 septimber

1 P KOOL [565]

1888 tongersdei 13 septimber

○ pr: 20 7.50
1 K KOOL 2 R KOOL [566]

1889 tongersdei 12 septimber

○ pr: 25 5
1 R KOOL 2 K KOOL [567]

ZV Westergoo

1890 tongersdei 28 augustus

• fracht- en beurtskippen, s.û. ○ pr: 30 10

1 R KOOL 2 W de VREEZE [568]

1891 sneon 22 augustus

○ md: 5 ○ pr → 1890
1 K KOOL 2 E van der MEER [569]

1892 sneon 20 augustus

○ md: 6; pr → 1890
1 H vd MEER (S) 2 W de VREEZE [570]

1893 sneon 19 augustus

○ pr → 1890
1 M vd MEER 2 R KOOL [571]

1894 tongersdei 23 augustus

○ md: 10 ○ pr: 30 10 5
1 D HOEKSTRA 2 K KOOL 3 J van der WAL (Bkz) [572]

1895 tongersdei 1 augustus

○ md: 4 ○ pr → 1894
1 K KOOL 2 M van der MEER 3 E van der MEER [573]

16. Sleattemermer

1896 tongersdei 17 septimber

1 K KOOL 2 M de VREEZE 3 M van der MEER [574]

1897 tongersdei 26 augustus

○ pr → 1894
1 M vd MEER 2 E vd MEER 3 R KOOL (Fro) [575]

1899 tongersdei 27 july

○ md: 4; pr → 1894
1 M van der MEER 2 R KOOL 3 S DEDEN [576]

17. Warkum

ZV Workum

1877 woansdei 12 septimber

• fracht- en beurtskippen, ûnder de 30 tûne ○ md: 10; pr: (1) gouden horloazje, (2) sulv. oanstekkerskomfoar
1 T BOORSMA 2 J ZWART [577]

1879 woansdei 10 septimber

• beurtskippen ○ md: 5; pr: (1) pendule, (2) krist. blêd mei twa kraffen en tolve dito wynglêzen
1 J ZWART 2 Age FEENSTRA [578]

1880 woansdei 8 septimber

• beurt- en fearskippen ○ md: 5; pr: (1) twa kristallen kraffen mei swier sulver (2) manilla seilskoat + Ned. flagge
1 D W de JONG 2 J STEEGENGA [579]
• frachtskippen, mei platte lûken, s.û. ○ pr: (1) porsleinen teeservys, (2) sûkerkuorke, kristal mei sulver
1 J MINDERTSMA 2 P KOOL [580]

1881 woansdei 7 septimber

• fracht- en beurtskippen, s.û. ○ md: 5; pr: (1) hingklokke mei slachwurk, (2) manilla seilskoat + Ned. flagge
1 T BOORSMA 2 J A POT [581]

1882 woansdei 6 septimber

• beurt en fearskippen, s.û. ○ md: 8; pr: (1) Christoffle sulv. kofjekanne mei dito ûnderstel, (2) Ned. flagge + manilla seilskoat
1 R KOOL 2 H SPEERSTRA [582]

1883 woansdei 12 septimber

• beurt- en fearskippen mei rûne lûken
○ pr: (1) fearkrêft-regulateur, (2) manilla seilskoat mei Ned. flagge
1 T BOORSMA 2 T S DIJKSTRA [583]

1884 woansdei 10 septimber

• fracht- en beurtskippen, s.û. ○ md: 7; pr: (1) moarmer model pendule mei slachwurk, (2) Ned. flagge
1 O RAMPION 2 K KOOL [584]

1885 woansdei 9 septimber

• beurt- en fearskippen mei rûne lûken
Net trochgien
• frachtskippen, mei platte lûken ○ pr: (1) Amearikaanske, acht dagen rinnende klok, mei slachwurk en in manilla seilskoat, (2) petroaljestel mei tsjettel
1 E vd MEER 2 J B GROENHOF [585]

1886 woansdei 8 septimber

• fracht- en beurtskippen, s.û. ○ md: 3; pr: (1) twa mei sulv. montearre glêzen kannen, dito sûkerskaal mei sulv. hingsel en Japansk bledsje, (2) Ned. flagge en skipsklok
1 J W de JONG 2 H van der MEER (A) [586]

17. Warkum

1887 woansdei 7 septimber

○ md: 3; pr: (1) reguleator, (2) manilla seilskoat en in mei sulv. montearre jiskebakje

1 R KOOL 2 J W de JONG [587]

1888 woansdei 12 septimber

○ md: 5; pr: (1) *f* 30, (2) Ned. flagge + manilla seilskoat

1 K KOOL 2 J B GROENHOF [588]

1889 woansdei 11 septimber

○ pr → 1888

1 R KOOL 2 O RAMPION [589]

1890 woansdei 10 septimber

• beurtskippen mei rûne lûken ○ md: 4; pr: *f* 30, (2) Ned. flagge

1 H ZELDENRUST 2 K VISSER (i) [590]

1891 woansdei 9 septimber

• fracht- en beurtskippen mei rûne lûken ○ md: 4; pr: (1) sulv. tabakspôt en dito oanstekkerskomfoar, (2) Ned. flagge mei ynskripsje

1 D HOEKSTRA 2 H ZELDENRUST [591]

• idem, mei platte lûken ○ md: 7; pr: (1) *f* 30, (2) reguleatorsklok

1 G GROENHOF 2 K KOOL [592]

1892 woansdei 7 septimber

• beurtskippen mei rûne lûken ○ pr: (1) reguleator, (2) in inketstel mei sulv. montearre

1 J WALMA (stj. R KOOL) 2 K VISSER (i) [593]

• frachtskippen mei platte lûken ○ pr: (1) *f* 30, (2) Ned. flagge mei ynskripsje

1 K KOOL 2 J K van der MEER [594]

1893 woansdei 6 septimber

• frachtskippen mei platte lûken ○ pr: (1) *f* 25, (2) Ned. flagge mei man. seilskoat

1 K KOOL 2 R KOOL [595]

1894 woansdei 12 septimber

○ md: 3; pr: 25 10

1 M van der MEER 2 H de VRIES (A) [596]

1895 woansdei 11 septimber

• fracht- en beurtskippen ○ pr: (1) *f* 30, (2) Ned. flagge, (3) manilla seilskoat

1 K KOOL 2 W J de JONG 3 S DEDEN [597]

1896 woansdei 9 septimber

○ md: 8; pr: (1) *f* 30, (2) *f* 5 + Ned. flagge, (3) teestove mei tsjettel

1 M de VREEZE 2 M van der MEER 3 K KOOL [598]

1897 woansdei 8 septimber

○ pr: (1) *f* 30, (2) reguleator, (3) *f* 5

1 M van der MEER 2 R KOOL 3 E van der MEER [599]

Onderlinge Zeilclub Workum

1906 woansdei 29 augustus

• beurtskippen (útnoege)

1 D HOEKSTRA 2 W W de JONG [600]

ZV Zuidwesthoek

1919 tongersdei 28 augustus

• fracht- en beurtskippen, oant 30 tûne (n.m.)

1 K FOEKEMA 2 W TJERKSTRA [601]

1920 woansdei 4 augustus

○ pr: (1) *f* 30, (2) waarglê

1 L KOOL 2 A VISSER (J) [602]

18. Starum

1862 sneon 4 oktober

• fracht- en beurtskippen, o/m 20 tûne
 ○ md 7; pr: (1) inketstel, mei sulv.
 montearre, (2) twa sulv. sûkerstruiers
 1 W L vd HOFF 2 J vd VEER [603]

1863 sneon 3 oktober

○ pr: (1) pendule, (2) in pear blomme-
 fazen
 1 J HAAGSMA 2 G F van der WAL [604]

19. Hylpen

1882 freed 27 oktober

• fracht- en beurtskippen
 Net trochgien (gjin meidoggers opkom-
 men)

1883 freed 31 augustus

• oerdekte skippen mei platte lûken ○
 md: 4
 1 F VISSER 2 W BAKKER [605]

1884 sneon 30 augustus

• fracht- en beurtskippen, ûnder de 20
 tûne ○ md: 6; pr: (1) klok mei waarglê
 en termometer, (2) inketstel
 1 K KOOL 2 B P STEIGENGA [606]
 - Diskw.: R Kool

ZV Zuiderzee

1886 sneon 28 augustus

• fracht- en beurtskippen o/m 22 tûne ○
 md: 6
 1 S MEINESZ 2 K KOOL [607]

1887 sneon 27 augustus

• fracht- en beurtskippen o/m 20 tûne ○
 md: 4
 1 J W de JONG 2 P KOOL 3 T de ROOS
 [608]

1888 sneon 1 septimber

○ md: 3; pr: 20 5
 1 R KOOL 2 T FRANCKENA [609]

1889 sneon 31 augustus

○ md: 3; pr: 15 5
 1 P AMSTERDAM 2 J SMITS [610]

N.V. Zeebad Hindeloopen

1914 tongersdei 21 maaie

• fracht- en beurtskippen, fan 40 tûne
 en dêrûnder ○ pr: 35 15 5
 1 R KOOL 2 P J van der VEER 3 D van der
 MEER (M) [611]

1915 tongersdei 13 maaie

○ md: 2; pr: 15 7.50
 1 A EEKMA (i) 2 D vd MEER (M) [612]

20. Molkwar

1888 tongersdei 30 augustus

• fracht- en beurtskippen ○ pr: (1) tee-
 servys, (2) trije fazen, (3) Sineesk
 leppelkistke

1 T FRANCKENA 2 D BOS 3 G F VISSER
 (Fro) [613]

3. SKS-Silerijen 1945-2003

1 9 4 5

A K L A S S E

| | | 01 | 02 | 03 | 04 | 05 | 06 | 07 | 08 | 09 | |
|---------------|-----|----|----|----|----|----|----|----|----|----|-----|
| Kl vd MEULEN | 010 | 4 | | | | | 2 | 2 | | | (1) |
| D BLOM | 038 | | | | 3 | | 1 | 4 | | 2 | |
| T BROUWER | 008 | | | | 4 | 3 | | | | | |
| L FOEKEMA | 039 | 5 | 4 | 1 | 1 | 2 | 3 | 5 | 1 | | |
| L KOOL | 036 | | 5 | 5 | | | | | | 1 | |
| A PIETERSMA | 082 | | 2 | 2 | 5 | | 5 | | 2 | | |
| J SIJTEMA | 046 | | 1 | | 2 | | 4 | 1 | | | |
| B W TJERKSTRA | 012 | 2 | | | 6 | 4 | | | | | |
| T T vd VEEN | 048 | 1 | | 4 | | | | 3 | 3 | | |
| U ZWAGA | 108 | 3 | 3 | 3 | | 1 | | | | | |

(01 DrCrt, 02 VV, 03-04 Fra, 05 VV, 06-07 FD, 08 LK, 09 Fro)

- 01 De Feanhoop (Kommissje foar Skûtsjesilen Drachten-Veenhoop-Nij Beets) 28-7, 02 Earnewâld (i) (Commissie voor het Skûtsjesilen, Earnewâld) 2-8, 03 Grou (i) (Kommissje Skûtsjesilen Grou) 6-8, 04 Grou (ii), 05 De Lemmer (zv De Zevenwolden) 9-8, 06 Snits (i) (Commissie Skûtsjesilen Sneek) 11-8, 07 Snits (ii), 08 Earnewâld (ii) 14-8, 09 It Heidenskip (zv De Fluessen) 15-8
- Utslach kampioenskip te Langwar op 31 augustus net publisearre. Titelhâlder is wol bekend

B K L A S S E

| | | 01 | 02 | 03 | 04 | 05 | 06 | 07 | 08 | 09 | |
|-----------------|-----|----|----|----|----|----|----|----|----|----|--|
| J v AKKER | 021 | 1 | | | | | | 4 | | | |
| J de BOER (L) | | 5 | | | | | | | | | |
| W BOUMA | 080 | 3 | 2 | 2 | 3 | | | 2 | 1 | | |
| A vd HEIDE | | | | | 7 | 4 | | | | | |
| A JONGSTRA | | | 3 | | | | 3 | | | 2 | |
| H JONGSTRA | | | | | 4 | | | | | | |
| A & S LANDMETER | | | 4 | | 6 | | 5 | | | | |
| S METER | | | | | | | 4 | 1 | | | |
| W PIETERSMA | 093 | 4 | 1 | 5 | | | | | | | |
| G VAARTJES (L) | | | | | | | | | 2 | | |
| A & S vd VEEN | 071 | | | 6 | 5 | | 2 | 3 | | 1 | |
| S vd VEEN | 016 | | | 4 | | 3 | | | | 3 | |
| B de VRIES | | 2 | | 3 | 2 | 1 | 1 | 5 | | | |
| M WALSWEEER | 047 | | | | | 2 | | | 3 | | |
| A ZWERVER (i) | | | 5 | 1 | 1 | | | | | | |

(01 DrCrt, 02 VV, 03-04 Fra, 05 VV, 06-07 FD, 08 LK, 09 Fro)

- 01 De Feanhoop 28-7, 02 Earnewâld (i) 2-8, 03 Grou (i) 6-8, 04 Grou (ii), 05 De Lemmer 9-8, 06 Snits (i) 11-8, 07 Snits (ii), 08 Earnewâld (ii) 14-8, 09 It Heidenskip 15-8
- Oare oankundige silerij: Langwar 31-8 (gjin gegevens bekend)

1946**A K L A S S E**

| | | 01 | 02 | 03 | <u>04</u> | <u>05</u> | 06 | 07 | 08 | 09 | 10 | 11 | 12 | |
|---------------|-----|----|----|----|-----------|-----------|----|----|----|----|----|----|----|---------|
| U ZWAGA | 108 | 3 | 1 | 2 | 1 | 1 | 1 | 3 | | 1 | | 1 | 1 | 1,8 (1) |
| A PIETERSMA | 082 | 2 | | | 2 | 2 | 5 | 4 | 1 | 3 | | 4 | 4 | 4 (2) |
| T T vd VEEN | 048 | | 2 | 4 | 3 | 3 | 3 | 5 | | 4 | | | | 6 (3) |
| J SIJTEMA | 046 | | | | . | . | 6 | 2 | | - | | | | |
| W BOUMA | 080 | | | | . | | | | | | | | | |
| W L BROUWER | 008 | | 3 | 1 | . | | 7 | 7 | | 2 | | 2 | 2 | |
| L FOEKEMA | 039 | 4 | 4 | | . | | 4 | 1 | 4 | | | | | |
| Kl vd MEULEN | 010 | 1 | | | . | | 2 | 6 | 2 | | 1 | 5 | 3 | |
| W PIETERSMA | 093 | | | | . | | | | | | | | | |
| D BLOM | 038 | 5 | | 3 | | | 8 | 8 | | | | | 2 | |
| L KOOL | 036 | | | | | | | | | | | | 3 | |
| A ZWERVER (i) | | | | | | | | | 3 | | | | 3 | |

(01-03 SNS, 04 EA/FD, 05 FD, 06-09 SKSpl, 10 SKSkor, 11-12 SKSpl, t: FD)

- 01 Snits (i) 26-7, 02 Snits (ii) 27-7, 03 Snits (iii), 04 Earnewâld (i): 1ste wedstriid om it kampioenskip 1-8, 05 Earnewâld (ii): 2de wedstriid om it kampioenskip 2-8, 06 Grou (i) 3-8, 07 Grou (ii) 5-8, 08 De Lemmer 8-8 09 De Feanhoop 10-8, 10 It Heidenskip 14-8, 11 Langwar (i) (zv Langweer) 30-8, 12 Langweer (ii)
- prizen kampioenskipwedstriden: 75 50 30 20

B K L A S S E

| | | 01 | 02 | 03 | 04 | 05 |
|---------------|-----|----|----|----|----|----|
| J v AKKER | 021 | | 3 | 5 | 3 | |
| J de BOER (L) | | | 5 | 6 | | |
| W BOUMA | 080 | | 4 | 4 | | |
| W PIETERSMA | 093 | | 1 | 2 | =1 | 3 |
| W TJERKSTRA | | | | | | 2 |
| S VISSER | | | | | | 4 |
| B de VRIES | | 1 | | 3 | | |
| A ZWERVER (i) | | 2 | 2 | 1 | =1 | 1 |

(01 FD, 02-05 SKSpl)

- 01 Earnewâld 1-8, 02 Grou (i) 3-8, 03 Grou (ii) 5-8, 04 De Feanhoop 10-8, 05 Langwar (ii) 30-8



Grou 1940. Skipper en in tal bemanningsleden op it skip fan Ulbe Zwaga. De 'Twee Gebroeders' sylt foar de wyn, dus kinne de lju rêstich nei in konfoai fartugen sjen dy't har foarbyfarre. It ekonomysk libben gie by Grou gewoan troch om't it wedstrydwetter doe noch net ôfsletten waard.
(Foto Tresoar, Ljouwert)



It Sulveren Skûtsje, de earste wikselpriis by de SKS, wûn mei it skip de 'Twee Gebroeders' fan Cor Salverda, sturman Klaas van der Meulen. (Foto Frysk Skipfeart Museum, Snits)

1947

A K L A S S E

| | | 01 | 02 | 03 | 04 | 05 | 06 | 07 | 08 | 09 | <u>10</u> | <u>11</u> | <u>12</u> | |
|---------------|-----|----|----|----|----|----|----|----|----|----|-----------|-----------|-----------|----------|
| K vd MEULEN | 010 | 6 | 4 | 2 | 1 | 4 | 2 | 1 | 2 | 4 | 1 | 2 | 2 | 4,9 (1) |
| J SIJTEMA | 046 | 1 | 1 | 3 | 2 | 2 | | | | 2 | | | | 8,9 (2) |
| K Haarsma | | | | | | | | | | | 2 | 1 | 6 | |
| B W TJERKSTRA | 012 | | | | | | | 2 | 3 | 5 | 6 | 4 | 1 | 10,9 (3) |
| A PIETERSMA | 082 | | | | | | | | | | | | | 12 (4) |
| D Tjerkstra | | 5 | 3 | 4 | 3 | 1 | 1 | 3 | 1 | 3 | 4 | 3 | 5 | |
| W PIETERSMA | 093 | | 6 | | | | | - | 4 | 4 | 3 | 6 | 4 | 13 (5) |
| D BLOM | 038 | | | 6 | 6 | | | 6 | | | 5 | 5 | 7 | 17 (6) |
| L KOOL | 036 | | | | | | | | | 6 | 7 | 7 | 3 | 17 (6) |
| J v AKKER | 021 | | | | | | | | | | | | | |
| W L BROUWER | 008 | 4 | | 7 | 4 | 5 | 3 | 8 | | | | | | |
| L FOEKEMA | 039 | 2 | 2 | 1 | | 6 | 4 | 7 | 5 | 1 | | | | |
| L MEETER | 006 | | | | | | | - | | | | | | |
| B de VRIES | | | 5 | | | | | | | | | | | |
| T T vd VEEN | 048 | 3 | | 5 | 5 | 3 | 5 | 5 | | | | | | |
| A ZWERVER (i) | | 7 | | 8 | | 7 | | | | | 7 | | | |

(01-02 NvF, 03 SKSkor, 04 Fra, 05 DrCrt, 06-08 NvF, 09 SnNbl, 10-12 LC, t: LC)

- 01 Earnewâld 31-7, 02 Grou (i) 2-8, 03 Grou (ii), 04 Grou (iii) 4-8, 05 De Feanhoop 5-8, 06 De Lemmer 7-8, 07 Snits (i) 8-8, 08 Sneek (ii) 9-8, 09 Snits (iii), 10 It Heidenskip (i) 13-8, 11 It Heidenskip (ii), 12 It Heidenskip (iii), 14-8
- Net trochgien: 29-8 Langwar
- Kampioenswedstriden: md - ynskreaun: 12, opkommen: 7

B K L A S S E

| | | 01 | 02 | 03 | 04 | 05 |
|-------------|-----|----|----|----|----|----|
| J v AKKER | 021 | 3 | 4 | 2 | 3 | |
| W PIETERSMA | 093 | =1 | 1 | 3 | 2 | 1 |
| L MEETER | 006 | 4 | 3 | 4 | 4 | 3 |
| B de VRIES | | =1 | 2 | 1 | 1 | 2 |

(01 DrCrt, 02 NvF, 03 Fra, 04 SKSpl, 05 NvF)

- 01 Earnewâld 31-7, 02 Grou (i) 2-8, 03 Grou (ii) 4-8, 04 De Feanhoop 5-8, 05 Snits 9-8

1948

| | | 01 | 02 | 03 | 04 | 05 | 06 | 07 | 08 | 09 | 10 | 11 | 12 | |
|--------------|-----|----|----|----|----|----|----|----|----|----|----|----|----|---------|
| U ZWAGA | 108 | 2 | 3 | 2 | 2 | 5 | 5 | 1 | 1 | 1 | 1 | 1 | 1 | 2,7 (1) |
| A PIETERSMA | 082 | 3 | 2 | 3 | - | 4 | 2 | 3 | | | | 4 | 3 | 9 (2) |
| D Tjerkstra | | | | | | | | | 5 | 2 | 2 | | | |
| W PIETERSMA | 093 | | | 7 | 6 | 2 | 7 | 2 | 4 | 3 | 3 | | | 10 (3) |
| J SIJTEMA | 046 | | | 1 | 3 | 3 | 6 | | | | | | | 18 (4) |
| K Haarsma | | | | | | | | | 2 | - | | | | |
| L MEETER | 006 | 4 | 4 | 8 | 7 | 6 | 3 | 4 | 3 | - | | | | 19 (5) |
| Kl vd MEULEN | 010 | 1 | 1 | 4 | 1 | 1 | 1 | 5 | - | - | - | 2 | 2 | 24 (6) |
| W L BROUWER | 008 | 5 | 5 | 5 | 5 | 8 | 4 | 6 | - | - | | 3 | 4 | 24 (6) |
| B de VRIES | | | | 6 | 4 | 7 | 8 | | - | | | | | 24 (6) |
| S VISSER | | | | | | | | | | | | 5 | | |

(01-02 SNS, 03-04 DrCrt, 05-06 FD, 07 SKS-pl, 08-10 Bakker/DrCrt, 11-12 FD, t: Bakker)

- 01 Snits (i) 23-7, 02 Snits (ii) 24-7, 03 Earnewâld (i) 29-7, 04 Earnewâld (ii), 05 Grou (i) 31-7, 06 Grou (ii) 2-8, 07 De Lemmer 5-8, 08 De Feanhoop (i) (zv Drachten-Veenhoop): 1ste kampioenswedstriid 7-8, 09 De Feanhoop (ii): 2de kampioenswedstriid, 10 De Feanhoop (iii): 3de kampioenswedstriid 9-8, 11 It Heidenskip 11-8, 12 Langwar 12-8
- 08 o/m 10 – silerijen kampioenswedstriden hâlden op tiid
- prizen kampioenskipswedstriden: 75 50 35 25 15

1949

| | | 01 | 02 | 03 | 04 | 05 | 06 | 07 | 08 | 09 | 10 | 11 | |
|---------------|-----|----|----|----|----|----|----|----|----|----|----|----|----------|
| U ZWAGA | 108 | 2 | 1 | 1 | 1 | 1 | 2 | 1 | 3 | 2 | 1 | 1 | 3,8 (1) |
| Kl vd MEULEN | 010 | 3 | 4 | 2 | 3 | 2 | 3 | 4 | 1 | 1 | 5 | 2 | 8 (2) |
| L MEETER | 006 | 5 | | 4 | 2 | 3 | 5 | 2 | 6 | 5 | 4 | 3 | 10 (3) |
| W PIETERSMA | 093 | 1 | 2 | 3 | d | | 4 | 3 | 5 | 6 | 3 | 5 | 10,9 (4) |
| B MINK | 082 | 4 | 3 | 5 | - | - | 1 | 5 | 4 | 3 | 2 | 4 | 13 (5) |
| B W TJERKSTRA | 012 | | | | | | | | 2 | 4 | 6 | - | |

(01-06 Fra, 07-11 NvF, t: Fra)

- 01 Grou (i): 1ste kampioenskipswedstriid 29-7, 02 Grou (ii), 03 Grou (iii), 04 Grou (iv): 2de kampioenswedstriid 1-8, 05 Grou (v): 3de kampioenswedstriid, 06 Grou (vi), 07 Earnewâld 3-8, 08 Snits (i) 5-8, 09 Snits (ii) 6-8, 10 Langwar 8-8, 11 It Heidenskip 10-8
- 01 en 04 – silerijen op tiid

1950

| | | 01 | 02 | 03 | 04 | <u>05</u> | <u>06</u> | <u>07</u> | 08 | 09 | 10 | 11 | |
|--------------|-----|----|----|----|----|-----------|-----------|-----------|----|----|----|----|----------|
| U ZWAGA | 108 | 1 | 1 | 3 | 1 | 1 | 2 | 6 | | 6 | 1 | 1 | 8,9 (1) |
| W PIETERSMA | 093 | 5 | 5 | 4 | - | 2 | 4 | 4 | 2 | 4 | 3 | 3 | 10 (2) |
| B de VRIES | | 3 | =3 | 7 | - | | 1 | 3 | | 1 | 6 | | 10,9 (3) |
| J SIJTEMA | 046 | 7 | 7 | 2 | 4 | - | 5 | 1 | | 2 | 2 | 2 | 11,9 (4) |
| Kl vd MEULEN | 010 | 6 | 2 | 1 | 3 | 4 | 6 | 2 | 1 | 5 | 4 | 4 | 12 (5) |
| L MEETER | 006 | 2 | 6 | 6 | 2 | - | 3 | 5 | | 7 | 7 | 6 | 14 (6) |
| B MINK | 082 | 4 | =3 | 5 | 5 | 3 | 7 | 7 | | 3 | 5 | 5 | 17 (7) |

(01-02 NvF, 03-05 HK, 06-08 VV, 09-11 NvF, t: NvF)

- 01 Earnewâld 26-7, 02 Grou (i) 28-7, 03 Grou (ii) 29-7, 04 It Heidenskip 2-8, 05 Snits (i) 4-8, 06 Snits (ii) 5-8, 07 Snits (iii), 08 Snits (iv): beslissing 'Sulveren Skûtsje', 09 Langwar (i) 7-8, 10 Langwar (ii), 11 De Lemmer 10-8
- Stjurlju Jan Sytema: Neffens HK: 01 K. Haarsma; neffens Bakker: 05-07 (kampioenswedstriden) D. Tjerkstra

1951

| | | 01 | 02 | 03 | 04 | 05 | <u>06</u> | <u>07</u> | | |
|--------------|-----|----|----|----|----|----|-----------|-----------|--|---------|
| Kl vd MEULEN | 010 | 2 | 4 | 2 | 1 | 3 | 1 | 1 | | 1,8 (1) |
| L MEETER | 006 | 5 | 1 | 4 | 5 | 2 | 4 | 3 | | 7 (2) |
| W PIETERSMA | 093 | 1 | 5 | 3 | 3 | 5 | 2 | - | | 8 (3) |
| U ZWAGA | 108 | 6 | 2 | 6 | 4 | 4 | 6 | 2 | | 8 (3) |
| J SIJTEMA | 046 | | | | | | | | | 9 (5) |
| D Tjerkstra | | 4 | 3 | 1 | 2 | 1 | 3 | - | | |
| B MINK | 082 | 3 | 6 | 5 | 7 | 6 | 5 | - | | 11 (6) |
| B de VRIES | | 7 | 7 | 7 | 6 | | | | | |

(01-05 HK, 06 LC, 07 ZF, t: HK)

- 01 Earnewâld 26-7, 02 De Feanhoop 28-7, 03 Grou (i) 4-8, 04 Grou (ii), 05 It Heidenskip 8-8, 06 De Lemmer (i): 1ste kampioenswedstriid 9-8, 07 De Lemmer (ii): 2de kampioenswedstriid
- Net trochgien: 10-8 De Lemmer (iii): 3de kampioenswedstriid (gjin meidoggers) en 11-8 Starum (gjin meidoggers)

1952

| | | 01 | 02 | <u>03</u> | <u>04</u> | <u>05</u> | <u>06</u> | <u>07</u> | <u>08</u> | 09 | <u>10</u> | | |
|---------------|-----|----|----|-----------|-----------|-----------|-----------|-----------|-----------|----|-----------|------|-----|
| J SIJTEMA | 046 | | | | | | | | | | | 17,6 | (1) |
| T J Brouwer | | 3 | 2 | 1 | 6 | | | | | | | | |
| D Tjerkstra | | | | | | 1 | 1 | | 2 | 1 | 1 | | |
| L MEETER | 006 | 2 | 1 | 2 | 3 | 6 | 2 | 1 | 1 | 2 | 3 | 17,8 | (2) |
| Kl vd MEULEN | 010 | 1 | 3 | 3 | 2 | 3 | 3 | 2 | - | 4 | 2 | 19 | (3) |
| A & S vd VEEN | 071 | | | | | | | | | | | 23,9 | (4) |
| U Zwaga | | 6 | 5 | 5 | 1 | 2 | 4 | 4 | - | 3 | 4 | | |
| T T vd VEEN | 048 | | | | | | | | | | | 29 | (5) |
| A Hoekstra | | 4 | 4 | 4 | 5 | 4 | 5 | 3 | 3 | 6 | 5 | | |
| B MINK | 082 | 5 | 6 | 6 | 4 | 5 | 6 | | 4 | 5 | 6 | 37 | (6) |

(LC)

- 01 Grou (i) 1-8, 02 Grou (ii) 2-8, 03 Grou (iii), 04 Earnewâld (i) 5-8, 05 Langwar 6-8, 06 De Lemmer 7-8, 07 De Feanhoop (wsv Drachten-Veenhoop) 9-8, 08 Starum 12-8, 09 Snits (i) 14-8, 10 Snits (ii)
- Net trochgien: 8-8 Earnewâld (ii) (gjin meidoggers)
- 03 – de opnommen tiden fan twa rûten (de s.n. lange rûten) jilde foar it klassemint fan it kampioenskip
- 04 – Silerij te Earnewâld (i) is nei trije rûten ôfbrutsen fanwegen it omslaan fan it skip fan Meeter. De folchoarder fan de skippen op dat momint is bepalend foar it takinnen fan de wedstriidpunten

1953

| | | 01 | 02 | 03 | 04 | 05 | | |
|-----------------|-----|----|----|----|----|----|------|-----|
| T J BROUWER (i) | 046 | 1 | 1 | 4 | 1 | 1 | 7,6 | (1) |
| L MEETER | 006 | 3 | 4 | 3 | 2 | 2 | 14 | (2) |
| S BROUWER | | 4 | 3 | 1 | 4 | 5 | 16,9 | (3) |
| Kl vd MEULEN | 010 | | | 2 | 3 | 3 | 18 | (4) |
| B de VRIES | | 2 | 2 | 5 | 5 | 4 | 18 | (4) |
| E SCHOLTEN | | | | | | - | | |

(01-03 Wtk, 04 VV, 05 FD, t: FK)

- 01 Earnewâld 30-7, 02 Grou (i) 1-8, 03 Grou (ii) 4-8, 04 De Lemmer 6-8, 05 Grou (iii) 8-8

1954

| | | 01 | <u>02</u> | <u>03</u> | 04 | <u>05</u> | 06 | 07 | 08 | <u>09</u> | |
|-----------------|-----|----|-----------|-----------|----|-----------|----|----|----|-----------|----------|
| Kl vd MEULEN | 010 | 6 | 3 | 1 | 4 | 1 | 1 | 1 | 3 | 1 | 5,7 (1) |
| T vd VEEN | 048 | | | | | | | | | | 8 (2) |
| A Hoekstra | | 2 | 2 | 2 | 2 | =2 | 2 | 4 | 2 | 2 | |
| B MINK | 082 | 1 | 1 | - | 1 | =2 | 3 | 3 | 4 | 3 | 10,9 (3) |
| J v AKKER | 021 | 7 | - | | 3 | =2 | 5 | 2 | 1 | 5 | 17 (4) |
| L MEETER | 006 | 4 | 4 | 3 | 6 | 7 | 4 | | 6 | 4 | 18 (5) |
| S BROUWER | | 3 | 5 | 4 | 7 | 5 | 7 | | 5 | 6 | 20 (6) |
| B de VRIES | | 5 | - | | 5 | 6 | | | | | 22 (7) |
| H. de Vries (G) | | | | | | | 6 | | | | |

(01-04 LC, 05-07 FD, 08-09 LC, t: LC)

- 01 Grou (i) 31-7, 02 Grou (ii), 03 De Feanhoop 2-8, 04 Earnewâld (i) 3-8, 05 De Lemmer 5-8, 06 Grou (iii) 6-8, 07 Starum (ii) 9-8, 08 Snits (i) 12-8, 09 Sneek (ii)
- Ofbrutsen: 3-8 Earnewâld (ii) (fuortfallende wyn) en 7-8, Starum (i) (swiere bui); net trochgien: 11-8 It Heidenskip (gjin skippen oan 'e start)
- 05 – trije meidoggers binne ex aequo klasseearre fanwegen in ûnoersichtlike oankomst (op nûmer); hja krije elts twa punten

1955

| | | <u>01</u> | <u>02</u> | <u>03</u> | 04 | <u>05</u> | <u>06</u> | <u>07</u> | <u>08</u> | 09 | <u>10</u> | <u>11</u> | |
|-----------------|-----|-----------|-----------|-----------|----|-----------|-----------|-----------|-----------|----|-----------|-----------|----------|
| J v AKKER | 021 | 2 | 2 | 3 | 1 | 4 | 2 | 4 | 3 | 1 | 3 | 3 | 24 (1) |
| B MINK | 082 | 1 | 3 | 1 | 2 | 1 | 3 | 6 | 5 | 4 | 6 | 2 | 24,7 (2) |
| A HOEKSTRA | D | 5 | 5 | 4 | - | 2 | 4 | 3 | 6 | 3 | 1 | 1 | 25,8 (3) |
| L MEETER | 006 | 3 | 1 | 2 | 3 | 5 | 1 | 5 | 2 | 5 | 4 | 4 | 25,9 (4) |
| J SIJTEMA | 046 | | | | | | | | | | | | |
| T J Brouwer (i) | | 4 | 6 | 6 | 4 | 3 | 5 | | 4 | 2 | 2 | - | 28,9 (5) |
| W Tjerkstra | | | | | | | | 1 | | | | | |
| J BROUWER | 007 | 7 | 7 | 5 | 5 | 7 | 6 | 2 | 1 | 6 | 5 | - | 36,9 (6) |
| B de VRIES | | 6 | 4 | 7 | 6 | 6 | | | | | | | |

(01-08 LC, 09-10 FD, 11 SNS, t: Bakker)

- 01 De Feanhoop (kommissje Drachten-Feanhoop) 27-7, 02 Earnewâld (i) 28-7, 03 Earnewâld (ii), 04 Grou (i) 30-7, 05 Grou (ii), 06 Langwar (kommissje) 3-8, 07 De Lemmer 4-8, 08 Starum 6-8, 09 Warkum (kommissje) 9-8, 10 It Heidenskip 10-8, 11 Snits 11-8

1956

| | | <u>01</u> | <u>02</u> | <u>03</u> | <u>04</u> | <u>05</u> | <u>06</u> | <u>07</u> | <u>08</u> | <u>09</u> | <u>10</u> | <u>11</u> | |
|-----------------|------------|-----------|-----------|-----------|-----------|-----------|-----------|-----------|-----------|-----------|-----------|-----------|----------|
| B MINK | <i>EI</i> | 1 | 1 | 1 | 5 | 1 | 1 | 2 | 1 | 1 | 4 | 3 | 10,5 (1) |
| L MEETER | <i>006</i> | 3 | - | 4 | 7 | 4 | 4 | 4 | 3 | 2 | 1 | 1 | 20,9 (2) |
| A HOEKSTRA | <i>D</i> | 2 | 3 | 5 | 4 | 6 | 3 | 1 | 2 | 4 | 5 | 2 | 24,9 (3) |
| T J BROUWER (i) | <i>046</i> | 6 | 2 | 2 | 1 | 2 | 2 | 3 | d | 6 | 2 | | 27 (4) |
| J BROUWER | <i>007</i> | 4 | - | 7 | 6 | 3 | 5 | 5 | d | 3 | 3 | 5 | 31 (5) |
| J v AKKER | <i>021</i> | 5 | - | 3 | 2 | 5 | | | | | | | |
| Kl vd MEULEN | <i>SN1</i> | | | | | | | | d | 5 | 6 | 4 | |
| B de VRIES | | - | - | 6 | 3 | 7 | | | | | | | |

(01-10 FD, 11 ZF, t: FD)

- 01 De Feanhoop 1-8, 02 Earnewâld (i) 3-8, 03 Earnewâld (ii), 04 Grou (i) 4-8, 05 Grou (ii), 06 Snits (i) 6-8, 07 Sneek (ii), 08 Langwar 7-8, 09 It Heidenskip 8-8, 10 De Lemmer (i) 9-8, 11 Lemmer (ii) 10-8
- Net trochgien: 11-8 Starum (min waar)

1957

| | | <u>01</u> | <u>02</u> | <u>03</u> | <u>04</u> | <u>05</u> | <u>06</u> | <u>07</u> | <u>08</u> | <u>09</u> | <u>10</u> | |
|-----------------|------------|-----------|-----------|-----------|-----------|-----------|-----------|-----------|-----------|-----------|-----------|----------|
| B MINK | <i>EI</i> | 3 | 7 | 3 | 2 | 4 | 4 | 1 | 1 | - | 4 | 21,8 (1) |
| L MEETER | <i>006</i> | 4 | 1 | 4 | 5 | 1 | 1 | 4 | 2 | 1 | 3 | 23,8 (2) |
| A HOEKSTRA | <i>D</i> | 5 | 4 | 1 | 4 | 3 | 2 | 2 | - | 3 | 5 | 25,9 (3) |
| T J BROUWER (i) | <i>046</i> | 2 | 2 | 5 | 3 | 2 | 3 | 3 | | 5 | 2 | 28 (4) |
| Kl vd MEULEN | <i>SN1</i> | 1 | 3 | 6 | 6 | - | | 5 | 3 | - | 1 | 36,8 (5) |
| U ZWAGA | <i>G1</i> | 6 | 5 | 2 | 1 | 6 | 6 | 7 | 4 | - | 6 | 37,9 (6) |
| J BROUWER | <i>007</i> | 7 | 6 | 8 | 8 | 7 | 7 | 6 | - | 2 | 7 | 54 (7) |
| M ENGELSMA | <i>H1</i> | 8 | 8 | 7 | 7 | 5 | 5 | - | | 4 | 8 | 55 (8) |

(01 FD, 02-03 LC, 04-08 FD, 09 FK, 10 FD, t: FD)

- 01 Grou 3-8, 02 Earnewâld (i) 6-8, 03 Earnewâld (ii), 04 De Feanhoop 7-8, 05 De Lemmer (i) 8-8, 06 De Lemmer (ii) 9-8, 07 Langwar 13-8, 08 It Heidenskip 14-8, 09 Snits (i) 15-8, 10 Snits (ii)
- Net trochgien: 10-8 Starum (stoarm)

1958

| | | <u>01</u> | <u>02</u> | <u>03</u> | <u>04</u> | <u>05</u> | <u>06</u> | <u>07</u> | <u>08</u> | <u>09</u> | <u>10</u> | <u>11</u> | <u>12</u> | |
|--------------|------------|-----------|-----------|-----------|-----------|-----------|-----------|-----------|-----------|-----------|-----------|-----------|-----------|----------|
| U ZWAGA | <i>G2</i> | 6 | - | 1 | 1 | 1 | 4 | 2 | 1 | 1 | 2 | 4 | 2 | 24,5 (1) |
| A HOEKSTRA | <i>D</i> | 1 | | 3 | 3 | 2 | 5 | 5 | 7 | 4 | 4 | 2 | 1 | 38,8 (2) |
| J v AKKER | <i>SN1</i> | 2 | - | 5 | 2 | =6 | 1 | 6 | 3 | 2 | 5 | 3 | 4 | 40,4 (3) |
| L MEETER | <i>006</i> | 3 | 1 | 4 | 5 | 5 | 6 | 3 | 5 | 6 | 7 | d | 6 | 50,9 (4) |
| Kl vd MEULEN | <i>SWH</i> | 5 | - | d | 8 | 8 | 3 | 7 | 4 | 3 | 1 | 1 | 3 | 54,9 (5) |
| R RITSMA | <i>LE1</i> | 8 | 2 | 6 | 4 | 9 | 2 | 1 | 2 | 8 | 6 | 5 | 8 | 55,9 (6) |
| B MINK | <i>E1</i> | 7 | - | 2 | - | 3 | 9 | 4 | 6 | 5 | 3 | 7 | | 60 (7) |
| J BROUWER | <i>007</i> | 9 | 3 | 7 | 6 | 4 | 8 | 9 | 8 | 7 | - | 6 | 5 | 74 (8) |
| M ENGELSMA | <i>H1</i> | 4 | - | - | 7 | =6 | 7 | 8 | | | 8 | 8 | 7 | 76,5 (9) |

(LC)

- 01 Grou (i) 1-8, 02 Grou (ii) 2-8, 03 Earnewâld (i) 4-8, 04 Earnewâld (ii) 5-8, 05 De Feanhoop 6-8, 06 De Lemmer (i) 7-8, 07 De Lemmer (ii) 8-8, 08 Starum 9-8, 09 It Heidenskip 12-8, 10 Langwar 13-8, 11 Snits (i) 14-8, 12 Snits (ii)
- 02 – de meidoggers, dy't òf net út ein setten binne òf net oankamen, krije 4 punten
- Mink *E1* – 12: net klassearre (falske start)

1959

| | | <u>01</u> | <u>02</u> | <u>03</u> | <u>04</u> | <u>05</u> | <u>06</u> | <u>07</u> | <u>08</u> | <u>09</u> | <u>10</u> | <u>11</u> | <u>12</u> | <u>13</u> | |
|--------------|------------|-----------|-----------|-----------|-----------|-----------|-----------|-----------|-----------|-----------|-----------|-----------|-----------|-----------|----------|
| U ZWAGA | <i>G2</i> | 4 | 1 | 3 | 5 | 2 | | 7 | 2 | 6 | 4 | 1 | 1 | 1 | 36,6 (1) |
| Kl vd MEULEN | <i>SWH</i> | 1 | 8 | 8 | 3 | 4 | 1 | 4 | 4 | 2 | 7 | 3 | 2 | 3 | 48,9 (2) |
| A HOEKSTRA | <i>D</i> | 2 | 3 | 5 | 6 | 7 | 2 | 5 | 8 | 4 | 2 | 2 | 5 | 6 | 55 (3) |
| L MEETER | <i>FAS</i> | - | 4 | 7 | 2 | 1 | 5 | 8 | 6 | 3 | 1 | d | 8 | 2 | 61,8 (4) |
| B MINK | <i>E1</i> | 6 | 5 | 4 | 1 | 5 | 6 | 3 | 7 | 1 | 8 | - | 4 | 8 | 61,8 (4) |
| J v AKKER | <i>SN1</i> | 3 | 2 | 1 | 7 | 8 | 4 | 6 | 5 | 8 | 3 | d | 6 | 4 | 62,9 (6) |
| D TJERKSTRA | <i>PH1</i> | 5 | 7 | 2 | 8 | 6 | | 1 | 1 | 7 | 5 | d | 9 | 5 | 65,8 (7) |
| R RITSMA | <i>LE1</i> | 8 | 10 | 6 | 10 | 10 | 3 | 2 | 3 | 5 | 6 | - | 3 | 7 | 80 (8) |
| M ENGELSMA | <i>H1</i> | 7 | 6 | 10 | 4 | 9 | | 9 | 9 | 9 | 10 | 4 | 7 | 9 | 93 (9) |
| J BROUWER | <i>007</i> | 9 | 9 | 9 | 9 | 3 | 7 | 10 | 10 | 10 | 9 | 5 | 10 | 10 | 103 (10) |

(01-02 FK, 03 LC, 04-05 FK, 06-08 ZF, 09-10 FK, 11-13 LC, t: Bakker)

- 01 Grou (i) 31-7, 02 Grou (ii) 1-8, 03 Earnewâld (i) 3-8, 04 Earnewâld (ii) 4-8, 05 De Feanhoop 5-8, 06 De Lemmer (i) 6-8, 07 De Lemmer (ii) 7-8, 08 De Lemmer (iii), 09 It Heidenskip, 10 Starum 10-8, 11 Langwar 12-8, 12 Snits (i) 13-8, 13 Snits (ii)

1960

| | | <u>01</u> | <u>02</u> | <u>03</u> | <u>04</u> | <u>05</u> | <u>06</u> | <u>07</u> | <u>08</u> | 09 | <u>10</u> | <u>11</u> | <u>12</u> | <u>13</u> | | |
|--------------|------------|-----------|-----------|-----------|-----------|-----------|-----------|-----------|-----------|----|-----------|-----------|-----------|-----------|------|------|
| U ZWAGA | <i>G2</i> | 1 | 2 | 2 | 1 | 1 | 2 | 1 | 1 | 3 | 4 | 1 | 2 | 1 | 18,3 | (1) |
| D TJERKSTRA | <i>PHI</i> | 2 | 4 | 4 | 2 | 3 | 5 | 3 | 3 | 2 | 7 | 6 | 7 | 3 | 49 | (2) |
| A HOEKSTRA | <i>D</i> | 3 | 3 | 1 | 5 | 8 | 4 | 2 | 4 | 5 | 2 | 5 | 9 | 6 | 51,9 | (3) |
| L MEETER | <i>FAS</i> | 8 | d | 3 | 8 | 2 | 1 | 4 | 7 | 1 | 3 | 3 | 6 | 2 | 56,9 | (4) |
| J v AKKER | <i>SN1</i> | 4 | g | 8 | 4 | 4 | 7 | 6 | 6 | 7 | 5 | 2 | 1 | 5 | 57,9 | (5) |
| B MINK | <i>E1</i> | 6 | 1 | 5 | 6 | 6 | 6 | 7 | 8 | 4 | 1 | 7 | 4 | 8 | 64,8 | (6) |
| R RITSMA | <i>LE1</i> | 10 | 5 | 6 | 7 | 9 | 3 | 5 | 5 | 6 | 6 | 9 | 8 | 4 | 77 | (7) |
| Kl vd MEULEN | <i>SWH</i> | 7 | 8 | 9 | 3 | 7 | 8 | 8 | 2 | 8 | 8 | 4 | 5 | 10 | 79 | (8) |
| J v TERWISGA | <i>H1</i> | 5 | 6 | 7 | 9 | 5 | - | 9 | 9 | 9 | 9 | 8 | 3 | 9 | 89 | (9) |
| J BROUWER | <i>007</i> | 9 | 7 | 10 | 10 | - | 9 | 10 | 10 | 10 | 10 | 10 | 10 | 7 | 112 | (10) |

(01 FD, 02 LC, 03-13 FD, t: Bakker)

- 01 Grou (i) 29-7, 02 Grou (ii) 30-7, 03 Earnewâld (i) 1-8, 04 Earnewâld (ii) 2-8, 05 De Feanhoop 3-8, 06 De Lemmer (i) 4-8, 07 De Lemmer (ii) 5-8, 08 Starum 6-8, 09 Makkum 8-8, 10 It Heidenskip 9-8, 11 Langwar 10-8, 11 Snits (i) 11-8, 12 Snits (ii)

1961

| | | 01 | 02 | 03 | 04 | 05 | 06 | 07 | 08 | 09 | 10 | 11 | | |
|--------------|------------|----|----|----|----|----|----|----|----|----|----|----|------|------|
| U ZWAGA | <i>G2</i> | 1 | 2 | 4 | d | 1 | 2 | 1 | 1 | 3 | 3 | 1 | 29,5 | (1) |
| J v TERWISGA | <i>H2</i> | 3 | 1 | d | 5 | 3 | 1 | 2 | 2 | 2 | 5 | 5 | 39,8 | (2) |
| L MEETER | <i>FAS</i> | 7 | d | 3 | 2 | 2 | 5 | 4 | 3 | 5 | 1 | 3 | 45,9 | (3) |
| D TJERKSTRA | <i>PHI</i> | 4 | 5 | 1 | 6 | 7 | 4 | | 4 | 1 | 4 | 4 | 50,8 | (4) |
| A HOEKSTRA | <i>D</i> | - | 4 | 5 | 1 | 9 | 3 | 6 | 7 | 4 | 2 | 2 | 53,9 | (5) |
| B MINK | <i>E1</i> | 5 | 3 | 9 | 3 | 4 | 7 | 7 | 5 | 9 | 8 | 6 | 66 | (6) |
| J v AKKER | <i>SN1</i> | 6 | 6 | 8 | 7 | 5 | 6 | | 8 | 6 | 7 | 7 | 77 | (7) |
| R RITSMA | <i>LE1</i> | g | 8 | 6 | 8 | 6 | 10 | 5 | 9 | 7 | 6 | 9 | 79 | (8) |
| J BROUWER | <i>007</i> | 8 | - | 2 | 4 | 8 | 8 | 3 | 10 | 10 | 9 | 10 | 82 | (9) |
| Kl vd MEULEN | <i>SWH</i> | 2 | 7 | 7 | 9 | 10 | 9 | | 6 | 8 | 10 | 8 | 87 | (10) |
| T WALSTRA | <i>WA</i> | | | | | | | | | | 11 | 11 | 114 | (11) |
| A Deinum | | d | 9 | 10 | 10 | 11 | 11 | 8 | - | | | | | |

(01 LC, 02-04 FD, 05-07 LC, 08-09 ZF, 10-11 FD, t: Bakker)

- 01 Grou (i) 28-7, 02 Grou (ii) 29-7, 03 Earnewâld (i) 31-7, 04 Earnewâld (ii) 1-8, 05 De Feanhoop 2-8, 06 De Lemmer (i) 3-8, 07 De Lemmer (ii) 4-8, 08 Langwar 5-8, 09 Nijegea (H) 7-8, 10 Snits (i) 10-8, 11 Snits (ii) 11-8
- Net trochgien: 8-8 Starum (stoarm) en 9-8 Makkum (beslút skippersgearkomste)



Yn 1953 wiene der noch fiif dielnimmers by de SKS.
Foaroan De Jonge Jan fan Jan Sytema, stjoerd troch Tjitte J.
Brouwer. Lij fan him Sytse Brouwer mei de Lotus. Efteroan
Lodewijk Meeter mei de Friesland.
(Foto Frysk Skipfeart Museum, Snits)



De mêst noch foar it fêste swurd en kampioen Siep van Terwisga (H) foaroan. Skûtsjesilen yn 1965. (Foto Ger Dijs)

1962

| | | 01 | 02 | 03 | 04 | 05 | 06 | 07 | 08 | 09 | 10 | 11 | 12 | |
|--------------|------------|----|----|----|----|----|----|----|----|----|----|----|----|----------|
| U ZWAGA | <i>G2</i> | 2 | 3 | 5 | 1 | 2 | 1 | 5 | 4 | 6 | 5 | 4 | 2 | 39,8 (1) |
| L MEETER | <i>FAS</i> | 5 | 4 | 1 | 4 | 3 | 4 | 7 | 1 | 1 | 3 | 1 | 7 | 40,6 (2) |
| S v TERWISGA | <i>H2</i> | 1 | d | 10 | 7 | 1 | 3 | 1 | 6 | 2 | 2 | 2 | 1 | 46,6 (3) |
| J v AKKER | <i>SN2</i> | 6 | 2 | 9 | 6 | 5 | 2 | 3 | 3 | 3 | 1 | 3 | 4 | 46,9 (4) |
| S MEETER | <i>SMI</i> | 4 | 1 | 2 | 5 | 4 | 6 | 4 | 2 | 5 | 6 | 6 | 8 | 52,9 (5) |
| A HOEKSTRA | <i>D</i> | 7 | 6 | 7 | 3 | 6 | 5 | 2 | 10 | 8 | 4 | 7 | 9 | 74 (6) |
| D TJERKSTRA | <i>PHI</i> | : | g | 8 | 2 | 7 | 8 | 8 | 5 | 4 | 7 | 8 | 3 | 77,5 (7) |
| B MINK | <i>E1</i> | 3 | 5 | 11 | 8 | 8 | 7 | 6 | 8 | 9 | 10 | 9 | 6 | 90 (8) |
| Y FOEKEMA | <i>LE1</i> | 8 | 7 | 4 | 9 | 10 | 11 | 9 | 7 | 7 | 8 | 5 | | 96 (9) |
| D VISSER | <i>SWH</i> | 9 | 9 | 6 | 10 | 9 | 10 | 10 | 9 | 10 | 9 | d | 5 | 107 (10) |
| J BROUWER | <i>007</i> | 10 | | | 11 | 11 | 9 | 11 | 11 | 11 | 11 | 10 | - | 117 (11) |
| E Remery | | | 8 | 3 | | | | | | | | | | |

(01-02 LC, 03-07 FD, 08 BoNbl, 09-12 FD, t: Bakker)

- 01 Grou (i) 20-7, 02 Earnewâld (i) 23-7, 03 Earnewâld (ii) 24-7, 04 De Feanhoop 25-7, 05 Terherne 26-7, 06 Langwar 27-7, 07 Nijegea (H) 28-7, 08 Makkum 30-7, 09 Starum 31-7, 10 De Lemmer (i) 2-8, 11 De Lemmer (ii) 3-8, 12 Snits 4-8
- Ofbrutsen: 21-7 Grou (ii) fanwegen it omslaan fan de skippen fan Van Akker en Foekema
- Foekema *LE1* - 12: net klassearre (falkse start)

1963

| | | 01 | 02 | 03 | 04 | 05 | 06 | 07 | 08 | 09 | 10 | 11 | 12 | |
|--------------|------------|----|----|----|----|----|----|----|----|----|----|----|----|----------|
| S v TERWISGA | <i>H2</i> | 1 | - | 4 | 2 | 1 | 1 | 2 | 4 | 3 | 2 | 2 | 2 | 32,7 (1) |
| Kl vd MEULEN | <i>LE2</i> | 3 | 3 | 7 | 1 | 3 | 3 | 3 | 3 | 1 | 5 | 4 | 7 | 42,8 (2) |
| U ZWAGA | <i>G2</i> | d | 1 | 2 | 3 | 4 | 2 | : | 2 | 2 | 1 | 3 | 4 | 43,8 (3) |
| J v AKKER | <i>SN2</i> | 6 | 8 | 6 | 6 | 2 | 5 | 1 | 5 | 4 | 4 | 5 | 1 | 52,8 (4) |
| D VISSER | <i>SWH</i> | 2 | 4 | 1 | 4 | 8 | 8 | 4 | 7 | 5 | 7 | 6 | 5 | 60,9 (5) |
| L MEETER | <i>FAS</i> | g | 6 | 5 | - | 5 | 4 | d | 1 | 10 | | 1 | 3 | 67,8 (6) |
| S MEETER | <i>LW1</i> | 7 | 5 | 3 | 5 | 7 | 7 | 6 | 10 | 7 | 3 | 7 | 8 | 75 (7) |
| B MINK | <i>E2</i> | 8 | 2 | 8 | 7 | 10 | 6 | d | 8 | 8 | 6 | 8 | 6 | 87 (8) |
| A HOEKSTRA | <i>D</i> | 5 | 7 | 9 | 9 | 6 | 9 | 5 | 6 | 6 | 9 | 9 | 9 | 89 (9) |
| T BROUWER | <i>PHI</i> | 4 | 9 | 10 | 8 | 9 | 10 | - | 9 | 9 | 8 | 10 | 10 | 102 (10) |

(FD)

- 01 Grou (i) 19-7, 02 Grou (ii) 20-7, 03 Earnewâld (ii) 23-7, 04 De Feanhoop 24-7, 05 Terherne 25-7, 06 Langwar 26-7, 07 Starum 27-7, 08 Makkum 30-7, 09 Nijegea (H) 31-7, 10 De Lemmer (i) 1-8, 11 De Lemmer (ii) 2-8, 12 Snits 3-8
- Ofbrutsen: Earnewâld (i) 22-7 (fuortfallende wyn)

1964

| | | 01 | 02 | 03 | 04 | 05 | 06 | 07 | 08 | 09 | 10 | 11 | 12 | 13 | |
|--------------|------------|----|----|----|----|----|----|----|----|----|----|----|----|----|-----------|
| S v TERWISGA | <i>H2</i> | 2 | 3 | 5 | 3 | 1 | 1 | 1 | 2 | 1 | 1 | d | d | =1 | 22,95 (1) |
| U ZWAGA | <i>G2</i> | 1 | 1 | 4 | 2 | 5 | 4 | 2 | 1 | 5 | 3 | 2 | 2 | =1 | 25,25 (2) |
| L MEETER | <i>FAS</i> | 8 | 2 | 1 | 5 | 7 | 3 | 5 | 4 | 3 | 2 | 1 | 1 | 5 | 32,8 (3) |
| Kl vd MEULEN | <i>LE2</i> | 6 | 4 | 8 | 1 | 8 | 2 | 3 | 6 | 6 | 4 | 4 | | 3 | 39,9 (4) |
| T BROUWER | <i>PH1</i> | 3 | 8 | 6 | - | 3 | 5 | 4 | 8 | 4 | 6 | 6 | 3 | 6 | 54 (5) |
| S MEETER | <i>LW1</i> | 5 | 9 | 2 | 6 | 6 | 8 | 6 | 5 | 7 | 5 | 3 | : | : | 56 (6) |
| D VISSER | <i>SWH</i> | 4 | 5 | 3 | 8 | 4 | 10 | 10 | 7 | 2 | 9 | 5 | 4 | 7 | 59 (7) |
| A HOEKSTRA | <i>D</i> | 10 | 10 | 10 | 7 | 2 | 9 | 8 | 3 | 9 | 10 | 8 | 5 | 4 | 67 (8) |
| J BROUWER | <i>SN2</i> | 9 | 7 | 7 | 9 | 10 | 7 | 7 | 9 | 8 | 7 | 7 | - | 8 | 77 (9) |
| B MINK | <i>E2</i> | 7 | 6 | 9 | 4 | 9 | 6 | 9 | d | 10 | 8 | 9 | : | d | 80 (10) |

(01-10 FD, 11 FK, 12 ZF, 13 FK, t: SnNbl)

- 01 Grou (i) 17-7, 02 Grou (ii) 18-7, 03 Earnewâld (i) 20-7, 04 Earnewâld (ii) 21-7, 05 De Feanhoop 22-7, 06 Terherne 23-7, 07 Nijegea (H) 24-7, 08 Langwar 25-7, 09 Makkum 27-7, 10 Starum 29-7, 11 De Lemmer (i) 30-7, 12 De Lemmer (ii) 31-7, 13 Snits 1-8
- De minste resultaten, behelle op de plakken dy't twa wedstriden organisearje (Grou, Earnewâld en De Lemmer), ferfalle
- Van der Meulen *LE2* → 12: net klasseearre (falske start)

1965

| | | 01 | 02 | 03 | 04 | 05 | 06 | 07 | 08 | 09 | 10 | 11 | |
|--------------|------------|----|----|----|----|----|----|----|----|----|----|----|----------|
| S v TERWISGA | <i>H2</i> | 1 | 1 | 9 | 2 | 5 | d | 3 | 2 | 1 | 1 | | 27,6 (1) |
| H Wester | | | | | | | | | | | | 3 | |
| L MEETER | <i>LA1</i> | 5 | 2 | 4 | 3 | 4 | 5 | 4 | 1 | 4 | 3 | 9 | 29,9 (2) |
| U ZWAGA | <i>G2</i> | 2 | 5 | 7 | 1 | 1 | 3 | 9 | 6 | 3 | 4 | 1 | 31,8 (3) |
| R RITSMA | <i>LE2</i> | d | 7 | 2 | 7 | 3 | 1 | 1 | | 2 | 2 | 6 | 38,8 (4) |
| J v AKKER | <i>SN2</i> | 3 | 8 | 8 | 4 | 6 | 2 | 6 | 3 | 8 | 5 | 5 | 45 (5) |
| D VISSER | <i>SWH</i> | 6 | 3 | 1 | 6 | 2 | 9 | 7 | 4 | | 10 | 4 | 47,9 (6) |
| Kl vd MEULEN | <i>W</i> | 4 | 12 | 11 | 8 | 10 | 4 | 2 | | - | 6 | 7 | 65 (7) |
| S BROUWER | <i>LW1</i> | 8 | 9 | 3 | 10 | 7 | 7 | 10 | 5 | - | 9 | 2 | 66 (8) |
| S MEETER | <i>SM2</i> | 10 | 6 | 6 | 9 | 11 | 8 | 5 | 7 | 7 | 8 | 11 | 66 (9) |
| T BROUWER | <i>PH2</i> | 7 | 4 | 5 | 5 | 8 | 11 | 12 | 8 | | 11 | 12 | 71 (10) |
| A HOEKSTRA | <i>D</i> | 9 | 10 | 10 | 11 | 9 | 6 | 8 | | 5 | 7 | 8 | 75 (11) |
| B MINK | <i>E2</i> | 11 | 11 | 12 | 12 | 12 | 10 | 11 | | 6 | 12 | | 97 (12) |
| | <i>E3</i> | | | | | | | | | | | 10 | |

(01-11 LC, t: Bakker)

- 01 Grou (i) 17-7, 02 De Feanhoop 19-7, 03 Earnewâld 20-7, 04 Terherne (i) 21-7, 05 Langwar 22-7, 06 De Lemmer (i) 26-7, 07 Lemmer (ii) 27-7, 08 Nijegea (H) (ii) (org. zv IJsselmeer, Starum) 28-7, 09 Terherne (ii) (org. komm. Makkum) 29-7, 10 Snits (i) 30-7, 11 Snits (ii) 18-8: 150 jier Snitser hurdsyldei
- Ofbrutsen fanwegen in it omslaan fan it skip fan Zwaga: 24-7 Nijegea (H) (i) (zv De Fluezen)
- Ritsma *LE2* → 08: net klasseearre (net reglemintêr útein set)
- It resultaat fan 'e minste wedstryd telt net mei foar it klassemint. Strafpunten falle bûten dy regeling

1966

| | | 01 | 02 | 03 | 04 | 05 | 06 | 07 | 08 | 09 | 10 | | |
|----------------|------------|----|----|----|----|----|----|----|----|----|----|------|------|
| R RITSMA | <i>LE2</i> | 5 | 9 | 2 | 4 | 1 | =2 | 4 | 4 | 3 | 1 | 26,3 | (1) |
| U ZWAGA | <i>G2</i> | 1 | 5 | - | 1 | 2 | 4 | | 2 | 1 | 2 | 26,7 | (2) |
| Kl vd MEULEN | <i>W</i> | 3 | 6 | 1 | 3 | 7 | 5 | 3 | 3 | 4 | 5 | 32,9 | (3) |
| S v TERWISGA | <i>H2</i> | 4 | 1 | 5 | 2 | 3 | 1 | 2 | 5 | 5 | d | 34,8 | (4) |
| S MEETER | <i>SM2</i> | 6 | 2 | 7 | 8 | 8 | 6 | 5 | 1 | 9 | 4 | 46,9 | (5) |
| L MEETER | <i>LA1</i> | 2 | 3 | - | 6 | 5 | d | 1 | 6 | 2 | d | 48,9 | (6) |
| S BROUWER | <i>LW1</i> | 8 | 4 | 9 | 9 | 6 | =2 | | 7 | 7 | 3 | 55,5 | (7) |
| D VISSER | <i>SWH</i> | 11 | 8 | 4 | 7 | 4 | 7 | | 10 | 6 | 9 | 66 | (8) |
| J v AKKER | <i>SN2</i> | 7 | 10 | 3 | 5 | d | : | 6 | 8 | 10 | 6 | 67 | (9) |
| H de VRIES (G) | <i>E3</i> | 12 | 7 | 6 | d | 10 | 8 | | 9 | 8 | 10 | 82 | (10) |
| T BROUWER | <i>PH1</i> | 10 | 11 | 8 | 11 | 9 | 10 | 7 | 12 | g | 8 | 83,3 | (11) |
| H A HOEKSTRA | <i>D</i> | | | | 10 | 11 | 9 | | 11 | d | 7 | 90 | (12) |
| | A Hoekstra | | 9 | 12 | - | | | | | | | | |

(01-05 LC, 06-08 FD, 09-10 LC, t: Blom)

- 01 Grou 16-7, 02 De Feanhoop 18-7, 03 Earnewâld 19-7, 04 Terherne 20-7, 05 Langwar 21-7, 06 Makkum 23-7, 07 Starum 26-7, 08 Nijgea (H) 27-7, 09 De Lemmer 28-7, 10 Snits 29-7

1967

| | | 01 | 02 | 03 | 04 | 05 | 06 | 07 | 08 | 09 | 10 | | |
|----------------|------------|----|----|----|----|----|----|----|----|----|----|------|------|
| U ZWAGA | <i>G2</i> | 6 | 1 | 1 | 1 | 1 | 1 | 2 | 1 | 3 | 1 | 11,3 | (1) |
| S v TERWISGA | <i>H2</i> | 3 | 6 | 3 | 2 | 3 | 7 | 3 | 3 | 4 | 3 | 30 | (2) |
| Kl vd MEULEN | <i>W</i> | 11 | 2 | 2 | 5 | 4 | 6 | 7 | 4 | 5 | 6 | 41 | (3) |
| S BROUWER | <i>LW1</i> | 2 | 8 | 9 | 6 | 5 | 3 | 1 | 5 | 8 | d | 49,9 | (4) |
| S MEETER | <i>SM2</i> | 7 | 4 | d | 9 | 7 | 2 | 11 | 2 | 1 | 9 | 49,9 | (5) |
| D VISSER | <i>SWH</i> | 1 | d | 8 | 4 | 2 | 5 | 4 | 9 | 9 | 7 | 51,9 | (6) |
| L MEETER | <i>LA2</i> | 12 | 5 | 4 | 7 | 6 | 11 | 6 | 6 | 7 | 2 | 54 | (7) |
| R RITSMA | <i>LE2</i> | 5 | 3 | 6 | 10 | 11 | 8 | 5 | 10 | 2 | 8 | 57 | (8) |
| J v AKKER | <i>SN2</i> | 4 | 7 | - | 3 | d | 10 | 10 | 7 | 6 | 4 | 63 | (9) |
| A HOEKSTRA | <i>D</i> | 10 | - | 5 | 8 | 9 | 9 | 8 | 11 | 11 | 5 | 74 | (10) |
| T BROUWER | <i>PH1</i> | 8 | : | 10 | 11 | 10 | 4 | 9 | 8 | 12 | 11 | 83 | (11) |
| H de VRIES (G) | <i>E3</i> | 9 | 9 | 7 | 12 | 8 | 12 | | 12 | 10 | 10 | 86,3 | (12) |

(01-02 FD, 03 SKSP, 04 FD, 05-10 FK, t: Blom)

- 01 Grou 1-7, 02 De Feanhoop 3-7, 03 Earnewâld 4-7, 04 Terherne (i) 5-7, 05 Terherne (ii) 6-7, 06 Langwar 8-7, 07 Starum 10-7, 08 Ealahuzen 12-7, 09 De Lemmer 13-7, 10 Snits 14-7
- 07 – *SM2* en *E3* krigen, om't se (troch in flater fan 'e wedstrydsjuery) by de startproseduere beneidfield wiene, it gemiddelde tal punten fan 'e oare wedstriden as kampioenskipspunten takind

1968

| | | 01 | 02 | 03 | 04 | 05 | 06 | 07 | 08 | 09 | 10 | 11 | | |
|----------------|------------|----|----|----|----|----|----|----|----|----|----|----|------|------|
| T L BROUWER | <i>H2</i> | 2 | 6 | 4 | 2 | 1 | 1 | 3 | d | 1 | 1 | 3 | 30,6 | (1) |
| R RITSMA | <i>LE2</i> | 3 | 7 | 8 | 9 | 3 | 4 | 5 | 6 | 4 | 2 | 1 | 42,9 | (2) |
| Kl vd MEULEN | <i>W</i> | 5 | 12 | 7 | 10 | 9 | 3 | 1 | 4 | 3 | 9 | 2 | 51,9 | (3) |
| U ZWAGA | <i>G2</i> | 1 | 3 | 3 | 1 | 2 | d | 4 | 2 | d | 6 | d | 54,8 | (4) |
| S MEETER | <i>SM2</i> | 8 | 8 | 9 | 12 | 7 | 2 | 9 | 1 | 2 | 4 | 6 | 55,9 | (5) |
| H de VRIES (G) | <i>E3</i> | 4 | 1 | 1 | 3 | 6 | - | 10 | 5 | 11 | 10 | 9 | 58,8 | (6) |
| L MEETER | <i>LM</i> | 13 | 2 | 6 | 6 | 5 | 8 | 2 | d | 7 | 3 | 8 | 60 | (7) |
| R ZWAGA | <i>LA2</i> | 7 | 9 | 2 | 4 | 4 | d | 6 | 3 | 6 | 7 | d | 65 | (8) |
| C SALVERDA | <i>SWH</i> | 9 | 4 | 5 | 5 | 8 | 6 | 7 | 9 | 12 | 8 | 5 | 66 | (9) |
| S BROUWER | <i>LW1</i> | 6 | 10 | 11 | 7 | 11 | 7 | 8 | 8 | 9 | - | 7 | 84 | (10) |
| J v AKKER | <i>SN2</i> | 10 | d | 10 | 13 | 10 | 10 | 11 | 10 | 5 | 5 | 4 | 88 | (11) |
| H A HOEKSTRA | <i>D</i> | 12 | 11 | 12 | 11 | 12 | 5 | 13 | 7 | 8 | 12 | 10 | 100 | (12) |
| T BROUWER | <i>PH1</i> | 11 | 5 | 13 | 8 | 13 | 9 | 12 | d | 10 | 11 | 11 | 103 | (13) |

(01-10 LC, 11 ZF, t: Blom)

- 01 Grou 13-7, 02 De Feanhoop 15-7, 03 Earnewâld 16-7, 04 Terherne (i) (komm. It Hearrenfean-Terherne) 17-7, 05 Terherne (ii) (komm. Makkum-Ljouwert) 18-7, 06 Langwar 20-7, 07 Starum 22-7, 08 Ealahuzen 23-7, 09 Wâldsein (Skûtsjecommissie Wâldsein) 24-7, 10 De Lemmer 25-7, 11 Snits 26-7

1969

| | | 01 | 02 | 03 | 04 | 05 | 06 | 07 | 08 | 09 | 10 | 11 | | |
|----------------|------------|----|----|----|----|----|----|----|----|----|----|----|------|------|
| R ZWAGA | <i>LA2</i> | : | 5 | 3 | 7 | 4 | 2 | 2 | 4 | 4 | 4 | 2 | 10 | (1) |
| J v AKKER | <i>SN2</i> | : | 7 | 9 | 5 | 3 | 3 | 11 | 6 | 2 | 5 | 6 | 13 | (2) |
| U ZWAGA | <i>UZ</i> | : | - | 5 | 3 | 6 | 6 | 1 | 9 | 3 | 3 | 8 | 14 | (3) |
| L MEETER | <i>LM</i> | 1 | - | 1 | 2 | 2 | 1 | 6 | 2 | d | 1 | 1 | 14,8 | (4) |
| T L BROUWER | <i>H2</i> | : | - | 2 | 1 | 1 | 4 | 5 | 1 | 1 | 7 | 7 | 14,9 | (5) |
| S HOBMA | <i>LE2</i> | : | 3 | 10 | 11 | 5 | 8 | 4 | 5 | 8 | 6 | 3 | 17 | (6) |
| S MEETER | <i>SM2</i> | : | 6 | 4 | 4 | d | 5 | 10 | 3 | 12 | 2 | 4 | 18 | (7) |
| S BROUWER | <i>LW1</i> | : | 2 | 11 | 9 | 8 | 9 | 12 | 8 | 7 | 10 | 5 | 22 | (8) |
| Kl vd MEULEN | <i>W</i> | : | - | 6 | 6 | 7 | 10 | 3 | 10 | 5 | 8 | d | 26 | (9) |
| C SALVERDA | <i>SWH</i> | : | - | 7 | 10 | 10 | 7 | 8 | 7 | 6 | 12 | 9 | 27 | (10) |
| S TJERKSTRA | <i>PH1</i> | : | 4 | 12 | 12 | 12 | 13 | 7 | - | 9 | 9 | 11 | 29 | (11) |
| H de VRIES (G) | <i>E3</i> | 2 | 8 | 8 | 13 | 9 | 11 | 13 | 11 | 11 | d | 10 | 34 | (12) |
| H A HOEKSTRA | <i>D</i> | : | 1 | 13 | 8 | 11 | 12 | 9 | 12 | 10 | 11 | d | 34 | (13) |

(01-08 ZF, 09-11 FD, t: WitK)

- 01 Grou 26-7, 02 De Feanhoop 28-7, 03 Earnewâld 29-7, 04 Terherne (i) (komm. It Hearrenfean--Terherne) 30-7, 05 Terherne (ii) (komm. Makkum-Ljouwert) 31-7, 06 Langwar 2-8, 07 Starum 4-8, 08 Ealahuzen 5-8, 09 Wâldsein 6-8, 10 De Lemmer 7-8, 11 Snits 8-8

1970

| | | 01 | 02 | 03 | 04 | 05 | 06 | 07 | 08 | 09 | 10 | 11 | | |
|----------------|------------|----|----|----|----|----|----|----|----|----|----|----|------|------|
| L MEETER | <i>LM</i> | 2 | 7 | 1 | 1 | 4 | 1 | 6 | 1 | 1 | : | 2 | 19,5 | (1) |
| U ZWAGA | <i>UZ</i> | 5 | 6 | 5 | 10 | 2 | 3 | 3 | 6 | 8 | 1 | 1 | 32,8 | (2) |
| S HOBMA | <i>LE2</i> | 9 | 2 | 7 | 6 | 8 | 5 | 4 | 5 | 3 | 7 | 4 | 36 | (3) |
| S MEETER | <i>SM2</i> | 6 | 1 | 8 | 2 | 11 | 4 | d | 2 | 2 | 6 | 8 | 38,9 | (4) |
| S TJERKSTRA | <i>G2</i> | 10 | 5 | 4 | 4 | 5 | 2 | 8 | 11 | 12 | 5 | 3 | 42 | (5) |
| J v AKKER | <i>SN2</i> | 4 | 10 | 3 | 7 | 6 | 7 | 5 | 4 | 6 | 8 | 6 | 46 | (6) |
| T L BROUWER | <i>H2</i> | 8 | 3 | d | 8 | 7 | 8 | 7 | 3 | 10 | 2 | 5 | 50 | (7) |
| Kl vd MEULEN | <i>W</i> | 12 | 9 | 2 | 13 | 12 | 6 | 1 | 8 | 5 | d | 7 | 51,9 | (8) |
| R ZWAGA | <i>LA2</i> | 1 | 4 | 6 | 9 | 1 | 11 | 2 | 10 | 9 | 3 | d | 57 | (9) |
| C SALVERDA | <i>SWH</i> | 3 | 8 | 12 | 5 | 13 | 10 | d | 9 | 4 | 10 | 9 | 69 | (10) |
| H A HOEKSTRA | <i>D</i> | 11 | 13 | 9 | 3 | | 12 | 11 | 13 | 7 | 9 | 11 | 75 | (11) |
| S BROUWER | <i>LW1</i> | 7 | 11 | 13 | 11 | 9 | 9 | 9 | 12 | 11 | 4 | 12 | 79 | (12) |
| T BROUWER | <i>PH1</i> | 13 | 12 | 10 | 12 | 10 | 13 | 10 | 7 | 13 | 11 | 13 | 88 | (13) |
| H de VRIES (G) | <i>E3</i> | - | 14 | 11 | 14 | 3 | d | g | - | 14 | 12 | 10 | 99,5 | (14) |

(01 ZF, 02-04 JoCrt, 05-06 ZF, 07-08 LC, 09 JoCrt, 10-11 ZF, t: ZF)

- 01 De Feanhoop 27-7, 02 Earnewâld 28-7, 03 Terherne (komm. It Hearrenfean-Terherne) 29-7, 04 Langwar 30-7, 05 Grou 31-7, 06 Starum 1-8, 07 Ealahuzen 3-8, 08 Wâldsein 4-8, 09 De Lemmer (i) (komm. Ljouwert) 5-8, 10 De Lemmer (ii) (wsv De Zevenwolden) 6-8, 11 Snits 7-8

1971

| | | 01 | 02 | 03 | 04 | 05 | 06 | 07 | 08 | 09 | 10 | | |
|--------------|------------|----|----|----|----|----|----|----|----|----|----|------|------|
| L MEETER | <i>LM</i> | 1 | 5 | 2 | 10 | 2 | 1 | 7 | 1 | 6 | 2 | 26,7 | (1) |
| J v AKKER | <i>SN2</i> | 3 | | 14 | 3 | 1 | 6 | 4 | 2 | 7 | 4 | 32,9 | (2) |
| K Visser | | | 3 | | | | | | | | | | |
| S HOBMA | <i>LE2</i> | 9 | 2 | 10 | 4 | 3 | 4 | 6 | 7 | 1 | 8 | 43,9 | (3) |
| S MEETER | <i>SM2</i> | 5 | 10 | 1 | 11 | 7 | 3 | 13 | 3 | 3 | 1 | 44,8 | (4) |
| U ZWAGA | <i>UZ</i> | 2 | 4 | 5 | 2 | 6 | x | 3 | 6 | 4 | d | 46 | (5) |
| T L BROUWER | <i>H2</i> | d | 1 | 3 | 6 | 4 | 7 | 1 | 5 | 9 | d | 54,8 | (6) |
| Kl vd MEULEN | <i>W</i> | 12 | 7 | 9 | 1 | 9 | 5 | 2 | 8 | 11 | 6 | 58,9 | (7) |
| R ZWAGA | <i>LA2</i> | d | 12 | 4 | 9 | 8 | 2 | 8 | 9 | 2 | 5 | 61 | (8) |
| S TJERKSTRA | <i>G2</i> | 4 | 11 | 7 | 8 | 10 | 9 | 5 | 4 | : | 10 | 69 | (9) |
| H A HOEKSTRA | <i>D</i> | 8 | 8 | 8 | 7 | 5 | 12 | 9 | 10 | 12 | 3 | 71 | (10) |
| C SALVERDA | <i>SWH</i> | 7 | 9 | 6 | 5 | g | 8 | 12 | 12 | 8 | 7 | 71,3 | (11) |
| T BROUWER | <i>PH1</i> | 6 | 6 | 12 | 12 | 12 | 10 | 10 | 11 | 10 | 11 | 89 | (12) |
| A v AKKER | <i>LW1</i> | 11 | 13 | 11 | g | 11 | 13 | 11 | 14 | 5 | 12 | 102 | (13) |
| J ZWERVER | <i>E3</i> | 10 | d | 13 | 13 | : | 11 | 14 | 13 | : | 9 | 103 | (14) |

(FD)

- 01 Grou 10-7, 02 De Feanhoop 12-7, 03 Earnewâld 13-7, 04 Terherne 14-7, 05 Langwar 15-7, 06 Ealahuzen 19-7, 07 Wâldsein 20-7, 08 De Lemmer (i) (komm. Ljouwert) 21-7, 09 De Lemmer (ii) (wsv De Zevenwolden) 22-7, 10 Snits 23-7
- Net trochgien: 17-7 Starum (advys minwaarried)

SKS-silerijen 1945-2003

1972

| | | 01 | 02 | 03 | 04 | 05 | 06 | 07 | 08 | 09 | 10 | 11 | |
|----------------|------------|----|----|----|----|----|----|----|----|----|----|----|------------|
| U ZWAGA | <i>G2</i> | 1 | 2 | 5 | 6 | 2 | 6 | 2 | 2 | 1 | 1 | 3 | 26,7 (1) |
| T L BROUWER | <i>H2</i> | 7 | 1 | =2 | 2 | 1 | 10 | 1 | 1 | 7 | 6 | 1 | 29 (2) |
| L MEETER | <i>LM</i> | 4 | 4 | 8 | 1 | 3 | 1 | 4 | 4 | 5 | 3 | 2 | 30,8 (3) |
| Kl vd MEULEN | <i>W</i> | 2 | 5 | 1 | 4 | 6 | 4 | d | 12 | 6 | 4 | 4 | 49,9 (4) |
| S MEETER | <i>SM2</i> | 3 | 6 | d | 3 | 7 | 2 | 7 | 11 | 4 | 2 | 6 | 54 (5) |
| H de VRIES (G) | <i>HV</i> | 10 | 9 | 6 | 7 | 5 | 5 | 3 | 5 | 2 | 5 | 7 | 54 (6) |
| J v AKKER | <i>SN2</i> | 5 | 3 | : | 8 | 4 | 3 | 5 | 8 | 3 | 12 | 8 | 59 (7) |
| D de JONG | <i>LA2</i> | : | 7 | 10 | 5 | 8 | 9 | 8 | 6 | 8 | 9 | 12 | 82 (8) |
| S HOBMA | <i>LE2</i> | 9 | 11 | 4 | 13 | 11 | 7 | d | 3 | 13 | 7 | 10 | 89 (9) |
| R ZWAGA | <i>SWH</i> | : | 10 | =2 | 14 | 12 | 8 | 6 | 7 | 14 | 14 | 9 | 96,5 (10) |
| H A HOEKSTRA | <i>D</i> | : | 12 | 9 | 11 | 10 | 13 | 9 | 10 | 11 | 8 | 5 | 98 (11) |
| A v AKKER | <i>LW1</i> | 8 | 14 | 7 | 10 | 13 | 12 | 11 | 9 | 9 | 10 | 13 | 102 (12) |
| T BROUWER | <i>PH1</i> | 6 | 8 | d | 12 | 9 | 11 | 10 | - | 10 | 11 | - | 104 (13) |
| J ZWERVER | <i>E3</i> | : | 13 | g | 9 | 14 | 14 | 12 | 13 | 12 | 13 | 11 | 123,5 (14) |

(01-02 SJ, 03 LC, 04-06 SJ, 07 ZF, 08-11 SJ, T: SJ)

- 01 Grou 1-7, 02 De Feanhoop 3-7, 03 Earnewâld 4-7, 04 Terherne 5-7, 05 Langwar 6-7, 06 Ealahuzen 8-7, 07 Starum 10-7, 08 Wâldsein 11-7, 09 De Lemmer (i) (komm. Ljouwert) 12-7, 10 De Lemmer (ii) (wsv De Zevenwolden) 13-7, 11 Snits 14-7
- 02 en 03 – silerijen op tiid

1973

| | | 01 | 02 | 03 | 04 | 05 | 06 | 07 | 08 | 09 | |
|----------------|------------|----|----|----|----|----|----|----|----|----|----------|
| J v AKKER | <i>SN2</i> | 4 | 1 | 2 | 1 | 6 | 5 | 3 | 4 | 2 | 21,8 (1) |
| L MEETER | <i>LM</i> | 1 | 3 | 8 | 3 | 7 | 2 | 2 | 2 | 9 | 27,9 (2) |
| T BROUWER | <i>PH1</i> | 3 | 6 | 1 | 2 | 1 | 9 | 6 | 11 | 1 | 28,7 (3) |
| U ZWAGA | <i>G2</i> | 2 | 2 | 5 | 7 | 8 | 4 | 4 | 3 | 3 | 30 (4) |
| S MEETER | <i>SM2</i> | 6 | 4 | 3 | 4 | 5 | 1 | 5 | 5 | 6 | 32,9 (5) |
| T L BROUWER | <i>H2</i> | 5 | 9 | 7 | 9 | 2 | 3 | 1 | 1 | 11 | 36,8 (6) |
| S HOBMA | <i>LE2</i> | 8 | 8 | 4 | 8 | 9 | 7 | 9 | 10 | 4 | 57 (7) |
| H de VRIES (G) | <i>J1</i> | 7 | 14 | 9 | 6 | d | 8 | 8 | 6 | 5 | 63 (8) |
| J ZWERVER | <i>E3</i> | 11 | 5 | 13 | 13 | 4 | 10 | 12 | 9 | 8 | 72 (9) |
| A v AKKER | <i>LW1</i> | 14 | 13 | 10 | 11 | d | 6 | 7 | 7 | 7 | 75 (10) |
| R ZWAGA | <i>SWH</i> | 10 | 10 | 11 | 12 | 11 | 12 | 13 | 8 | 12 | 86 (11) |
| H A HOEKSTRA | <i>D</i> | 12 | 11 | 14 | 10 | 10 | 11 | 10 | 12 | 13 | 89 (12) |
| D de JONG | <i>LA2</i> | 13 | 12 | 12 | 14 | 12 | 13 | 11 | 13 | 10 | 96 (13) |
| Kl vd MEULEN | <i>W</i> | 9 | | 6 | 5 | 3 | | | | | |
| T vd Meulen | | | 7 | | | | | | | | |

(SJ)

- 01 Grou 30-6, 02 De Feanhoop 2-7, 03 Earnewâld 3-7, 04 Terherne 4-7, 05 Langwar 5-7, 06 Ealahuzen 9-7, 07 De Lemmer (i) (komm. Ljouwert) 11-7, 08 De Lemmer (ii) (wsv De Zevenwolden) 12-7, 09 Snits 13-7
- 02 – silerij op tiid
- Silerij te Starum op 7 july ôfbrutsen fanwegen in fataal ûnmank fan Klaas van der Meulen. Om dy reden gie it silen te Wâldsein net troch. It Wâldseiner skûtsje waard út 'e kompetysje weromlutsen

1974

| | | 01 | 02 | 03 | 04 | 05 | 06 | 07 | 08 | 09 | |
|------------------|------------|----|----|----|----|----|----|----|----|----|----------|
| T L BROUWER | <i>H2</i> | 1 | 2 | 3 | 1 | 1 | d | 1 | 1 | 1 | 21,4 (1) |
| J v AKKER | <i>SN2</i> | 7 | 3 | 1 | 4 | 3 | 3 | 3 | 6 | 3 | 25,9 (2) |
| S MEETER | <i>SM2</i> | 5 | 1 | 6 | 3 | 8 | 1 | 5 | 10 | 4 | 32,8 (3) |
| L MEETER | <i>LM</i> | 4 | 6 | - | 2 | 5 | 4 | 2 | 7 | 7 | 37 (4) |
| S HOBMA | <i>LE2</i> | 6 | 8 | 5 | - | 4 | 8 | 6 | 3 | 2 | 42 (5) |
| U ZWAGA | <i>G2</i> | 2 | 4 | 2 | 6 | 2 | 2 | d | 5 | d | 45 (6) |
| D de JONG | <i>LA2</i> | 9 | 7 | 9 | 7 | 7 | 11 | 7 | 2 | 8 | 56 (7) |
| K vd MEULEN (ii) | <i>W</i> | 10 | 10 | 4 | 10 | 6 | 10 | 4 | 4 | 10 | 58 (8) |
| H A HOEKSTRA | <i>D</i> | 12 | 5 | 7 | 8 | 10 | 6 | 10 | 8 | 6 | 60 (9) |
| H de VRIES (G) | <i>J1</i> | 8 | - | | | | 7 | 8 | | 5 | 75 (10) |
| A Tjerkstra | | | | 8 | d | - | | | | | |
| R ZWAGA | <i>SWH</i> | 3 | - | 10 | d | 9 | 9 | d | 11 | 9 | 79 (11) |
| T BROUWER | <i>PHI</i> | 11 | 9 | 11 | 9 | 11 | 5 | : | | 11 | 81 (12) |
| A v AKKER | <i>LW1</i> | 14 | 11 | 13 | 5 | 12 | 12 | 11 | 12 | 12 | 88 (13) |
| J ZWERVER | <i>E3</i> | 13 | 12 | 12 | 11 | 13 | 13 | 9 | 9 | x | 92 (14) |

(01-06 JoCrt, 07 FD, 08-09 JoCrt, t: Blom)

- 01 Grou 13-7, 02 Earnewâld 16-7, 03 Terherne 17-7, 04 Langwar 18-8, 05 Ealahuzen 20-7, 06 Wâldsein 23-7, 07 De Lemmer (i) (komm. Ljouwert) 24-7, 08 De Lemmer (ii) (wsv De Zevenwolden) 25-7, 09 Snits 26-7
- Net trochgien: 15-7 De Feanhoop (beslissing minwaarried) en 22-7 Starum (hurde wyn)

1975

| | | 01 | 02 | 03 | 04 | 05 | 06 | 07 | |
|------------------|------------|----|----|----|----|----|----|----|----------|
| T L BROUWER | <i>H2</i> | 1 | 1 | 4 | 2 | 4 | 1 | 3 | 11,7 (1) |
| L MEETER | <i>LM</i> | 4 | 3 | 1 | x | 1 | 3 | 4 | 15,8 (2) |
| J v AKKER | <i>SN2</i> | 6 | 4 | - | 5 | 7 | 2 | 1 | 24,9 (3) |
| U ZWAGA | <i>G2</i> | 5 | 7 | 8 | 3 | 3 | 5 | 2 | 25 (4) |
| S HOBMA | <i>LE2</i> | 2 | 2 | 2 | g | 10 | 8 | 9 | 28,5 (5) |
| R ZWAGA | <i>SWH</i> | 7 | 13 | 7 | 1 | 5 | 4 | d | 37,9 (6) |
| K vd MEULEN (ii) | <i>W</i> | 3 | 9 | 3 | 4 | 12 | d | 5 | 38 (7) |
| S MEETER | <i>SM2</i> | - | 5 | 6 | d | 2 | 7 | 7 | 41 (8) |
| H A HOEKSTRA | <i>D</i> | | 11 | 5 | 9 | 13 | 10 | 6 | 50 (9) |
| Hlb Hoekstra | | 9 | | | | | | | |
| H de VRIES (G) | <i>J1</i> | g | 12 | | 6 | 8 | 6 | 8 | 51 (10) |
| H MEETER | <i>E3</i> | 8 | 8 | - | 10 | 6 | 11 | d | 56 (11) |
| A v AKKER | <i>LW1</i> | 11 | 10 | 9 | 8 | 14 | 9 | 11 | 58 (12) |
| D de JONG | <i>LA2</i> | x | 6 | | - | 9 | 12 | 10 | 61 (13) |
| T BROUWER | <i>PHI</i> | 10 | 14 | 10 | 7 | 11 | - | - | 61 (13) |

(01 LC, 02-03 SJ, 04 FD, 05-07 SJ, T: JoCrt)

- 01 Grou 12-7, 02 De Feanhoop 14-7, 03 Terherne 16-7, 04 Langwar 17-7, 05 Starum 19-7, 06 Ealahuzen 21-7, 07 Snits 25-7
- Net trochgien (allegearre fanwegen hurde wyn): Earnewâld 15-7, Wâldsein 22-7, De Lemmer (i) 23-7 en De Lemmer (ii) 24-7

1976

| | | 01 | 02 | 03 | 04 | 05 | 06 | 07 | 08 | 09 | 10 | | |
|------------------|------------|----|----|----|----|----|----|----|----|----|----|------|------|
| T L BROUWER | <i>H2</i> | 1 | d | 8 | 1 | 1 | 1 | 1 | 6 | 1 | 1 | 20,3 | (1) |
| L MEETER | <i>LM</i> | 2 | 1 | 1 | 2 | 2 | 4 | 4 | 5 | 7 | 4 | 23,9 | (2) |
| J v AKKER | <i>SN2</i> | 3 | 7 | 7 | 3 | 3 | 7 | 2 | 1 | 2 | 6 | 26,9 | (3) |
| R ZWAGA | <i>SWH</i> | 5 | 2 | 9 | 7 | 4 | 9 | 5 | 4 | 5 | 2 | 34 | (4) |
| S MEETER | <i>SM2</i> | 4 | 4 | 2 | - | 7 | 5 | 3 | 7 | 8 | 3 | 41 | (5) |
| S HOBMA | <i>LE2</i> | d | 3 | 6 | 4 | 8 | 2 | 7 | 2 | 3 | 7 | 42 | (6) |
| J MINK | <i>G2</i> | 8 | 5 | 3 | 8 | 5 | 6 | 6 | 3 | 10 | 5 | 46 | (7) |
| K vd MEULEN (ii) | <i>W</i> | 6 | - | 4 | 9 | 6 | 3 | 10 | 8 | 6 | 11 | 59 | (8) |
| P ENGELSMA | <i>LA2</i> | - | - | d | 6 | 10 | 8 | 11 | 10 | 4 | 10 | 70 | (9) |
| T BROUWER | <i>PH1</i> | 12 | 6 | 5 | : | x | 12 | 8 | 11 | 13 | 8 | 84 | (10) |
| H MEETER | <i>E3</i> | 9 | 9 | 11 | : | 11 | - | 9 | 9 | 12 | 12 | 84 | (10) |
| S TJERKSTRA | <i>J1</i> | 11 | 10 | 13 | 5 | 9 | 13 | d | 14 | 9 | 13 | 84 | (10) |
| H A HOEKSTRA | <i>D</i> | 7 | 11 | 12 | 10 | 13 | 10 | 12 | 12 | 11 | 14 | 86 | (13) |
| A v AKKER | <i>LW1</i> | 10 | 8 | 10 | : | 12 | 11 | 13 | 13 | d | 9 | 90 | (14) |

(01-02 SJ, 03-04 FD, 05-10 SJ, t: Blom)

- 01 Grou 3-7, 02 De Feanhoop 5-7, 03 Earnewâld 6-7, 04 Terherne 7-7, 05 Langwar 8-7, 06 Starum 10-7, 07 Ealahuzen 12-7, 08 Wâldsein 13-7, 09 De Lemmer (i) (komm. Ljouwert) 14-7, 10 De Lemmer (ii) (wsv De Zevenwolden) 15-7
- Net trochgien: 16-7 Snits (beslissing minwaarried)

1977

| | | 01 | 02 | 03 | 04 | 05 | 06 | 07 | 08 | 09 | 10 | 11 | | |
|------------------|------------|----|----|----|----|----|----|----|----|----|----|----|------|------|
| T L BROUWER | <i>H2</i> | 3 | 1 | 3 | 1 | 1 | 2 | 6 | 1 | 1 | 2 | 1 | 15,4 | (1) |
| L MEETER | <i>LM</i> | 1 | 4 | | 2 | | 4 | 2 | 3 | 2 | 5 | 5 | 32,9 | (2) |
| E L Meeter | | | | 9 | | 5 | | | | | | | | |
| J v AKKER | <i>SN2</i> | 6 | 5 | 4 | 7 | 2 | 5 | 3 | 8 | 7 | g | 2 | 45,9 | (3) |
| R ZWAGA | <i>SWH</i> | 2 | 6 | d | 5 | d | 3 | 1 | 2 | 3 | 3 | 3 | 49,9 | (4) |
| S HOBMA | <i>LE2</i> | 4 | 7 | 2 | d | 3 | 8 | | 4 | 6 | 1 | 8 | 52,9 | (5) |
| T Visser | | | | | | | | 4 | | | | | | |
| J MINK | <i>G2</i> | 8 | 2 | 1 | 4 | 4 | 7 | 10 | 6 | 8 | : | 4 | 53,9 | (6) |
| K vd MEULEN (ii) | <i>W</i> | x | 9 | 5 | 8 | 6 | 1 | 5 | 12 | 5 | 4 | 7 | 61,9 | (7) |
| S MEETER | <i>SM2</i> | 4 | 3 | 7 | 6 | 8 | x | 7 | 10 | 10 | 6 | d | 76 | (8) |
| H A HOEKSTRA | <i>D</i> | 9 | x | 13 | 3 | 7 | 6 | 9 | 5 | 4 | 10 | x | 80 | (9) |
| P ENGELSMA | <i>LA2</i> | 7 | 8 | 10 | 9 | 10 | 10 | 8 | 7 | 11 | x | 9 | 89 | (10) |
| S TJERKSTRA | <i>J1</i> | 11 | 11 | 6 | 10 | 11 | 11 | 14 | 13 | 9 | 9 | 11 | 102 | (11) |
| A v AKKER | <i>LW1</i> | 10 | 10 | 11 | 12 | 12 | 12 | 13 | 9 | 14 | 7 | 10 | 106 | (12) |
| C BROUWER | <i>PH1</i> | 12 | 13 | 12 | 13 | 9 | 9 | 12 | 14 | 13 | 8 | 6 | 107 | (13) |
| H MEETER | <i>E3</i> | 13 | 12 | 8 | 11 | x | 13 | 11 | 11 | 12 | - | 12 | 113 | (14) |

(SJ)

- 01 Grou 2-7, 02 De Feanhoop 4-7, 03 Earnewâld 5-7, 04 Terherne 6-7, 05 Langwar 7-7, 06 Ealahuzen 9-7, 07 Starum 11-7, 08 Wâldsein 12-7, 09 De Lemmer (i) (komm. Ljouwert) 13-7, 10 De Lemmer (ii) (wsv De Zevenwolden) 14-7, 11 Snits 15-7

1978

| | | 01 | 02 | 03 | 04 | 05 | 06 | 07 | 08 | 09 | 10 | | |
|------------------|-----|----|----|----|----|----|----|----|----|----|----|------|------|
| S MEETER | SM2 | 4 | 5 | 8 | 2 | 1 | 6 | 5 | 1 | 3 | 2 | 28,8 | (1) |
| R ZWAGA | SWH | 2 | 8 | 4 | 6 | 4 | 1 | 3 | 2 | 5 | 3 | 29,9 | (2) |
| L ZWAGA | LA2 | 3 | 6 | 1 | 4 | 7 | 4 | 7 | 3 | 9 | 1 | 35,8 | (3) |
| T L BROUWER | H2 | 1 | 1 | x | 1 | 2 | 5 | 2 | d | 2 | 9 | 36,7 | (4) |
| L MEETER | LM | 6 | 4 | 3 | 3 | 3 | 7 | 6 | 4 | 1 | 7 | 36,9 | (5) |
| J v AKKER | SN2 | 5 | 9 | 7 | 9 | 9 | 3 | 1 | 6 | 4 | 4 | 47,9 | (6) |
| S HOBMA | LE2 | : | | | 5 | 5 | 2 | 4 | d | 7 | 5 | 61 | (7) |
| T Visser | | | 13 | 6 | | | | | | | | | |
| J MINK | G2 | 8 | 11 | 2 | 7 | 11 | 10 | 8 | 8 | 6 | 8 | 68 | (8) |
| H A HOEKSTRA | D | 10 | 2 | 5 | 12 | 8 | 9 | 9 | 10 | 10 | 10 | 73 | (9) |
| C BROUWER | PHI | 12 | 3 | 11 | 11 | 10 | 12 | 10 | 7 | 11 | 12 | 87 | (10) |
| K vd MEULEN (ii) | W | 7 | 10 | 12 | 13 | 6 | 8 | d | 5 | 13 | 13 | 88 | (11) |
| S TJERKSTRA | J1 | 9 | 7 | 10 | 10 | 12 | 14 | 12 | 9 | 8 | 11 | 88 | (11) |
| H MEETER | E4 | 13 | 14 | 9 | 8 | 13 | 11 | 13 | 11 | 12 | 6 | 96 | (13) |
| A v AKKER | LW1 | 11 | 12 | 13 | 14 | 14 | 13 | 11 | 12 | 14 | 14 | 114 | (14) |

- 01 Grou 15-7, 02 De Feanhoop 17-7, 03 Earnewâld 18-7, 04 Terherne 19-7, 05 Starum 22-7, 06 Ealahuzen 24-7, 07 Wâldsein 25-7, 08 De Lemmer (i) (komm. Ljouwert) 26-7, 09 De Lemmer (ii) 27-7, 10 Snits 28-7
- Net trochgien: 20-7 Langwar (hurde wyn)

1979

| | | 01 | 02 | 03 | 04 | 05 | 06 | 07 | 08 | 09 | 10 | | |
|------------------|-----|----|----|----|----|----|----|----|----|----|----|------|------|
| R ZWAGA | SWH | 6 | 5 | 2 | 2 | 2 | 4 | 6 | 4 | x | 1 | 25,9 | (1) |
| T L BROUWER | H2 | 3 | 4 | 6 | 5 | 1 | x | 3 | 1 | 5 | 6 | 30,8 | (2) |
| S MEETER | SM2 | 5 | 1 | 10 | g | 7 | 2 | 2 | 5 | 1 | x | 33 | (3) |
| S HOBMA | LE2 | 2 | 6 | 1 | 6 | 4 | 7 | 7 | 2 | 2 | 7 | 34,9 | (4) |
| J MINK | G2 | 8 | 2 | 3 | 4 | 3 | 5 | 12 | 6 | 9 | 3 | 35 | (5) |
| A D VISSER | SN2 | 9 | 9 | 8 | 3 | 5 | 3 | 5 | 7 | 7 | 5 | 43 | (6) |
| L MEETER | LM | 1 | 7 | 5 | 1 | 11 | 6 | d | 9 | 4 | 4 | 49,9 | (7) |
| L ZWAGA | LA2 | d | d | 9 | d | 6 | 1 | 1 | 3 | d | 2 | 54,8 | (8) |
| A v AKKER | LW2 | 11 | 8 | 7 | 10 | 13 | 11 | 8 | 12 | 6 | 8 | 70 | (9) |
| K vd MEULEN (ii) | W | 4 | 3 | 12 | 8 | 10 | 8 | 9 | 10 | 11 | 13 | 71 | (10) |
| H A HOEKSTRA | D | 12 | 12 | 11 | 11 | 12 | 9 | 10 | 8 | 3 | 10 | 74 | (11) |
| C BROUWER | PHI | 10 | 10 | 4 | d | 9 | 10 | 12 | 11 | 8 | 11 | 77 | (12) |
| H MEETER | E4 | 7 | 11 | 13 | 9 | 8 | 13 | 4 | x | d | 9 | 81 | (13) |
| P de VREEZE (ii) | J1 | 13 | 12 | 14 | 7 | 14 | 12 | 11 | 13 | 10 | 12 | 91 | (14) |

- 01 Grou (i): 50 jier Kommisje Skûtsjesilen Grou 16-6, 02 Grou (ii) 14-7, 03 De Feanhoop 16-7, 04 Earnewâld 17-7, 05 Terherne 18-8, 06 Ealahuzen 21-7, 07 Starum 23-7, 08 Wâldsein 24-7, 09 De Lemmer (i) (komm. Ljouwert) 25-7, 10 De Lemmer (ii) (wsv De Zevenwolden) 26-7
- Net trochgien: 19-7 Langwar (hurde wyn) en 27-7 Snits (gjin wyn)

1980

| | | 01 | 02 | 03 | 04 | 05 | 06 | 07 | 08 | 09 | | |
|------------------|------------|----|----|----|----|----|----|----|----|----|------|------|
| L ZWAGA | <i>LA2</i> | 4 | 1 | 6 | 5 | 1 | 4 | 3 | 7 | 6 | 25,8 | (1) |
| J v AKKER | <i>SN2</i> | 6 | 3 | 3 | 1 | 7 | 5 | 6 | 8 | 4 | 28,9 | (2) |
| J MINK | <i>G2</i> | 5 | 2 | 8 | 3 | 4 | 6 | 7 | 4 | 3 | 29 | (3) |
| T L BROUWER | <i>H2</i> | 2 | 9 | 7 | 7 | 8 | 3 | 2 | 3 | 1 | 30,9 | (4) |
| L MEETER | <i>LM</i> | 7 | 6 | 5 | 8 | 5 | 1 | 9 | 2 | 5 | 31,9 | (5) |
| S HOBMA | <i>LE2</i> | 3 | 7 | 12 | 9 | 2 | 2 | 4 | 6 | 2 | 32 | (6) |
| S MEETER | <i>SM2</i> | 8 | 5 | d | 6 | 3 | 8 | 1 | 1 | 7 | 36,8 | (7) |
| R ZWAGA | <i>SWH</i> | 1 | 4 | 9 | 2 | 6 | 7 | 5 | 5 | x | 38 | (8) |
| K vd MEULEN (ii) | <i>W</i> | 9 | 10 | 1 | 4 | 9 | 9 | 8 | d | 9 | 53,9 | (9) |
| H MEETER | <i>E4</i> | 10 | 11 | 4 | 10 | 11 | 11 | 12 | 13 | 8 | 67 | (10) |
| H A HOEKSTRA | <i>D</i> | : | 12 | 2 | 14 | 14 | 12 | 11 | 10 | 12 | 73 | (11) |
| A v AKKER | <i>LW2</i> | 11 | 8 | d | 11 | 10 | 10 | 13 | 9 | 11 | 73 | (12) |
| P de VREEZE (ii) | <i>J1</i> | | 13 | 11 | 12 | 13 | 13 | 10 | 12 | - | 83 | (13) |
| C BROUWER | <i>PH1</i> | 12 | 14 | 10 | 13 | 12 | x | 14 | 11 | 10 | 84 | (14) |

(01 FD, 02-09 SJ, t: SJ)

- 01 Terherne (i): 10 jier VSB 21-6, 02 Grou 12-7, 03 De Feanhoop 14-7, 04 Earnewâld 15-7, 05 Langwar 17-7, 06 Wâldsein 22-7, 07 De Lemmer (i) (komm. Ljouwert) 23-7, 08 De Lemmer (ii) (wsv De Zevenwolden) 24-7, 09 Snits 25-7
- Net trochgien: 16-7 Terherne (ii) (hurde wyn), 20-7 Starum (hurde wyn) en 21-7 Ealahuzen (beslissing minwaarried)

1981

| | | 01 | 02 | 03 | 04 | 05 | 06 | 07 | 08 | 09 | 10 | | |
|------------------|------------|----|----|----|----|----|----|----|----|----|----|------|------|
| T L BROUWER | <i>H2</i> | 6 | 2 | 2 | 1 | 1 | 5 | 2 | 7 | - | 5 | 30,8 | (1) |
| R ZWAGA | <i>LA2</i> | 2 | 5 | 3 | x | 5 | 3 | 5 | 5 | 4 | 2 | 34 | (2) |
| K vd MEULEN (ii) | <i>W</i> | x | 3 | 4 | 6 | 9 | 1 | 7 | 3 | 5 | 3 | 40,9 | (3) |
| L MEETER | <i>LM</i> | 8 | 6 | 1 | - | 2 | 7 | 1 | 6 | 6 | 9 | 45,8 | (4) |
| J v AKKER | <i>SN2</i> | 3 | 1 | 5 | 3 | 6 | 2 | 8 | 8 | 11 | 10 | 45,9 | (5) |
| J MINK | <i>G2</i> | 9 | 10 | 6 | 9 | 4 | 4 | 10 | 4 | 1 | 4 | 50,9 | (6) |
| S HOBMA | <i>LE2</i> | 1 | 9 | 8 | 2 | 10 | d | 3 | 1 | 7 | 11 | 54,8 | (7) |
| S MEETER | <i>SM2</i> | x | 7 | 7 | 5 | 3 | d | d | 9 | 3 | 1 | 62,9 | (8) |
| J ZWAGA | <i>E4</i> | 5 | 11 | 10 | 8 | 13 | 6 | 6 | 12 | 2 | 7 | 67 | (9) |
| A v AKKER | <i>LW2</i> | 4 | 14 | 9 | 4 | 11 | 9 | 9 | 10 | 9 | 12 | 77 | (10) |
| M de GROOT | <i>SWH</i> | d | 4 | x | 7 | 7 | d | 11 | 11 | 8 | 8 | 84 | (11) |
| P de VREEZE (ii) | <i>J1</i> | 11 | 12 | 12 | d | 12 | 10 | 4 | 2 | 12 | : | 89 | (12) |
| H A HOEKSTRA | <i>D</i> | 7 | 8 | 13 | 10 | 14 | 11 | 13 | 13 | 10 | 6 | 91 | (13) |
| C BROUWER | <i>PH1</i> | 10 | 13 | 11 | 11 | 8 | 8 | 12 | 14 | 13 | 13 | 99 | (14) |

(SJ)

- 01 Grou 25-7, 02 De Feanhoop 27-7, 03 Earnewâld 28-7, 04 Terherne 29-7, 05 Langwar 30-7, 06 Ealahuzen 1-8, 07 Starum 3-8, 08 De Lemmer (i) (komm. Ljouwert) 5-8, 09 De Lemmer (ii) (wsv De Zevenwolden) 6-8, 10 Snits 7-8
- Ofbrutsen: 4-8 Wâldsein (gjin wyn)

1982

| | | 01 | 02 | 03 | 04 | 05 | 06 | 07 | 08 | 09 | 10 | | |
|------------------|------------|----|----|----|----|----|----|----|----|----|----|------|------|
| J ZWAGA | <i>E4</i> | 6 | 10 | 1 | 4 | 7 | 3 | 2 | 3 | 5 | 3 | 33,9 | (1) |
| K vd MEULEN (ii) | <i>W</i> | 2 | 4 | 2 | 2 | 6 | 6 | 5 | 2 | 7 | 7 | 36 | (2) |
| L ZWAGA | <i>LA2</i> | 3 | 1 | 10 | 5 | 1 | - | 6 | 6 | 3 | 6 | 40,8 | (3) |
| T L BROUWER | <i>H2</i> | 8 | 2 | 7 | - | 9 | 1 | 3 | 4 | 6 | 2 | 41,9 | (4) |
| S MEETER | <i>SM2</i> | 7 | 5 | 9 | 7 | 3 | d | 1 | 5 | 1 | 4 | 46,8 | (5) |
| J REIJENGA | <i>LE2</i> | 9 | 3 | 11 | 3 | 2 | 2 | 8 | - | 4 | 5 | 47 | (6) |
| J MINK | <i>G2</i> | 10 | 9 | 3 | 6 | 5 | 7 | 7 | 1 | 8 | 10 | 55,9 | (7) |
| J v AKKER | <i>SN2</i> | 1 | 6 | 4 | 1 | 11 | 9 | 4 | - | 10 | 12 | 57,8 | (8) |
| P de VREEZE (ii) | <i>J1</i> | 5 | 12 | 13 | 10 | 10 | 4 | 12 | 10 | 2 | 1 | 65,9 | (9) |
| L MEETER | <i>LM</i> | 4 | 7 | 12 | 8 | 8 | 5 | 10 | 8 | 9 | 8 | 67 | (10) |
| M de GROOT | <i>SWH</i> | 11 | 8 | 6 | 11 | 4 | 10 | 13 | 7 | 12 | 11 | 80 | (11) |
| A v AKKER | <i>LW2</i> | 13 | 11 | 8 | 12 | 13 | 12 | 9 | 9 | 11 | 9 | 94 | (12) |
| H A HOEKSTRA | <i>D</i> | 12 | 13 | 5 | 9 | 12 | 8 | 11 | 11 | 13 | 14 | 94 | (13) |
| T VISSER | <i>PH1</i> | 14 | 14 | - | 13 | 14 | 11 | 14 | 12 | 14 | 13 | 118 | (14) |

(01-02 SSS, 03 FD, 04-10 SSS, t: FD)

- 01 Grou 24-7, 02 De Feanhoop 26-7, 03 Earnewâld, 04 Terherne 28-7, 05 Langwar 29-7, 06 Starum 31-7, 07 Wâldsein 2-8, 08 Ealahuzen 3-8, 09 De Lemmer (i) (komm. Ljouwert) 4-8, 10 De Lemmer (ii) (wsv De Zevenwolden) 5-8
- Net trochgien: 6-8 Snits (gjin wyn)

1983

| | | 01 | 02 | 03 | 04 | 05 | 06 | 07 | 08 | 09 | 10 | | |
|------------------|------------|----|----|----|----|----|----|----|----|----|----|------|------|
| J ZWAGA | <i>E4</i> | 7 | 4 | 1 | 11 | 1 | 8 | 2 | 1 | 2 | 5 | 30,7 | (1) |
| J MINK | <i>G2</i> | 1 | 1 | 4 | 1 | 3 | x | 3 | 4 | d | 1 | 31,6 | (2) |
| S MEETER | <i>SM2</i> | 3 | - | 8 | 7 | 7 | 3 | 1 | 7 | 4 | 2 | 41,9 | (3) |
| T L BROUWER | <i>H2</i> | 8 | 2 | 2 | 4 | 8 | 2 | 8 | x | 5 | 3 | 42 | (4) |
| J v AKKER | <i>SN2</i> | 4 | 7 | 3 | 5 | 6 | 5 | 4 | 5 | 9 | 9 | 48 | (5) |
| J REIJENGA | <i>LE2</i> | 2 | - | 11 | 6 | 5 | 12 | 9 | 3 | 1 | 6 | 50,9 | (6) |
| K vd MEULEN (ii) | <i>W</i> | 6 | 3 | 6 | 3 | 4 | 7 | 7 | d | 3 | 7 | 53 | (7) |
| L ZWAGA | <i>LA2</i> | 9 | 5 | 7 | 2 | 9 | 1 | 5 | d | 7 | 4 | 53,9 | (8) |
| L MEETER | <i>LM</i> | 11 | - | 5 | 8 | 2 | 4 | 12 | 2 | 6 | x | 58 | (9) |
| H A HOEKSTRA | <i>D</i> | 10 | - | 12 | 9 | 11 | 10 | 6 | 8 | 8 | 10 | 80 | (10) |
| M de GROOT | <i>SWH</i> | 13 | 8 | 13 | 12 | 12 | 6 | 11 | 6 | 11 | 8 | 87 | (11) |
| P de VREEZE (ii) | <i>J1</i> | 12 | - | 9 | 14 | 10 | 9 | 14 | 9 | 10 | 11 | 92 | (12) |
| A v AKKER | <i>LW2</i> | 5 | - | 10 | 13 | 13 | 11 | 13 | 10 | 12 | 13 | 95 | (13) |
| T VISSER | <i>PH2</i> | 14 | 6 | 14 | 10 | 14 | 13 | 10 | 11 | 13 | 12 | 103 | (14) |

(01-10 SJ, t: FD)

- 01 Grou 16-7, 02 De Feanhoop 18-7, 03 Earnewâld, 04 Terherne 20-7, 05 Langwar 21-7, 06 Starum 23-7, 07 Ealahuzen 26-7, 08 De Lemmer (i) (komm. Ljouwert) 27-7, 09 De Lemmer (ii) (wsv De Zevenwolden) 28-7, 10 Snits 29-7
- Net trochgien: 25-7 Wâldsein (gjin wyn)

1984

| | | 01 | 02 | 03 | 04 | 05 | 06 | 07 | 08 | 09 | 10 | 11 | | |
|------------------|-----|----|----|----|----|----|----|----|----|----|----|----|------|------|
| J v AKKER | SN2 | 5 | 6 | 2 | 1 | 1 | 9 | 2 | 6 | 10 | 3 | 2 | 31,8 | (1) |
| T L BROUWER | H2 | 9 | 1 | d | 4 | 2 | 4 | 1 | 3 | 4 | 5 | 4 | 36,8 | (2) |
| J ZWAGA | E4 | 8 | 2 | 8 | 3 | 10 | 1 | 6 | d | 5 | 1 | 5 | 44,8 | (3) |
| L MEETER | LM | 1 | 4 | 12 | 2 | 9 | 2 | g | 7 | 1 | 7 | 8 | 45,7 | (4) |
| J MINK | G2 | 4 | 5 | 11 | 7 | 3 | 8 | 10 | 2 | 3 | 10 | 3 | 51 | (5) |
| M de GROOT | SWH | 7 | 13 | 3 | d | 5 | 12 | 4 | 1 | 2 | 8 | 9 | 57,9 | (6) |
| S MEETER | SM2 | : | 9 | 10 | 6 | 4 | 11 | 8 | 5 | 12 | 2 | 7 | 62 | (7) |
| K vd MEULEN (ii) | W | : | 8 | 9 | 10 | 6 | 7 | 3 | 4 | 7 | 12 | 10 | 64 | (8) |
| A TJERKSTRA | J1 | 6 | 3 | 7 | 5 | 11 | 3 | d | 12 | 8 | d | 1 | 65,9 | (9) |
| L ZWAGA | LA2 | 3 | 7 | 1 | x | 8 | d | 5 | 10 | d | | 12 | 74,9 | (10) |
| R Zwaga | | | | | | | | | | | | 4 | | |
| H A HOEKSTRA | D | : | 12 | 6 | 9 | 12 | 6 | 9 | 11 | 6 | 9 | 11 | 79 | (11) |
| J REIJENGA | LE2 | 2 | 11 | 13 | g | d | 5 | | 9 | 11 | 6 | 6 | 85,4 | (12) |
| A Zwerver (ii) | | | | | | | | x | | | | | | |
| A v AKKER | LW2 | 11 | 10 | 4 | 8 | 13 | 10 | 11 | 13 | 9 | 11 | 13 | 89 | (13) |
| T VISSER | PH2 | 10 | 14 | 5 | 11 | 7 | 13 | 7 | 8 | 13 | 13 | 14 | 91 | (14) |

(01 JoCrt, 02-03 SSS, 04-07 FD, 08-11 SSS, t: SSS)

- 01 Grou 7-7, 02 De Feanhoop 9-7, 03 Earnewâld 10-7, 04 Terherne 11-7, 05 Langwar 12-7, 06 Starum 14-7, 07 Wâldsein 16-7, 08 Ealahuzen 17-7, 09 De Lemmer (i) (komm. Ljouwert) 18-7, 10 De Lemmer (ii) (wsv De Zevenwolden) 19-7, 11 Snits 20-7

1985

| | | 01 | 02 | 03 | 04 | 05 | 06 | 07 | 08 | 09 | 10 | 11 | 12 | | |
|------------------|-----|----|----|----|----|----|----|----|----|----|----|----|----|------|------|
| K vd MEULEN (ii) | W | 4 | 1 | 5 | 8 | 3 | 7 | 5 | 8 | 3 | 1 | 1 | 11 | 37,7 | (1) |
| J MINK | G2 | 3 | 9 | 4 | 6 | 1 | 9 | 7 | 3 | 2 | 5 | - | 4 | 48,9 | (2) |
| L MEETER | LM | 5 | 5 | 2 | 5 | 2 | 2 | 8 | x | 4 | d | 5 | 12 | 52 | (3) |
| S MEETER | SM2 | 8 | 6 | 11 | 3 | 6 | 1 | 11 | d | 1 | 3 | 4 | 6 | 56,8 | (4) |
| T S BROUWER | H2 | x | 7 | 7 | 9 | 8 | 14 | 2 | 4 | 10 | 2 | 2 | 65 | (5) | |
| T L Brouwer | | | | | | | | | | | | | 2 | | |
| L ZWAGA | LA2 | 6 | 13 | 1 | 1 | 5 | 8 | 13 | : | 9 | 10 | 3 | 9 | 68,8 | (6) |
| M de GROOT | SWH | 2 | 10 | 9 | 4 | 9 | 13 | 6 | 1 | 12 | 7 | 9 | 3 | 68,9 | (7) |
| J v AKKER | SN2 | 1 | - | 6 | 10 | 7 | 12 | 4 | 5 | 6 | 12 | 7 | 8 | 69,9 | (8) |
| J ZWAGA | E4 | x | 3 | 3 | 2 | d | 11 | 1 | 9 | d | 9 | 6 | 5 | 70,9 | (9) |
| H A HOEKSTRA | D | - | 11 | 8 | 7 | 4 | 10 | 3 | 6 | 13 | 11 | 10 | 10 | 79 | (10) |
| J REIJENGA | LE2 | 9 | 12 | 13 | 14 | 10 | 4 | 10 | 7 | 8 | 4 | 11 | 13 | 89 | (11) |
| P J BROUWER | PH2 | x | 4 | 14 | 12 | d | 6 | 9 | 2 | 11 | 8 | 8 | 1 | 89 | (12) |
| A TJERKSTRA | J2 | - | 8 | 12 | 13 | 11 | 5 | 14 | 10 | 7 | 6 | 12 | 7 | 93 | (13) |
| R ZWAGA | LW2 | 7 | 3 | 10 | 11 | d | 3 | 12 | d | 5 | x | d | 14 | 93 | (14) |

(01-08 FD, 09-11 SV, 12 FD, t: FD)

- 01 Grou (i) 6-7, 02 De Feanhoop 8-7, 03 Earnewâld 9-7, 04 Terherne 10-7, 05 Langwar 11-7, 06 Starum 13-7, 07 Wâldsein 15-7, 08 Ealahuzen 16-7, 09 De Lemmer (i) (komm. Ljouwert) 17-7, 10 De Lemmer (ii) (wsv De Zevenwolden) 18-7, 11 Snits 19-7, 12 Grou (ii) 24-8: 40 jier SKS

SKS-silerijen 1945-2003

1986

| | | 01 | 02 | 03 | 04 | 05 | 06 | 07 | 08 | 09 | 10 | | |
|-------------------|------------|----|----|----|----|----|----|----|----|----|----|------|------|
| J REIJENGA | <i>LE2</i> | 7 | 3 | 2 | 5 | 10 | 3 | 5 | 1 | 1 | 7 | 33,8 | (1) |
| L MEETER | <i>LM</i> | 2 | 1 | 5 | 7 | d | 1 | 3 | 3 | 3 | 9 | 38,8 | (2) |
| J ZWAGA | <i>E4</i> | 10 | 4 | 4 | 1 | 8 | =4 | 1 | 4 | 5 | 11 | 41,3 | (3) |
| M de GROOT | <i>SWH</i> | 1 | 6 | 9 | 3 | 1 | 9 | 12 | 11 | 4 | 5 | 48,8 | (4) |
| T S BROUWER | <i>H2</i> | 12 | 11 | 1 | 6 | 4 | 8 | 11 | 5 | 2 | =2 | 50,4 | (5) |
| J v AKKER | <i>SN2</i> | 6 | 9 | 12 | 2 | 5 | 13 | 13 | 2 | 8 | =2 | 59,5 | (6) |
| A TJERKSTRA | <i>J2</i> | 8 | 5 | 7 | 4 | 7 | 10 | 2 | 9 | 9 | 12 | 61 | (7) |
| J MINK | <i>G2</i> | x | 2 | 6 | 8 | 6 | =4 | 7 | 7 | x | 10 | 64,5 | (8) |
| S MEETER | <i>SM2</i> | 5 | 12 | 3 | 9 | 11 | 2 | 6 | 10 | d | 8 | 68 | (9) |
| K v d MEULEN (ii) | <i>W</i> | 3 | 13 | 14 | 11 | 3 | 12 | 9 | 13 | 6 | 1 | 70,9 | (10) |
| P J BROUWER | <i>PH2</i> | 4 | 8 | 13 | 10 | 11 | 7 | 4 | 14 | d | 6 | 77 | (11) |
| L ZWAGA | <i>LA2</i> | 13 | 7 | 8 | 12 | 2 | 6 | 14 | 8 | 7 | | 77 | (12) |
| R ZWAGA | <i>LW3</i> | 9 | 14 | 11 | d | d | 11 | 8 | 6 | d | 4 | 91 | (13) |
| H A HOEKSTRA | <i>D</i> | 11 | 10 | 10 | 13 | 9 | 14 | 10 | 12 | 10 | 13 | 98 | (14) |

(SJ)

- 01 Grou 12-7, 02 De Feanhoop 14-7, 03 Earnewâld 15-7, 04 Terherne 16-7, 05 Langwar 17-7, 06 Starum 19-7, 07 Wâldsein 21-7, 08 De Lemmer (i) (komm. Ljouwert) 23-7, 09 De Lemmer (ii) (wsv De Zevenwolden) 24-7, 10 Snits 25-7
- Ofbrutsen: 22-7 Ealahuzen (te min wyn)

1987

| | | 01 | 02 | 03 | 04 | 05 | 06 | 07 | 08 | 09 | 10 | | |
|--------------|------------|----|----|----|----|----|----|----|----|----|----|------|------|
| S MEETER | <i>SM2</i> | 10 | 6 | 6 | 5 | 4 | 1 | 2 | 2 | 6 | 4 | 35,9 | (1) |
| J REIJENGA | <i>LE2</i> | 1 | x | 9 | 2 | 1 | d | 1 | 5 | 5 | 1 | 38,6 | (2) |
| T v d MEULEN | <i>W</i> | 2 | 7 | 4 | 4 | 2 | 2 | 8 | 6 | 13 | 6 | 41 | (3) |
| L MEETER | <i>LM</i> | 11 | 9 | 8 | x | 3 | 5 | 6 | 4 | 2 | 5 | 53 | (4) |
| T S BROUWER | <i>H2</i> | 5 | 3 | 1 | x | 7 | 4 | 5 | 13 | x | 3 | 54,9 | (5) |
| J MINK | <i>G2</i> | 7 | g | 2 | 10 | 11 | 10 | 3 | 8 | 8 | 2 | 56,8 | (6) |
| R ZWAGA | <i>LW3</i> | 4 | 1 | 3 | 8 | 6 | 11 | 9 | 11 | 4 | 11 | 56,9 | (7) |
| M de GROOT | <i>SWH</i> | 3 | 5 | d | 1 | x | 9 | 7 | 3 | 11 | 8 | 60,9 | (8) |
| H A HOEKSTRA | <i>D</i> | 6 | 8 | 13 | 7 | 5 | 6 | 13 | 9 | 1 | 10 | 64,9 | (9) |
| P J BROUWER | <i>PH2</i> | 13 | 2 | 11 | x | 8 | d | 4 | 7 | 3 | 14 | 76 | (10) |
| J ZWAGA | <i>E4</i> | 8 | 4 | 10 | 6 | d | d | d | 1 | 7 | 13 | 77,9 | (11) |
| A TJERKSTRA | <i>J2</i> | 12 | 10 | 7 | 9 | 9 | 8 | 10 | 10 | 10 | 7 | 80 | (12) |
| J v AKKER | <i>SN2</i> | - | 12 | 5 | 3 | 12 | 3 | 12 | 12 | 12 | 9 | 80 | (12) |
| C BROUWER | <i>LA2</i> | 9 | 11 | 12 | x | 10 | 7 | 11 | 14 | 9 | 12 | 95 | (14) |

(SJ)

- 01 Grou 1-8, 02 De Feanhoop 3-8, 03 Earnewâld 4-8, 04 Wâldsein 6-8, 05 Starum 8-8, 06 Ealahuzen 10-8, 07 De Lemmer (i) (komm. Ljouwert) 11-8, 08 De Lemmer (ii) (wsv De Zevenwolden) 12-8, 09 Terherne 13-8, 10 Snits 14-8
- Net trochgien: 5-8 Langwar (beslissing minwaarried)

SKS-silerijen 1945-2003

1988

| | | 01 | 02 | 03 | 04 | 05 | 06 | 07 | 08 | 09 | 10 | 11 | | |
|--------------|-----|----|----|----|----|----|----|----|----|----|----|----|------|------|
| J REIJENGA | LE2 | 1 | 3 | 10 | 3 | 1 | 2 | 3 | 2 | 10 | - | 1 | 35,7 | (1) |
| T S BROUWER | H2 | 5 | 6 | 1 | 6 | 6 | 3 | 4 | 1 | 4 | 4 | 4 | 37,8 | (2) |
| J ZWAGA | E4 | 3 | 8 | 7 | 12 | 5 | 4 | 1 | 3 | 1 | 10 | 3 | 44,8 | (3) |
| L MEETER | LM | 2 | 1 | 9 | 1 | 8 | 7 | 5 | 9 | 9 | 6 | 2 | 49,8 | (4) |
| R ZWAGA | LW3 | 6 | d | 3 | 11 | 4 | 8 | 2 | 4 | 8 | 5 | 6 | 60 | (5) |
| A TJERKSTRA | J3 | 8 | 2 | 6 | 7 | 10 | 1 | 10 | d | 6 | 1 | : | 64,8 | (6) |
| B J MINK | G2 | - | 7 | 4 | 5 | 7 | 10 | 7 | 6 | 7 | 8 | : | 74 | (7) |
| S MEETER | SM2 | 11 | 9 | 5 | 8 | x | 6 | 8 | 8 | 12 | 3 | 5 | 75 | (8) |
| T vd MEULEN | W | 13 | 4 | d | 2 | 9 | 5 | 12 | 10 | 5 | 2 | : | 76 | (9) |
| M de GROOT | SWH | 9 | 12 | 8 | 4 | 2 | 12 | 9 | 5 | 11 | 7 | : | 79 | (10) |
| H A HOEKSTRA | D | 7 | 13 | 12 | 10 | 3 | 11 | 6 | 7 | 2 | 11 | : | 82 | (11) |
| P J BROUWER | PH2 | 4 | 5 | 11 | x | 11 | 9 | 14 | 13 | 3 | 9 | : | 93 | (12) |
| J v AKKER | SN2 | 10 | 10 | 2 | | 13 | 14 | 13 | 12 | 14 | 12 | : | 114 | (13) |
| C BROUWER | LA2 | 12 | 11 | 13 | 9 | 12 | 13 | 11 | 11 | 13 | 13 | : | 118 | (14) |

- 01 Grou 30-7, 02 De Feanhoop 1-8, 03 Earnewâld 2-8, 04 Terherne 3-8, 05 Langwar 4-8, 06 Starum 6-8, 07 Wâldsein 8-8, 08 Ealahuzen 9-8, 09 De Lemmer (i) (komm. Ljouwert) 10-8, 10 De Lemmer (ii) (wsv De Zevenwolden) 11-8, 11 Snits 12-8
 ·Van Akker SN2 → 04: net klassearre (falske start)

1989

| | | 01 | 02 | 03 | 04 | 05 | 06 | 07 | 08 | 09 | 10 | 11 | | |
|--------------|-----|----|----|----|----|----|----|----|----|----|----|----|------|------|
| T vd MEULEN | W | 11 | 7 | 2 | 2 | 1 | 10 | 3 | 6 | 6 | 2 | 1 | 27,7 | (1) |
| A TJERKSTRA | J3 | 1 | 4 | 3 | : | 5 | 13 | 2 | 1 | 3 | 3 | d | 34,9 | (2) |
| T S BROUWER | H2 | 5 | 1 | 4 | : | 8 | 4 | 4 | 4 | d | 1 | 6 | 37,8 | (3) |
| J REIJENGA | LE2 | | 5 | 11 | 7 | 2 | 1 | 10 | : | 5 | 6 | 9 | 48,9 | (4) |
| J v Akker | | 2 | | | | | | | | | | | | |
| D J VISSER | SN2 | | 12 | 6 | 3 | 3 | 9 | 6 | 7 | 9 | 5 | 7 | 52 | (5) |
| A D Visser | | 8 | | | | | | | | | | | | |
| B J MINK | G2 | 9 | 2 | 12 | 5 | 6 | 6 | 9 | 3 | 7 | d | 5 | 52 | (6) |
| J ZWAGA | E4 | 10 | 9 | 8 | 6 | 9 | 5 | 12 | 5 | 1 | 8 | 8 | 52,9 | (7) |
| P J BROUWER | PH2 | 7 | 10 | 1 | 4 | 7 | 12 | 8 | 8 | d | 4 | 3 | 54,9 | (8) |
| R ZWAGA | LW3 | | 3 | 7 | : | 4 | 7 | 5 | d | 2 | d | 10 | 56 | (9) |
| H Meeter | | 12 | | | | | | | | | | | | |
| E L MEETER | LM | | 8 | 10 | : | 10 | 3 | 7 | 2 | 10 | 7 | 11 | 57 | (10) |
| L Meeter | | 3 | | | | | | | | | | | | |
| E S MEETER | SM2 | 13 | 13 | 5 | : | 11 | d | 1 | d | 4 | 10 | 2 | 57 | (11) |
| M de GROOT | SWH | 4 | 6 | 13 | 1 | 13 | 2 | 14 | 9 | 8 | 11 | 4 | 66 | (12) |
| W HOEKSTR | D | | 14 | 14 | : | 14 | 8 | 11 | 10 | 11 | 9 | 13 | 90 | (13) |
| H A Hoekstra | | 6 | | | | | | | | | | | | |
| A W HOEKSTRA | LA2 | 14 | 11 | 9 | : | 12 | 11 | 13 | 11 | - | 12 | 12 | 91 | (14) |

- 01 Grou (i) 27-5: silerij by gelegenheid fan it ôfskie fan trije skippers, 02 Grou (ii) 22-7, 03 De Feanhoop 24-7, 04 Earnewâld 25-7, 05 Terherne 26-7, 06 Langwar 27-7, 07 Starum 29-7, 08 Wâldsein 31-7, 09 De Lemmer (i) (komm. Ljouwert) 2-8, 10 De Lemmer (ii) (wsv De Zevenwolden) 3-8, 11 Snits 4-8
 ○ Net trochgjen: 1-8 Ealahuzen (beslissing minwaarried)

SKS-silerijen 1945-2003

1990

| | | 01 | 02 | 03 | 04 | 05 | 06 | 07 | 08 | 09 | 10 | 11 | 12 | 13 | |
|--------------|------------|----|----|----|----|----|----|----|----|----|----|----|----|----|-----------|
| T S BROUWER | <i>H2</i> | . | . | 6 | 2 | 1 | 7 | 3 | 2 | 3 | 6 | 1 | 6 | 6 | 35,8 (1) |
| J REIJENGA | <i>LE2</i> | 1 | 1 | 7 | 8 | 2 | 3 | 1 | 5 | 1 | 9 | 8 | 1 | 5 | 40,7 (2) |
| A TJERKSTRA | <i>J3</i> | 2 | 2 | 1 | 9 | 8 | 8 | 10 | 3 | 4 | 1 | 3 | 2 | 11 | 48,8 (3) |
| T vd MEULEN | <i>W</i> | . | . | 9 | 4 | 11 | 6 | 5 | 1 | 6 | 2 | 5 | 11 | 2 | 50,9 (4) |
| J ZWAGA | <i>E4</i> | . | . | 2 | 7 | 3 | 10 | 4 | 8 | 7 | 11 | 4 | 4 | 3 | 52 (5) |
| B J MINK | <i>G2</i> | . | . | 5 | 6 | 7 | 1 | 2 | 13 | 5 | 5 | 2 | d | 8 | 54,9 (6) |
| D J VISSER | <i>SN2</i> | 4 | . | 4 | d | 5 | 5 | 11 | 4 | - | 4 | 11 | 7 | 1 | 65,9 (7) |
| R ZWAGA | <i>LW3</i> | 3 | . | 13 | 3 | 6 | 9 | 7 | 10 | 2 | 3 | 6 | 10 | 10 | 66 (8) |
| E L MEETER | <i>LM</i> | . | . | 12 | 10 | 4 | 11 | 6 | 9 | g | 8 | 7 | 9 | 4 | 76 (9) |
| P J BROUWER | <i>PH2</i> | . | 3 | 3 | 1 | 10 | 13 | 9 | 6 | 10 | 13 | x | 5 | 12 | 81,9 (10) |
| S MEETER | <i>SM2</i> | . | . | 8 | 5 | | | | | | | | | | |
| E S Meeter | | | | | 14 | 4 | x | 7 | d | 12 | 9 | 8 | 9 | 90 | (11) |
| W HOEKSTRA | <i>D</i> | - | 4 | 11 | 13 | 13 | 2 | 8 | 12 | d | 7 | 10 | 13 | 7 | 97 (12) |
| M de GROOT | <i>SWH</i> | . | . | 14 | 11 | 9 | 12 | 13 | 14 | 8 | 10 | 13 | 3 | - | 106 (13) |
| A W HOEKSTRA | <i>LA2</i> | - | . | 10 | 12 | 12 | 14 | 12 | 11 | 9 | x | 12 | 12 | 13 | 117 (14) |

- (01-02 ZF, 03-13 SJ, t: SJ)
- 01 De Lemmer (i) 23-6: 125 jier De Zevenwolden - 1ste wedstryd, 02 De Lemmer (ii): idem - 2de wedstryd, 03 Grou 14-7, 04 De Feanhoop 16-7, 05 Earnewâld 17-7, 06 Terherne 18-7, 07 Langwar 19-7, 08 Starum 21-7, 09 Wâldsein 23-7, 10 Ealahuzen 24-7, 11 De Lemmer (iii) (komm. Ljouwert) 25-7, 12 De Lemmer (iv) (wsv De Zevenwolden) 26-7, 13 Snits 27-7

1991

| | | 01 | 02 | 03 | 04 | 05 | 06 | 07 | 08 | 09 | 10 | |
|------------------|------------|----|----|----|----|----|----|----|----|----|----|----------|
| T vd MEULEN | <i>W</i> | 2 | 1 | 3 | 2 | 7 | 1 | 6 | 2 | 4 | 1 | 18,7 (1) |
| J ZWAGA | <i>E4</i> | 5 | 4 | 2 | 1 | 1 | 4 | 2 | 10 | x | 8 | 34,8 (2) |
| R ZWAGA | <i>LW3</i> | 4 | 2 | 8 | 3 | 8 | g | 1 | 7 | - | 9 | 39,5 (3) |
| J REIJENGA | <i>LE2</i> | 1 | 5 | 7 | d | 2 | d | 5 | 1 | 1 | x | 42,7 (4) |
| T S BROUWER | <i>H2</i> | 3 | 8 | 1 | 8 | 10 | 2 | 14 | 5 | 3 | 6 | 45 (5) |
| E L MEETER | <i>LM</i> | 9 | 7 | 6 | 4 | 6 | 5 | 8 | 9 | 2 | 5 | 46 (6) |
| E S MEETER | <i>SM3</i> | 7 | 9 | 9 | 7 | 3 | | | | | | |
| S E Meeter | | | | | | | 8 | 3 | 3 | 9 | 7 | 47 (7) |
| A TJERKSTRA | <i>J3</i> | x | 6 | : | 5 | 4 | 3 | 12 | 11 | 5 | 4 | 50 (8) |
| D J VISSER | <i>SN2</i> | 6 | 11 | : | 6 | 9 | 6 | 7 | 8 | 8 | 2 | 52 (9) |
| B J MINK | <i>G2</i> | 8 | 3 | 4 | d | 5 | 11 | 4 | 6 | 10 | 3 | 53 (10) |
| M de GROOT | <i>SWH</i> | 13 | 14 | : | 9 | 11 | 10 | 11 | 4 | 6 | 10 | 74 (11) |
| P J BROUWER | <i>PH2</i> | 11 | 13 | 5 | 11 | 12 | 7 | 10 | 12 | - | 12 | 86 (12) |
| T J BROUWER (ii) | <i>LA2</i> | 12 | 10 | : | 10 | 14 | 12 | 9 | 13 | 11 | 11 | 88 (13) |
| W HOEKSTRA | <i>D</i> | 10 | 12 | : | 12 | 13 | 9 | 13 | 14 | 7 | 13 | 89 (14) |

- (SJ)
- 01 Grou 13-7, 02 De Feanhoop 15-7, 03 Earnewâld 16-7, 04 Terherne 17-7, 05 Langwar 18-7, 06 Starum 20-7, 07 Wâldsein 22-7, 08 Ealahuzen 23-7, 09 De Lemmer (i) (komm. Ljouwert) 24-7, 10 Snits 26-7
- Ofbrutsen: 25-7 De Lemmer (ii) (te min wyn)

1992

| | | 01 | 02 | 03 | 04 | 05 | 06 | 07 | 08 | 09 | 10 | 11 | | |
|------------------|------------|----|----|----|----|----|----|----|----|----|----|----|------|------|
| T S BROUWER | <i>H2</i> | 4 | 1 | 5 | 1 | 3 | 3 | 1 | 1 | 4 | 5 | 1 | 23,5 | (1) |
| B J MINK | <i>G2</i> | 2 | 6 | 3 | 4 | 4 | 1 | 9 | 3 | 2 | 6 | 4 | 34,9 | (2) |
| A TJERKSTRA | <i>J3</i> | 5 | 7 | 2 | 8 | 7 | 4 | 6 | 5 | 1 | 4 | 5 | 45,9 | (3) |
| J ZWAGA | <i>E4</i> | 6 | : | 6 | 3 | 1 | 9 | 7 | 2 | 10 | 1 | 2 | 46,8 | (4) |
| T vd MEULEN | <i>W</i> | 9 | 2 | 7 | 2 | 8 | 2 | 5 | 7 | 5 | 3 | 8 | 49 | (5) |
| J REIJENGA | <i>LE2</i> | 8 | 5 | 1 | 12 | 2 | 7 | 4 | 9 | 3 | 2 | 9 | 49,9 | (6) |
| D J VISSER | <i>SN2</i> | 1 | 3 | 9 | 14 | 5 | 8 | 3 | 4 | 8 | 10 | 3 | 53,9 | (7) |
| L ZWAGA | <i>LW4</i> | 12 | 4 | 10 | 11 | 11 | 6 | 2 | 6 | 7 | 7 | 14 | 76 | (8) |
| E L MEETER | <i>LM</i> | 3 | 8 | 4 | 9 | 10 | 5 | 10 | 11 | d | 14 | 10 | 84 | (9) |
| E S MEETER | <i>SM3</i> | 10 | | | | | | | | | | | | |
| P Meeter | | | 10 | d | 10 | 9 | 11 | 11 | 8 | 6 | 9 | 6 | 90 | (10) |
| T J BROUWER (ii) | <i>LA2</i> | 11 | 11 | 11 | 6 | 6 | 13 | d | 12 | 11 | 12 | 7 | 100 | (11) |
| M de GROOT | <i>SWH</i> | 7 | 12 | 12 | 5 | 12 | 12 | 12 | 10 | : | | 12 | 106 | (12) |
| A Salverda | | | | | | | | | | | 11 | | | |
| W HOEKSTRA | <i>D</i> | 14 | 13 | d | 13 | 13 | 10 | 8 | 13 | 9 | 8 | 12 | 113 | (13) |
| P J BROUWER | <i>PH2</i> | 13 | 9 | 8 | 7 | 14 | 14 | : | 14 | 12 | 13 | 11 | 115 | (14) |

- 01 Grou 25-7, 02 De Feanhoop 27-7, 03 Earnewâld 28-7, 04 Terherne 29-7, 05 Langwar 30-7, 06 Starum 1-8, 07 Wâldsein 3-8, 08 Ealahuzen 4-8, 09 De Lemmer (i) (komm. Ljouwert) 5-8, 10 De Lemmer (ii) (wsv De Zevenwolden) 6-8, 11 Snits 7-8

○ d = 14 wedstriidpunten

1993

| | | 01 | 02 | 03 | 04 | 05 | 06 | 07 | 08 | 09 | 10 | 11 | | |
|------------------|------------|----|----|----|----|----|----|----|----|----|----|----|-------|------|
| T S BROUWER | <i>H2</i> | 4 | 1 | 8 | 1 | 2 | 1 | 6 | 9 | 3 | 1 | 3 | 25,6 | (1) |
| J REIJENGA | <i>LE2</i> | : | 2 | 3 | d | 6 | 2 | 2 | 5 | 4 | 2 | 1 | 26,9 | (2) |
| D J VISSER | <i>SN2</i> | 1 | 3 | 12 | 3 | 1 | - | 5 | 1 | 1 | 7 | 6 | 35,7 | (3) |
| T vd MEULEN | <i>W</i> | 3 | 5 | 7 | 4 | 3 | 3 | 10 | 3 | 11 | 11 | 7 | 53 | (4) |
| J ZWAGA | <i>E4</i> | 7 | 10 | 2 | 7 | 8 | 6 | 11 | 6 | 7 | 4 | 4 | 54 | (5) |
| E S MEETER | <i>SM3</i> | : | 5 | 5 | 5 | 9 | 3 | 8 | 6 | | 2 | 57 | (6) | |
| B J MINK | <i>G2</i> | 9 | g | 1 | g | 4 | 4 | : | d | 9 | 5 | 8 | 59,62 | (7) |
| E L MEETER | <i>LM</i> | : | 7 | 6 | 6 | 12 | 5 | 1 | 7 | 13 | 12 | 5 | 60,9 | (8) |
| A TJERKSTRA | <i>J3</i> | 2 | - | d | 10 | 9 | : | 4 | 2 | 2 | 3 | 9 | 64 | (9) |
| L ZWAGA | <i>LW4</i> | 5 | 8 | 4 | 8 | 11 | 8 | 9 | 4 | 8 | 6 | 11 | 66 | (10) |
| P J BROUWER | <i>PH3</i> | 6 | 4 | 9 | 2 | 10 | 7 | : | 11 | 10 | 8 | 10 | 71 | (11) |
| M de GROOT | <i>SWH</i> | 10 | 6 | 10 | 9 | 7 | : | 8 | 10 | 5 | 9 | 12 | 76 | (12) |
| T J BROUWER (ii) | <i>LA2</i> | 11 | 11 | 11 | - | 13 | - | 12 | 13 | 14 | 10 | : | 103 | (13) |
| W HOEKSTRA | <i>D</i> | 8 | 9 | 13 | - | 14 | : | 7 | 12 | 12 | 13 | 13 | 103 | (14) |

- 01 Wâldsein (i) 12-6: 25 jier wedstriidkommisje Wâldsein, 02 Grou 31-7, 03 De Feanhoop 2-8, 04 Earnewâld 3-8, 05 Terherne 4-8, 06 Langwar 5-8, 07 Starum 7-8, 08 Wâldsein (ii) 9-8, 09 De Lemmer (i) (komm. Ljouwert) 11-8, 10 De Lemmer (ii) (wsv De Zevenwolden) 12-8, 11 Snits 13-8

○ Net trochgjen: 10-8 Ealahuzen (te folle wyn)

○ E S Meeter *SM3* - 10: net klassearre (falske start)

SKS-silerijen 1945-2003

1994

| | | <u>01</u> | <u>02</u> | <u>03</u> | <u>04</u> | <u>05</u> | <u>06</u> | <u>07</u> | <u>08</u> | | |
|------------------|------------|-----------|-----------|-----------|-----------|-----------|-----------|-----------|-----------|------|------|
| T S BROUWER | <i>H2</i> | 4 | 3 | 4 | 1 | 2 | 2 | 10 | 6 | 18,9 | (1) |
| D J VISSER | <i>SN2</i> | 5 | 13 | 6 | 3 | d | 3 | 6 | 1 | 23,9 | (2) |
| A TJERKSTRA | <i>J3</i> | 1 | 1 | 1 | 6 | 3 | 8 | 7 | 12 | 25,8 | (3) |
| E S MEETER | <i>SM3</i> | 3 | 6 | 2 | 2 | 7 | 5 | 12 | 7 | 28 | (3) |
| J REIJENGA | <i>LE2</i> | d | 2 | 7 | 4 | 5 | 7 | 1 | 2 | 28,9 | (5) |
| J ZWAGA | <i>E4</i> | 8 | 7 | 3 | 8 | 1 | 10 | 2 | 11 | 31,9 | (6) |
| M de GROOT | <i>SWH</i> | 6 | 11 | 11 | 5 | 10 | 6 | 4 | 4 | 35 | (7) |
| T vd MEULEN | <i>W</i> | 10 | 12 | 9 | 11 | 6 | 4 | 3 | 3 | 35 | (8) |
| A H HOEKSTRA | <i>D</i> | 2 | : | 10 | 7 | 11 | 12 | 11 | 5 | 46 | (9) |
| E L MEETER | <i>LM</i> | 7 | 9 | 5 | 10 | 9 | 9 | 8 | 10 | 48 | (10) |
| B J MINK | <i>G2</i> | 9 | 5 | 8 | 12 | d | 1 | 5 | d | 48,9 | (11) |
| P J BROUWER | <i>PH3</i> | 12 | 10 | 13 | 9 | 8 | 13 | 9 | 8 | 59 | (12) |
| L ZWAGA | <i>LW4</i> | 13 | 4 | x | 13 | 4 | 11 | 13 | 9 | 63,8 | (13) |
| T J BROUWER (ii) | <i>LA2</i> | 11 | 8 | 12 | 14 | 12 | 14 | 14 | 13 | 76 | (14) |

(FD)

- 01 Grou 30-7, 02 Earnewâld 2-8, 03 Langwar 4-8, 04 Starum 6-8, 05 Wâldsein 8-8, 06 Ealahuzen 9-8, 07 De Lemmer (i) (komm. Ljouwert) 10-8, 8 De Lemmer (ii) (wsv De Zevenwolden) 11-8
- Ofbrutsen: 1-8 De Feanhoop (minne loft); net trochgien: 3-8 Terherne (gjin wyn) en 12-8 Snits (hurde wyn)
- Reijenga *LE2* → 01: 3 strafpunten ekstra

1995

| | | <u>01</u> | <u>02</u> | <u>03</u> | <u>04</u> | <u>05</u> | <u>06</u> | <u>07</u> | <u>08</u> | <u>09</u> | <u>10</u> | <u>11</u> | <u>12</u> | | |
|------------------|------------|-----------|-----------|-----------|-----------|-----------|-----------|-----------|-----------|-----------|-----------|-----------|-----------|-------|------|
| D J VISSER | <i>SN2</i> | g | 6 | 6 | 1 | 4 | 5 | 4 | 1 | - | 3 | 2 | 1 | 36,18 | (1) |
| B J MINK | <i>G2</i> | 8 | 7 | 3 | 8 | 1 | 8 | 3 | 3 | 3 | 4 | 1 | 4 | 40,8 | (2) |
| T S BROUWER | <i>H2</i> | 1 | 8 | 7 | 4 | 3 | 10 | 2 | 7 | 1 | 6 | 3 | 3 | 41,8 | (3) |
| A TJERKSTRA | <i>J3</i> | 4 | 1 | 9 | 2 | 5 | 1 | 5 | d | 4 | 9 | 5 | 6 | 44,8 | (4) |
| J REIJENGA | <i>LE2</i> | 2 | 3 | 2 | 5 | 6 | 2 | 7 | 4 | - | 5 | 9 | 2 | 45 | (5) |
| U R ZWAGA | <i>LW4</i> | 3 | 12 | d | 3 | 11 | 6 | 1 | 2 | 6 | 1 | 7 | 5 | 51,8 | (6) |
| T vd MEULEN | <i>W</i> | 5 | 9 | 11 | 6 | 2 | 9 | 9 | 5 | 7 | 2 | 6 | 7 | 60 | (7) |
| E S MEETER | <i>SM3</i> | | | | | 10 | 4 | 8 | 6 | 8 | 12 | | | 78 | (8) |
| S E Meeter | | | 10 | 4 | 12 | | | | | | | 4 | 12 | | |
| P Meeter | | | d | | | | | | | | | | | | |
| P J BROUWER | <i>PH3</i> | 7 | 5 | 8 | 7 | 9 | d | 6 | 9 | d | 8 | d | 8 | 90 | (9) |
| J ZWAGA | <i>E4</i> | 10 | 4 | 5 | 10 | 13 | : | d | 8 | 5 | 10 | 11 | 9 | 90 | (10) |
| M de GROOT | <i>SWH</i> | 9 | d | 12 | 9 | 7 | 3 | 10 | 10 | d | 7 | 10 | 10 | 91 | (11) |
| E L MEETER | <i>LM</i> | : | 11 | 1 | d | 8 | 11 | 11 | 12 | 9 | 11 | 12 | | 99,9 | (12) |
| L E Meeter | | | | | | | | | | | | | 13 | | |
| A H HOEKSTRA | <i>D</i> | 6 | 13 | d | 11 | 14 | 12 | 12 | 11 | 2 | 13 | 8 | 11 | 102 | (13) |
| T J BROUWER (ii) | <i>LA2</i> | 11 | 2 | 10 | 13 | 12 | 7 | 13 | 13 | 10 | 14 | 13 | 14 | 104 | (14) |

(FD / LC / SJ)

- 01 Grou 22-7, 02 De Feanhoop 24-7, 03 Earnewâld 25-7, 04 Terherne 26-7, 05 Langwar 27-7, 06 Starum 29-7, 07 Wâldsein 31-7, 08 Ealahuzen 1-8, 09 De Lemmer (i) (komm. Ljouwert) 2-8, 10 De Lemmer (ii) (wsv De Zevenwolden) 3-8, 11 Snits (ii) 4-8, 12 Snits (iii) 26-8: 50 jier SKS

1996

| | | 01 | 02 | 03 | 04 | 05 | 06 | 07 | 08 | 09 | 10 | 11 | |
|------------------|------------|----|----|----|----|----|----|----|----|----|----|----|-----------|
| D J VISSER | <i>SN2</i> | 3 | 2 | 6 | 2 | 2 | d | 1 | 6 | 1 | 2 | 2 | 26,8 (1) |
| U R ZWAGA | <i>LW4</i> | 1 | 3 | 4 | 4 | 6 | 6 | 3 | 14 | 2 | 4 | 1 | 33,8 (2) |
| A TJERKSTRA | <i>J3</i> | 2 | 1 | 5 | 5 | 10 | 1 | 7 | 13 | 4 | 7 | 8 | 49,8 (3) |
| B J MINK | <i>G2</i> | 4 | 10 | 13 | 3 | 1 | 4 | 9 | 2 | 8 | 5 | 4 | 49,9 (4) |
| T S BROUWER | <i>H2</i> | 6 | 8 | 2 | 8 | 5 | 3 | 8 | 4 | 3 | 3 | 9 | 50 (5) |
| P J BROUWER | <i>PH3</i> | 5 | 4 | 3 | 1 | 9 | 10 | 10 | 11 | - | 6 | 3 | 61,9 (6) |
| J REIJENGA | <i>LE2</i> | 8 | 9 | 11 | | 3 | 11 | 5 | 1 | 5 | 1 | d | 67,8 (7) |
| T vd MEULEN | <i>W</i> | - | 7 | 8 | 7 | 8 | 7 | 6 | 3 | 10 | 8 | 13 | 76 (8) |
| E S MEETER | <i>SM2</i> | - | 14 | 12 | d | 4 | 2 | 2 | 9 | 7 | d | 5 | 81 (9) |
| E L MEETER | <i>LM</i> | 7 | 5 | 9 | 6 | 11 | 8 | 12 | 8 | 13 | 11 | 11 | 88 (10) |
| A SALVERDA | <i>SWH</i> | 10 | 11 | 14 | 10 | 14 | 5 | 4 | 7 | 11 | 13 | 7 | 92 (11) |
| J ZWAGA | <i>E4</i> | d | 13 | 1 | 9 | 7 | 13 | d | 10 | 9 | 9 | 12 | 96,9 (12) |
| T J BROUWER (ii) | <i>LA2</i> | 11 | 6 | 10 | 11 | 12 | 12 | 11 | 5 | 12 | 10 | 10 | 98 (13) |
| A H HOEKSTRA | <i>D</i> | 9 | 12 | 7 | d | 13 | 9 | 13 | 12 | 6 | 12 | 6 | 99 (14) |

(S/J)

- 01 Grou 13-7, 02 De Feanhoop 15-7, 03 Earnewâld 16-7, 04 Terherne 17-7, 05 Langwar 18-7, 06 Starum 20-7, 07 Wâldsein 22-7, 08 Ealahuzen 23-7, 09 De Lemmer (i) (komm. Ljouwert) 24-7, 10 De Lemmer (ii) (wsv De Zevenwolden) 25-7, 11 Snits 26-7
- Reijenga *LE2* - 04: net klassearre (falske start)

1997

| | | 01 | 02 | 03 | 04 | 05 | 06 | 07 | 08 | 09 | 10 | 11 | |
|------------------|------------|----|----|----|----|----|----|----|----|----|----|----|-----------|
| T S BROUWER | <i>H2</i> | 9 | 1 | 9 | 1 | 1 | 2 | 5 | 8 | 1 | 1 | 2 | 30,5 (1) |
| D J VISSER | <i>SN2</i> | 1 | 5 | 5 | 4 | 2 | 5 | 1 | 9 | 2 | 4 | 4 | 32,8 (2) |
| J REIJENGA | <i>LE2</i> | 8 | 4 | d | 2 | 3 | 3 | 4 | 5 | 4 | 2 | 1 | 35,9 (3) |
| B J MINK | <i>G2</i> | 2 | 2 | 3 | 5 | 4 | 10 | 3 | 4 | 7 | 8 | 6 | 44 (4) |
| U R ZWAGA | <i>LW4</i> | 4 | d | 8 | 3 | 5 | 4 | 2 | 1 | 3 | 6 | d | 49,9 (5) |
| A TJERKSTRA | <i>J3</i> | 3 | 9 | 7 | 10 | 6 | 1 | 6 | 7 | 6 | 3 | 3 | 50,9 (6) |
| P J BROUWER | <i>PH3</i> | 5 | 3 | 2 | 6 | 7 | 6 | 8 | 11 | 8 | 11 | 5 | 61 (7) |
| P S BROUWER | <i>E4</i> | 12 | 6 | 6 | 7 | 8 | 8 | 9 | 3 | 10 | 7 | 8 | 72 (8) |
| E S MEETER | <i>SM2</i> | 7 | 7 | 10 | d | 9 | 9 | 7 | 10 | 5 | 5 | 10 | 79 (9) |
| E L MEETER | <i>LM</i> | 13 | 10 | 11 | 8 | 11 | d | 11 | 2 | 9 | 9 | 12 | 96 (10) |
| T J BROUWER (ii) | <i>LA2</i> | 6 | 11 | 1 | 13 | 12 | 11 | 14 | 6 | 11 | 14 | 13 | 97,9 (11) |
| M de GROOT | <i>SWH</i> | 10 | 8 | 4 | 12 | d | 12 | 12 | 12 | 14 | 13 | 11 | 108 (12) |
| T vd MEULEN | <i>W</i> | 14 | 12 | 13 | 9 | 10 | 7 | 13 | 13 | 12 | 12 | 9 | 110 (13) |
| A H HOEKSTRA | <i>D</i> | 11 | - | 12 | 11 | 13 | d | 10 | 14 | 13 | 10 | 7 | 114 (14) |

(FD / SJ)

- 01 Grou 12-7, 02 De Feanhoop 14-7, 03 Earnewâld 15-7, 04 Terherne 16-7, 05 Langwar 17-7, 06 Starum 19-7, 07 Wâldsein 21-7, 08 Ealahuzen 22-7, 09 De Lemmer (i) (komm. Ljouwert) 23-7, 10 De Lemmer (ii) (wsv De Zevenwolden) 24-7, 11 Snits 25-7



Start fan de SKS-float ûnder katoen yn 1996 by Terherne, flak foar it frijjaan fan keunststoffen doek. Yn 'e midden it skûtsje fan Wâldsein, dêr't yn 1996 gjin goed doek mear foar te krijen wie.
(Foto Marten Sandburg, PENN Communicatie)



**Trije jier letter: de SKS-float ûnder keunststof, gauris Dacron of Drakron neamd. De kleurstelling fan de tugen fan Boalsert, de Heale Moanne, Grou en Wâldsein soe de noarm wurde.
(Foto Marten Sandburg, PENN Communicatie)**

SKS-silerijen 1945-2003

1998

| | | 01 | 02 | 03 | 04 | 05 | 06 | 07 | 08 | 09 | 10 | 11 | |
|------------------|------------|----|----|----|----|----|----|----|----|----|----|----|----------|
| U R ZWAGA | <i>LW4</i> | 2 | 3 | 1 | 1 | 2 | 1 | 6 | 5 | 3 | 9 | 1 | 22,6 (1) |
| B J MINK | <i>G2</i> | 3 | 2 | 2 | 5 | 6 | 6 | 2 | 2 | 5 | 7 | 2 | 32 (2) |
| T S BROUWER | <i>H2</i> | 10 | 4 | 5 | 7 | 3 | 12 | 3 | 3 | 2 | 8 | 3 | 38 (3) |
| D J VISSER | <i>SN2</i> | 1 | 1 | 8 | 9 | 1 | 9 | 1 | 1 | 6 | 5 | 10 | 40,6 (4) |
| P.RITSMA | <i>LE2</i> | 6 | 5 | 11 | 8 | 4 | 8 | 5 | 4 | 1 | 2 | 7 | 43,9 (3) |
| A TJERKSTRA | <i>J3</i> | 4 | 11 | 6 | 6 | 5 | 2 | 4 | 9 | 4 | 6 | 4 | 46 (6) |
| E S MEETER | <i>SM2</i> | | 7 | 3 | 3 | 12 | 3 | 9 | 10 | 7 | 10 | 5 | 57 (7) |
| T vd MEULEN | <i>W</i> | 9 | 13 | 7 | 4 | 10 | 5 | 8 | 8 | 9 | 4 | 9 | 64 (8) |
| P S BROUWER | <i>E4</i> | 5 | 8 | 13 | 13 | 8 | 7 | 7 | 7 | 8 | 1 | 6 | 64,9 (9) |
| L E MEETER | <i>LM</i> | 13 | 6 | 4 | 2 | - | 13 | 11 | 12 | 12 | 12 | 8 | 80 (10) |
| M de GROOT | <i>SWH</i> | 8 | 10 | 12 | 14 | 9 | 4 | 10 | 14 | 10 | 3 | 11 | 83 (11) |
| P J BROUWER | <i>PH3</i> | 12 | 12 | 9 | 11 | 7 | 14 | d | 6 | 11 | 13 | 13 | 96 (12) |
| T J BROUWER (ii) | <i>LA3</i> | 7 | 14 | 14 | 12 | 11 | 10 | 12 | 11 | 13 | 11 | 12 | 106 (13) |
| A H HOEKSTRA | <i>D</i> | 11 | 9 | 10 | 10 | 13 | 11 | 13 | 13 | 14 | 14 | 14 | 114 (14) |

(01 LC, 02-11 SJ, t: SJ)

- 01 Snits (i) 16-5: 25 jier stichting Skûtsje Haskerlân, 02 Grou 25-7, 03 De Feanhoop 27-7, 04 Earnewâld 28-7, 05 Terherne 29-7, 06 Starum 1-8, 07 Wâldsein 3-8, 08 Ealahuzen 4-8, 09 De Lemmer (i) (komm. Ljouwert) 5-8, 10 Lemmer (ii) (wsv De Zevenwolden) 6-8, 11 Snits (ii) 7-8
- Net trochgien: 30-7 Langwar (hurde wyn)

1999

| | | 01 | 02 | 03 | 04 | 05 | 06 | 07 | 08 | 09 | 10 | |
|------------------|------------|----|----|----|----|----|----|----|----|----|----|----------|
| U R ZWAGA | <i>LW4</i> | 1 | 5 | 4 | 4 | 4 | 1 | 2 | d | 1 | 2 | 23,7 (1) |
| D J VISSER | <i>SN2</i> | 3 | 4 | 13 | 7 | 2 | 4 | 1 | 2 | 3 | 1 | 26,8 (2) |
| A TJERKSTRA | <i>J3</i> | 4 | 3 | 2 | 2 | 1 | 2 | 3 | 6 | 5 | 6 | 27,9 (3) |
| B J MINK | <i>G2</i> | 2 | 1 | 3 | 1 | 6 | 13 | 4 | 3 | 7 | 5 | 31,8 (4) |
| A ZWERVER | <i>LE2</i> | 12 | 2 | 6 | 5 | 9 | 3 | d | 1 | 2 | 7 | 46,9 (5) |
| P J BROUWER | <i>PH3</i> | 5 | 8 | 1 | 3 | 3 | 9 | 9 | 10 | 10 | 12 | 57,9 (6) |
| P S BROUWER | <i>E4</i> | : | 10 | 8 | 6 | 5 | 11 | 8 | 5 | 4 | 3 | 60 (7) |
| E S MEETER | <i>SM2</i> | 6 | : | 11 | 10 | 7 | 5 | 6 | 7 | 6 | 4 | 62 (8) |
| H TAEKEMA | <i>H2</i> | 9 | 11 | 7 | 8 | 8 | 12 | 5 | 4 | 13 | 9 | 73 (9) |
| M de GROOT | <i>SWH</i> | 8 | 9 | 10 | 13 | 11 | 7 | 10 | 8 | 8 | 11 | 82 (10) |
| J J MINK | <i>D</i> | 10 | 6 | 5 | 11 | 12 | 14 | d | 9 | 11 | 8 | 86 (11) |
| T vd MEULEN | <i>W</i> | 13 | 12 | 14 | 9 | 10 | 6 | 7 | 13 | 14 | 10 | 94 (12) |
| T J BROUWER (ii) | <i>LA3</i> | 11 | 7 | 12 | 14 | 14 | 8 | 11 | 11 | 9 | 13 | 96 (13) |
| L E MEETER | <i>LM</i> | 7 | 13 | 9 | 12 | 13 | 10 | d | 12 | 12 | 14 | 102 (14) |

(FD / SJ)

- 01 Grou 31-7, 02 De Feanhoop 2-8, 03 Earnewâld 3-8, 04 Langwar 5-8, 05 Starum 7-8, 06 Wâldsein 9-8, 07 Ealahuzen 10-8, 08 De Lemmer (i) (komm. Ljouwert) 11-8, 9 De Lemmer (ii) (wsv De Zevenwolden) 12-8, 10 Snits 13-8
- Net trochgien: 4-8 Terherne (te min wyn)

SKS-silerijen 1945-2003

2000

| | | 01 | 02 | 03 | 04 | 05 | 06 | 07 | 08 | 09 | 10 | 11 | 12 | | |
|-------------|------------|----|----|----|----|----|----|----|----|----|----|----|----|------|------|
| B J MINK | <i>G2</i> | 8 | 1 | 2 | 1 | 4 | 1 | 3 | 7 | 1 | 1 | 3 | 6 | 16,5 | (1) |
| A ZWERVER | <i>LE2</i> | 13 | 7 | 9 | 9 | 1 | g | 7 | 1 | 2 | 5 | 2 | 13 | 38,6 | (2) |
| U R ZWAGA | <i>LW4</i> | 3 | 2 | 3 | 4 | - | 4 | 11 | 2 | 9 | 4 | 1 | 2 | 39,9 | (3) |
| D J VISSER | <i>SN2</i> | 1 | 5 | 10 | 3 | 3 | 2 | 5 | 6 | 6 | 3 | - | 12 | 43 | (4) |
| A SYPERDA | <i>H2</i> | 9 | 3 | 1 | 5 | 2 | d | 6 | 3 | 3 | 11 | 4 | 8 | 43,9 | (5) |
| E S MEETER | <i>SM2</i> | 4 | 4 | 7 | 10 | x | 3 | 1 | 4 | 11 | 7 | 5 | | 51,9 | (6) |
| P S BROUWER | <i>E4</i> | 11 | 8 | 11 | 12 | 8 | 9 | 4 | 9 | 5 | 2 | 7 | 4 | 56 | (7) |
| Y vd MEULEN | <i>W</i> | 5 | 11 | 6 | 7 | 9 | 7 | 13 | 10 | 4 | 9 | 8 | 11 | 71 | (8) |
| P J BROUWER | <i>PH3</i> | 6 | 13 | 5 | 6 | 6 | 6 | 10 | 8 | 7 | 10 | 6 | 9 | 72 | (9) |
| A TJERKSTRA | <i>LA3</i> | 10 | 6 | 13 | 11 | 7 | 10 | 2 | 12 | 8 | 8 | 10 | 1 | 74 | (10) |
| P SYPERDA | <i>J3</i> | 2 | d | 8 | 2 | 5 | d | d | 5 | 10 | x | 9 | 3 | 81 | (11) |
| L E MEETER | <i>LM</i> | 14 | 10 | 4 | 13 | 10 | 5 | 8 | 14 | 13 | 12 | 11 | 10 | 86 | (12) |
| F HUITEMA | <i>D</i> | 12 | 12 | 12 | 8 | - | x | 9 | 13 | 12 | 6 | 12 | 5 | 98 | (13) |
| M de GROOT | <i>SWH</i> | 7 | 9 | 14 | 14 | 11 | 8 | 12 | 11 | 14 | 13 | d | 7 | 106 | (14) |

(01 FD, 02-09 SJ, 10 FD, 11-12 LC, t: SJ)

- 01 De Feanhoop (i) 17-6: 50 jier komm. Drachten-De Feanhoop & 25 jier St. Drachtster Skûtsje, 02 Grou 29-7, 03 De Feanhoop (ii) 31-7, 04 Earnewâld 1-8, 05 Terherne 2-8, 06 Langwar 3-8, 07 Starum (i) 5-8, 08 Wâldsein 7-8, 09 Ealahuzen 8-8, 10 De Lemmer (i) (komm. Ljouwert) 9-8, 11 De Lemmer (ii) (wsv De Zevenwolden) 10-8, 12 Starum (ii) 30-9: skûtsje 'Súdwesthoek' 1900-2000
- Net trochgien: 11-8 Snits (gjin wyn)
- d = 14 strafpunten
- A Syperda H2 - 06: 3 strafpunten ekstra

2001

| | | 01 | 02 | 03 | 04 | 05 | 06 | 07 | 08 | 09 | 10 | 11 | | |
|-------------|------------|----|----|----|----|----|----|----|----|----|----|----|------|------|
| B J MINK | <i>G2</i> | 4 | 4 | 1 | 4 | 1 | 6 | 1 | 2 | 6 | 7 | | 42,7 | (1) |
| D J VISSER | <i>SN2</i> | 8 | 11 | 7 | 8 | 4 | 1 | 2 | 1 | 12 | 2 | 1 | 44,7 | (2) |
| P SYPERDA | <i>J3</i> | 3 | 6 | 3 | 9 | 11 | 2 | 7 | 3 | 4 | 3 | 6 | 46 | (3) |
| U R ZWAGA | <i>LW4</i> | 1 | 3 | 8 | 5 | 13 | x | 8 | d | 1 | 1 | 2 | 55,7 | (4) |
| Y vd MEULEN | <i>W</i> | 5 | x | 4 | 3 | 6 | 9 | 4 | 4 | 11 | 4 | 8 | 59 | (5) |
| J GRONDSMA | <i>PH4</i> | 9 | 9 | 9 | 7 | 2 | 7 | 3 | 7 | 3 | 5 | 7 | 59 | (6) |
| E S MEETER | <i>SM2</i> | 6 | 5 | 5 | 12 | 3 | 3 | 13 | 10 | d | 6 | 5 | 68 | (7) |
| A TJERKSTRA | <i>LA4</i> | 2 | 12 | 2 | 6 | 7 | 11 | 10 | 5 | 9 | 11 | 9 | 72 | (8) |
| P S BROUWER | <i>E4</i> | 7 | 13 | 12 | 1 | 12 | 5 | 9 | 8 | 5 | 10 | 4 | 72,9 | (9) |
| A SYPERDA | <i>H2</i> | d | 1 | d | 10 | 5 | 4 | 5 | 6 | 7 | 9 | 10 | 74,9 | (10) |
| A ZWERVER | <i>LE2</i> | d | 2 | 10 | * | 8 | 8 | 6 | : | 2 | 8 | 3 | 82 | (11) |
| L E MEETER | <i>LM</i> | 11 | 8 | 6 | 2 | x | 12 | 11 | 9 | d | g | 12 | 94,9 | (12) |
| M de GROOT | <i>SWH</i> | 10 | 10 | 13 | 11 | 9 | 10 | 14 | 11 | 8 | d | 11 | 107 | (13) |
| F HUITEMA | <i>D</i> | 12 | 7 | 11 | * | 10 | d | 12 | 12 | 10 | 12 | 13 | 122 | (14) |

(SJ)

- 01 Grou 21-7, 02 De Feanhoop 23-7, 03 Earnewâld 24-7, 04 Terherne 25-7, 05 Langwar 26-7, 06 Starum 28-7, 07 Wâldsein 30-7, 08 Ealahuzen 31-7, 09 De Lemmer (i) (komm. Ljouwert) 1-8, 10 De Lemmer (ii) (wsv De Zevenwolden) 2-8, 11 Snits 3-8
- * = diskwalifisearre + 7 strafpunten
- Mink G2 - 11: net út ein setten: 14 strafpunten

SKS-silerijen 1945-2003

2002

| | | 01 | 02 | 03 | 04 | 05 | 06 | 07 | 08 | 09 | 10 | | |
|-------------|------------|----|----|----|----|----|----|----|----|----|----|------|------|
| D J VISSER | <i>SN2</i> | 4 | 4 | 8 | 1 | 3 | 1 | 5 | 3 | 1 | 1 | 22,6 | (1) |
| A ZWERVER | <i>LE2</i> | 7 | 1 | 7 | 2 | 10 | 4 | 4 | 1 | 2 | 3 | 30,8 | (2) |
| A SYPERDA | <i>H2</i> | 1 | 3 | 5 | 4 | 11 | 5 | 3 | 2 | 5 | 6 | 33,9 | (3) |
| E S MEETER | <i>SM2</i> | 5 | 2 | 10 | 5 | 4 | 2 | 2 | 10 | 8 | 5 | 43 | (4) |
| Y vd MEULEN | <i>W</i> | 3 | 8 | 3 | 6 | 6 | 7 | 6 | 6 | 4 | 2 | 43 | (5) |
| B J MINK | <i>G2</i> | 10 | 5 | 2 | 3 | 7 | 3 | 1 | 7 | 7 | d | 45,9 | (6) |
| A TJERKSTRA | <i>LA4</i> | 2 | 6 | 9 | g | 1 | 8 | 10 | 4 | x | 7 | 58,2 | (7) |
| D A VISSER | <i>D</i> | 6 | 9 | 11 | 8 | 2 | 9 | 8 | 9 | 3 | 4 | 58 | (8) |
| P S BROUWER | <i>E4</i> | x | 10 | 4 | 9 | 5 | 6 | 7 | 5 | 6 | 10 | 62 | (9) |
| J GRONDSMA | <i>PH4</i> | 9 | 7 | 1 | d | 8 | x | 9 | 8 | 9 | 8 | 70,9 | (10) |
| L E MEETER | <i>LM</i> | 11 | 11 | 6 | 11 | 9 | 11 | 11 | 11 | 10 | d | 91 | (11) |
| M de GROOT | <i>SWH</i> | 8 | 12 | 12 | 7 | 12 | 10 | 12 | - | 11 | 9 | 93 | (12) |

(01-09 LC / SJ, 10 Tlgr / SJ, t: SJ)

- 01 Grou 13-7, 02 De Feanhoop 15-7, 03 Earnewâld 16-7, 04 Terherne 17-7, 05 Starum 20-7, 06 Wâldsein 22-7, 07 Ealahuzen 23-7, 08 De Lemmer (i) (kommisje Ljouwert) 24-7, 09 De Lemmer (ii) (wsv De Zevenwolden) 25-7, 10 Snits 26-7
- net trochgien: 18-7 Langwar (te folle wyn)
- md → ynskreaun: 14, meidien: 14, neierhân twa meidoggers troch it bestjoer út 'e útslaggen skrast: P Syperda J3 en U R Zwaga LW4

2003

| | | 01 | 02 | 03 | 04 | 05 | 06 | 07 | 08 | 09 | 10 | 11 | 12 | | |
|------------------|-------------|----|----|----|----|----|----|----|----|----|----|----|----|------|------|
| D J VISSER | <i>SN2</i> | 2 | 1 | 7 | 3 | 2 | 1 | 5 | 3 | 3 | 3 | 4 | 3 | 27,8 | (1) |
| A ZWERVER (ii) | <i>LE2</i> | 1 | 4 | 2 | 10 | 5 | 4 | 12 | 10 | 1 | 2 | 1 | 9 | 47,8 | (2) |
| D A VISSER | <i>D</i> | 3 | 6 | 3 | 11 | 3 | 7 | 1 | 12 | 8 | 9 | 6 | 1 | 54,8 | (3) |
| Y vd MEULEN | <i>W</i> | 6 | 2 | 5 | 8 | 7 | 6 | 6 | 7 | 5 | 6 | x | d | 66 | (4) |
| J GRONDSMA | <i>PH4</i> | 10 | 10 | 1 | 13 | 6 | 11 | 10 | 1 | 11 | 10 | 2 | 6 | 67,8 | (5) |
| B J MINK | <i>G2</i> | 7 | 11 | d | 4 | 8 | 3 | 11 | 11 | 4 | 1 | 8 | 5 | 68,9 | (6) |
| A TJERKSTRA | <i>LA4</i> | 4 | 3 | 10 | 1 | 13 | 8 | 4 | 4 | - | 8 | 10 | 11 | 71,9 | (7) |
| T S BROUWER | <i>H2</i> | 9 | 5 | 9 | 2 | 4 | 10 | d | 9 | 2 | 7 | 11 | 10 | 72 | (8) |
| E vd POL | <i>LW4</i> | 5 | 12 | 4 | 9 | 1 | 2 | d | 8 | x | 4 | | | 74,9 | (9) |
| P de Vreeze (ii) | | | | | | | | | | | | 9 | 12 | | |
| E S MEETER | <i>SM2</i> | 11 | 7 | 6 | 7 | | 5 | 7 | d | 6 | 11 | 7 | 8 | 78 | (10) |
| P S BROUWER | <i>E4</i> | 8 | 8 | 12 | 14 | 10 | 9 | 3 | 6 | 10 | 13 | 3 | 7 | 81 | (11) |
| A SYPERDA | <i>J3</i> | 14 | 9 | 11 | 5 | 11 | - | 2 | x | 7 | 5 | d | 4 | 82 | (12) |
| M de GROOT | <i>SWH2</i> | 13 | 14 | 13 | 12 | 9 | 12 | 8 | 2 | 9 | 12 | 5 | 2 | 84 | (13) |
| L E MEETER | <i>LM</i> | 12 | 13 | 8 | 6 | 12 | 13 | 9 | 5 | 12 | 14 | 12 | 13 | 103 | (14) |

(01 FD, 02-12 SKSws, t: SKSws)

- 01 De Lemmer (i) ekstra wedstryd (org. SKS) 28-6, 02 Grou 12-7, 03 De Feanhoop 14-7, 04 Earnewâld 15-7, 05 Terherne 16-7, 06 Langwar 17-7, 07 Starum 19-7, 08 Wâldsein 21-7, 09 Ealahuzen 22-7, 10 De Lemmer (ii) (kommisje Ljouwert) 23-7, 11 De Lemmer (iii) (wsv De Zevenwolden) 24-7, 12 Snits 25-7
- E S Meeter SM2 → 05: net út ein setten (averij)

4. Kampioenswedstriden fan de IFKS

1982

| | | 01 | 02 | 03 | 04 | | |
|----------------|-----|----|----|----|----|------|------|
| N HOEK | 068 | 1 | 1 | 3 | 4 | 13,7 | (1) |
| J MEETER | 046 | 2 | 3 | 1 | 3 | 14,4 | (2) |
| H de VRIES (G) | 041 | 5 | 2 | 2 | 2 | 19 | (3) |
| P VALSTAR | 020 | 4 | 4 | d | 1 | 38 | (4) |
| J TAEKEMA | 064 | 3 | 6 | 5 | 6 | 39,1 | (5) |
| J JEPMA | 001 | 8 | 5 | 4 | 5 | 42 | (6) |
| F EISENLOEFFEL | 031 | 6 | 7 | 6 | 7 | 49,4 | (7) |
| A HAMSTRA | 009 | 7 | 8 | 7 | 8 | 54 | (8) |
| J Y STRIKWERDA | 037 | 10 | 10 | 10 | 10 | 64 | (9) |
| K W ADEMA | 105 | 9 | 11 | 8 | 12 | 64 | (10) |
| L KUYPERS | 056 | : | 9 | 9 | 9 | 67 | (11) |
| T FERWERDA | 004 | 12 | 13 | 11 | 11 | 71 | (12) |
| L SCHAKEL | 095 | 15 | 12 | 12 | 13 | 76 | (13) |
| J ZUIDEMA (S) | 055 | | | | | 78 | (14) |
| A Roggeveld | | 11 | 14 | 15 | 14 | | |
| A SYPERDA | 028 | 13 | 15 | 14 | 15 | 81 | (15) |
| P SYPERDA | 003 | 14 | 16 | 13 | 16 | 83 | (16) |

(SSS)

- 01 Hylpen (i) 10-8, 02 Hylpen (ii) 11-8, 03 Makkum (i) 14-8, 04 Makkum (ii) 14-8
- it klasement is opmakke oan 'e hân fan de olympyske puntetelling

SKUTSJE-ZEILPLAN

VAN: DE TWEE GEBROEDERS , DRACHTEN

| | |
|---|-----------------|
| Lengte o. stevens: | 20,16 M |
| Lengte o. dek: | 19,50 M |
| Lengte o. waterlijn: | 17,75 M |
| Breedte o. alles: | 3,54 M |
| Breedte o. waterlijn: | 3,43 M |
| Le. mast tot voordek: | 6,34 M |
| Plaats mast t.o.v. de lengte over dek: | 3,08 |
| Holte: | 1,17 M |
| Diepgang: | 45,0 cM |
| Buikdenning: | 2,5 cM |
| | Vuren |
| MAX. ZEILOPP.: | 146,0 M2 |

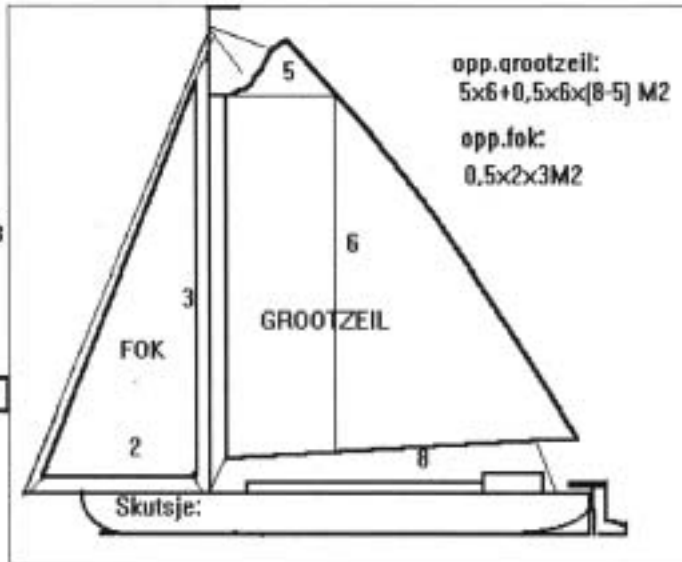

| ZEILNR. | MAAKJR | MAAT 5 | MAAT 6 | MAAT 8 | OPP.VL. |
|---------|--------|--------|---------|---------|----------|
| M - 10 | | 3,88 M | 10,96 M | 11,30 M | 82,78 M2 |
| M - 12 | 1991 | 3,97 M | 11,12 M | 10,32 M | 79,45 M2 |
| M - 13 | 1994 | 4,09 M | 12,13 M | 11,00 M | 91,52 M2 |
| | | | | | |
| | | | | | |
| | | | | | |

| FOKNR | MAAKJR | MAAT 2 | MAAT 3 | OPP.VL. |
|-------|--------|--------|---------|----------|
| M - 1 | | 6,44 M | 12,70 M | 40,83 M2 |
| M - 3 | 1989 | 7,31 M | 12,35 M | 47,33 M2 |
| M - 4 | 1991 | 7,14 M | 12,97 M | 46,30 M2 |
| M - 5 | 1994 | 7,45 M | 13,90 M | 51,80 M2 |
| | | | | |
| | | | | |

NIET TOEGESTANE COMBINATIES:**GEEN**

Sûnt 1978 hat de SKS tawurke op beheining fan tugen. Alle skûtsjes hawwe har eigen seilplan mei maksimale ôfmjittings fan de kombinaasje fok en seil, lykas hjir Drachten (1994).



In dreech begjin: de IFKS-float yn 1982
op 'e Iselmar. (Foto A. Speerstra)

1983

| | | 01 | 02 | 03 | 04 | 05 | 06 | 07 | |
|----------------|-----|----|----|----|----|----|----|----|----------|
| N HOEK | 068 | 6 | 1 | 2 | 3 | 2 | 2 | 2 | 11,9 (1) |
| J BAKKER | 054 | 1 | 2 | 1 | 4 | 3 | 3 | 3 | 12,8 (2) |
| A BANDSTRA | 020 | 8 | | 5 | 2 | 1 | 1 | 1 | 17,7 (3) |
| T FERWERDA | 044 | 4 | | 9 | 7 | 4 | 5 | 5 | 33 (4) |
| S vd MEULEN | 001 | 9 | 7 | 8 | 10 | | 4 | 4 | 41 (5) |
| J Y STRIKWERDA | 037 | 7 | 6 | 11 | 8 | 7 | 8 | 9 | 44 (6) |
| F EISENLOEFFEL | 031 | 17 | 5 | 14 | 13 | 5 | 6 | 6 | 48 (7) |
| A HAMSTRA | 009 | 12 | 3 | 10 | 11 | 6 | 7 | - | 48 (8) |
| A SYPERDA | 096 | 10 | 9 | 3 | 6 | - | - | - | 57 (9) |
| J TAEKEMA | 064 | 5 | | 7 | d | 8 | | 7 | 69 (10) |
| J DIKKES | 072 | 14 | 4 | 16 | 16 | | - | 12 | 72 (11) |
| J HUISMAN | 057 | 11 | 4 | : | : | | | 8 | 78 (12) |
| G MEESTER | 058 | 15 | - | 12 | 14 | | | - | 83 (13) |
| K HARSCHHEL | 088 | 19 | - | - | 15 | 10 | - | - | 84 (14) |
| J ZUIDEMA (S) | 055 | | | | | | | | 84 (15) |
| A Roggeveld | | 21 | 8 | 17 | 17 | 9 | | 13 | |
| C vd BERG | 004 | 16 | - | | 18 | 11 | - | 11 | 81 (16) |
| H de VRIES (G) | 041 | 3 | | d | 1 | | | | 87 (17) |
| J MEETER | 046 | 2 | 6 | 5 | | | | | 92 (18) |
| F SCHAKEL | 095 | 20 | 10 | 15 | 19 | | | 10 | 94 (19) |
| K W ADEMA | 086 | 13 | | 13 | 9 | | | | 97 (20) |
| D ADEMA | 105 | 18 | | 18 | 12 | | | | 110 (21) |

(FD)

- 01 Sleat 30-7, 02 Heech 1-8, 03 Ealahuzen (kommisje) 2-8, 04 Makkum (i) 4-8, 05 Makkum (ii), 06 Hylpen (i) 6-8, 07 Hylpen (ii) 7-8
- konvinsjonele puntetelling tapast
- foar alle skippers telt de wedstriid mei it heechtste tal punten net mei foar it eintotaal
- 05 – in tal meidoggers binne net út ein setten fanwegen it (sûnder erch) negearjen fan ‘e falske start-proseduere (seintekens op it startskip net opmurken)

1984

| | | <u>01</u> | <u>02</u> | <u>03</u> | <u>04</u> | 05 | <u>06</u> | <u>07</u> | | |
|----------------|-----|-----------|-----------|-----------|-----------|----|-----------|-----------|------|------|
| A BANDSTRA | 020 | 2 | 3 | 8 | 10 | 6 | 1 | 1 | 14,8 | (1) |
| K KOORNSTRA | 018 | 8 | 4 | 2 | 3 | 4 | 6 | 4 | 19 | (2) |
| H de VRIES (G) | 041 | 5 | d | 7 | 2 | 1 | 3 | 3 | 20 | (3) |
| N HOEK | 068 | 4 | d | 3 | 9 | 2 | 4 | 5 | 25 | (4) |
| J HUISMAN | 057 | 7 | 1 | 4 | 7 | : | d | 8 | 26,9 | (5) |
| E K MEETER | 046 | 9 | 2 | 9 | 5 | 11 | 5 | 6 | 27 | (6) |
| A SYPERDA | 096 | 3 | 10 | 6 | 8 | 3 | 2 | d | 29 | (7) |
| J BAKKER | 054 | 1 | d | 1 | 1 | 5 | - | 2 | 30,7 | (8) |
| J TAEKEMA | 064 | 6 | 5 | 10 | 11 | 14 | 9 | 9 | 39 | (9) |
| W v LINGEN | 005 | 19 | 6 | 5 | 4 | : | 12 | 12 | 39 | (10) |
| J JEPMA | 001 | 14 | 9 | : | 6 | 8 | 8 | 7 | 44 | (11) |
| E S MEETER | 019 | 11 | 8 | 11 | 12 | 9 | 7 | 11 | 48 | (12) |
| T WORRIES | 012 | 12 | 7 | 12 | 13 | : | 11 | 10 | 52 | (13) |
| F EISENLOEFFEL | 031 | 10 | 11 | 14 | 14 | 10 | 10 | 13 | 58 | (14) |
| A HAMSTRA | 009 | 13 | 13 | 15 | 15 | 7 | 13 | 14 | 68 | (15) |
| F SCHAKEL | 095 | 15 | 14 | 16 | 16 | 16 | d | 19 | 80 | (16) |
| D DIJKSTRA | 072 | 24 | 17 | 13 | 17 | 18 | 19 | 15 | 81 | (17) |
| J Y STRIKWERDA | 037 | 17 | 15 | 18 | 18 | 12 | 14 | 18 | 82 | (18) |
| A vd HEIDE | 004 | | | | | | 15 | 20 | 90 | (19) |
| D Zijlstra | | 23 | 16 | 19 | 20 | 17 | | | | |
| K HARSCHHEL | 088 | 16 | 21 | 21 | 23 | 20 | 16 | 16 | 90 | (20) |
| K W ADEMA | 086 | 20 | 12 | 17 | d | 19 | g | - | 95,2 | (21) |
| D ADEMA | 105 | 21 | 20 | 20 | 19 | 15 | d | 17 | 97 | (22) |
| P CORNELISZ | 079 | 18 | 18 | : | 21 | 13 | 18 | d | 101 | (23) |
| J ZUIDEMA (S) | 055 | | | | | | | | 106 | (24) |
| A Roggeveld | | 22 | 22 | 24 | 24 | 21 | 17 | 21 | | |
| G MEESTER | 058 | 25 | 19 | 22 | 22 | : | | | 114 | (25) |
| R STEGENGA | 062 | 26 | : | 23 | 25 | | 20 | | 120 | (26) |

(01-04 SSS, 05-07 FD, t: SSS)

- 01 Makkum 21-7, 02 Sleat 23-7, 03 Heech 24-7, 04 Ealahuzen 25-7, 05 Starum 26-7, 06 Hylpen (i) 27-7, 07 Hylpen (ii) 28-7
- Van Lingen - 01: klassearre as 19de, kriget dochts 14 punten
- 05 - wedstriid by it yngean fan de fjirde route ôfbrutsen fanwegen in driigjend útskot. De stân nei trije rûten jildt as útslach
- De nûmers 18 o/m 26 fan it klassemint degradearje

IFKS-kampioenswedstriden

1985

| | | 01 | 02 | 03 | 04 | 05 | 06 | | |
|----------------|-----|----|----|----|----|----|----|------|------|
| J BAKKER | 054 | 2 | 6 | 1 | 1 | 2 | 3 | 8,8 | (1) |
| W v LINGEN | 005 | 9 | 4 | 3 | 7 | 1 | 1 | 15,8 | (2) |
| E S MEETER | 019 | 6 | 2 | 5 | 4 | 4 | 8 | 21 | (3) |
| N HOEK | 068 | 4 | - | 8 | 5 | 5 | 2 | 24 | (4) |
| E K MEETER | 046 | d | 3 | 4 | 2 | 10 | 6 | 25 | (5) |
| K KOORNSTRA | 018 | 5 | 9 | 6 | 8 | 3 | 4 | 26 | (6) |
| J HUISMAN | 057 | d | - | 2 | 3 | 6 | 5 | 32 | (7) |
| J TAEKEMA | 064 | 3 | 10 | 7 | 6 | 7 | 10 | 33 | (8) |
| A BANDSTRA | 020 | 1 | 5 | 11 | 9 | 12 | 9 | 34,9 | (9) |
| H de VRIES (G) | 041 | - | 1 | 9 | d | 8 | d | 49,9 | (10) |
| A SYPERDA | 096 | : | 8 | 15 | 10 | 11 | 7 | 51 | (11) |
| F EISENLOEFEL | 031 | 8 | 11 | 10 | 12 | 13 | 11 | 52 | (12) |
| A HAMSTRA | 009 | 7 | 7 | 14 | 15 | 15 | 13 | 56 | (13) |
| J JEPMA | 001 | - | : | 13 | 13 | 9 | 12 | 63 | (14) |
| F SCHAKEL | 095 | - | : | 12 | 11 | 14 | 14 | 67 | (15) |
| D DIJKSTRA | 072 | d | 12 | 16 | 14 | 16 | 15 | 73 | (16) |

(FD)

- 01 De Lemmer 20-7, 02 Sleat 22-7, 03 Heech 23-7, 04 Ealahuzen 24-7, 05 Starum 25-7, 06 Makkum 26-7
- net trochgien: 27-7 Hylpen (hurde wyn)
- de nûmers 14 o/m 16 fan it klassemint degradearje
- Einstân B-klasse (md: 14): 1 Hidzer Meeter 084 4,5 p; 2 L Schakel 083 9,9 p; 3 J de Vries 014 16 p; 4 L Kuipers 097 18 p; 5 Stegenga 062 20 p; 6 D Adema 105 34 p; 7 K W Adema 086 36 p; 8 Meester 058 39 p; 9 Cornelisz 079 41 p; 10 Hlb de Vries 035 44 p; 11 J Zuidema (S) (Verwer, Roggeveld) 055 45 p; 12 C Schweigmann 004 49 p; 13 Ypma 028 52 p (IFKS) (Ypma nei de wedstryd te Starum útsletten fan fierdere dielname troch it bestjoer)

IFKS-kampioenswedstriden

1986

| | | 01 | 02 | 03 | 04 | 05 | 06 | |
|----------------|-----|----|----|----|----|----|----|----------|
| A BANDSTRA | 020 | 2 | 2 | 1 | 7 | 3 | 5 | 12,9 (1) |
| J MEETER | 046 | 3 | 11 | 4 | 8 | 1 | 2 | 17,9 (2) |
| K KOORNSTRA | 018 | 6 | 6 | 8 | 5 | 2 | 1 | 19,9 (3) |
| N HOEK | 068 | 4 | 3 | 6 | 3 | - | 6 | 22 (4) |
| J BAKKER | 054 | d | 1 | 3 | 2 | 4 | d | 25,9 (5) |
| A SYPERDA | 006 | 5 | 10 | | 10 | 8 | 3 | 28 (6) |
| P Syperda | | | | 2 | | | | |
| J TAEKEMA | 064 | 7 | 7 | 5 | 4 | 6 | 8 | 29 (7) |
| H MEETER | 084 | 1 | 4 | | 9 | | 4 | 33,9 (8) |
| J HUISMAN | 057 | d | 5 | 7 | 1 | | 7 | 35,9 (9) |
| W v LINGEN | 005 | 10 | 9 | - | 6 | 10 | 11 | 46 (10) |
| E S MEETER | 019 | 8 | 8 | - | 11 | | 9 | 52 (11) |
| G ROOSJEN | 041 | 9 | 13 | | 12 | 9 | 10 | 53 (12) |
| F EISENLOEFFEL | 031 | : | 14 | 9 | 14 | 5 | 15 | 57 (13) |
| A HAMSTRA | 009 | 13 | d | 11 | 16 | 7 | 12 | 59 (14) |
| L SCHAKEL | 083 | 11 | d | 10 | 13 | | 14 | 64 (15) |
| J de VRIES | 014 | 12 | 12 | - | 15 | | 13 | 68 (16) |

(LC)

- 01 De Lemmer 26-7, 02 Sleat 28-7, 03 Heech 29-7, 04 Ealahuzen 30-7, 05 Starum 31-7, 06 Makkum 1-8
- net trochgien: 2-8 Hylpen (hurde wyn)
- de nûmers 14 o/m 16 fan it klassemint degradearje
- Einstân B-klasse: 1 Jappie Bandstra 001 7,6 p; 2 Kamstra 094 29 p; 3 L Kuipers 097 35 p; 4 J de Boer (A) 069 35,8 p; 5 D Dijkstra 072 41 p; 6 S Meijer 044 41 p; 7 Hlb de Vries 035 47 p; 8 M Schweigmann 004 58 p; 9 Woltman 050 59 p; 10 Atema 070 60 p; 11 Leenstra 105 63 p; 12 T Worries 061 65 p; 13 Pijl 074 67 p; 14 Ypma 088 77 p; 15 K W Adema 086 83 p (IFKS)

IFKS-kampioenswedstriden

1987

| | | 01 | 02 | 03 | 04 | 05 | 06 | 07 | | |
|----------------|-----|----|----|----|----|----|----|----|------|------|
| A HOEK | 084 | 1 | 1 | 1 | 2 | 1 | 1 | 1 | 5,4 | (1) |
| K KOORNSTRA | 018 | 5 | 3 | 3 | 6 | 4 | 3 | 4 | 22 | (2) |
| J de BOER (A) | 069 | 2 | 5 | 2 | 7 | 11 | 4 | 5 | 25 | (3) |
| W v LINGEN | 005 | d | 2 | 8 | 3 | 5 | d | 3 | 37 | (4) |
| E K MEETER | 046 | 6 | 6 | 12 | 8 | 2 | 6 | 9 | 37 | (5) |
| N HOEK | 068 | 8 | 8 | 13 | 1 | 12 | 7 | 2 | 37,9 | (6) |
| A SYPERDA | 006 | 4 | 11 | 4 | 4 | 7 | 9 | 10 | 38 | (7) |
| A BANDSTRA | 020 | d | 4 | 11 | 13 | 6 | 2 | 8 | 44 | (8) |
| J HUISMAN | 057 | d | 10 | 9 | 5 | 9 | 8 | 7 | 48 | (9) |
| J BANDSTRA | 001 | d | d | 10 | 10 | 8 | 5 | 6 | 55 | (10) |
| G ROOSJEN | 041 | 3 | 13 | 5 | 14 | 13 | 10 | d | 58 | (11) |
| E S MEETER | 019 | 7 | 7 | 6 | 11 | 16 | 11 | d | 58 | (12) |
| J TAEKEMA | 064 | 10 | 9 | 7 | 15 | 10 | 13 | d | 64 | (13) |
| P KAMSTRA | 094 | d | 12 | 14 | 9 | 3 | 14 | d | 68 | (14) |
| S vd MEULEN | 097 | 9 | 15 | 15 | 12 | 15 | 12 | 11 | 74 | (15) |
| F EISENLOEFFEL | 031 | 11 | 14 | 16 | 16 | 14 | 15 | 12 | 82 | (16) |

(IFKS)

- 01 De Lemmer 15-8, 02 Sleat 17-8, 03 Heech 18-8, 04 Ealahuzen 19-8, 05 Starum 20-8, 06 Makkum 21-8, 07 Hylpen (Stichting Plaatselijk Comité Hindeloopen IFKS) 22-8
- de nûmers 14 o/m 16 fan it klassemint degradearje
- Einstân B-klasse: 1 Sieb Meijer 044 14,8 p; 2 J de Vries 014 16 p; 3 K de Vreeze 083 16,9 p; 4 Hlb de Vries 035 24,8 p; 5 Atema 070 27 p; 6 F M de Vries 050 27,9 p; 7 K W Adema 086 35,9 p; 8 H Walstra 061 47 p; 9 Cornelisz 079 48 p; 10 Knook 024 53 p; 11 L Schakel 083 54 p; 12 Ypma 074 64 p; 13 Leenstra 105 68 p; 14 D Dijkstra 072 69 p; 15 M Zwerver 009 78 p; 16 J Zuidema (S) 055 88 p; 17 S Lamme 088 95 p (IFKS)

IFKS-kampioenswedstriden

1988

| | | 01 | 02 | 03 | 04 | 05 | 06 | |
|---------------|-----|----|----|----|----|----|----|---------|
| J de BOER (A) | 069 | 5 | 1 | 2 | 1 | 12 | 2 | 10,8(1) |
| A SYPERDA | 006 | x | 3 | 1 | 2 | 4 | 5 | 14,9(2) |
| A BANDSTRA | 020 | 1 | 7 | 6 | | 6 | 1 | 20,8(3) |
| J HUISMAN | 057 | 3 | 9 | 5 | 3 | 7 | : | 27 (4) |
| E S MEETER | 045 | 2 | 5 | 4 | | 1 | : | 27,9(5) |
| K KOORNSTRA | 018 | 4 | 4 | 11 | 8 | 5 | 7 | 28 (6) |
| J BANDSTRA | 001 | 8 | x | 8 | 7 | 3 | 6 | 32 (7) |
| G ROOSJEN | 041 | x | 2 | 3 | 6 | 9 | : | 36 (8) |
| J TAEKEMA | 064 | 6 | 10 | 9 | 4 | 13 | | 42 (9) |
| K de VREEZE | 083 | - | 6 | 15 | 5 | 15 | 4 | 45 (10) |
| J de VRIES | 014 | 10 | 8 | 10 | 9 | 11 | 8 | 45 (10) |
| W v LINGEN | 005 | 9 | 13 | 13 | 11 | 2 | : | 48 (12) |
| J MEETER | 046 | 7 | * | 7 | | 10 | 3 | 51 (13) |
| S MEIJER | 044 | 11 | 11 | 16 | 10 | 8 | - | 56 (14) |
| Hlb de VRIES | 035 | 12 | 12 | 12 | 13 | 14 | 9 | 58 (15) |
| J ATEMA | 070 | 13 | 14 | 14 | 12 | 16 | | 69 (16) |

(FD)

- 01 De Lemmer 13-8, 02 Sleat 15-8, 03 Heech 16-8, 04 Ealahuzen 17-8, 05 Starum 18-8, 06 Makkum 19-8
- net trochgien: 20-8 Hylpen (hurde wyn)
- * = diskwalifisearre + 8 punten ekstra
- 04 – Trije skippen binne net út ein setten om't hja de startline net binnen de foarskreaune tiidlimyt passearren
- de nûmers 14 o/m 16 fan it klassemint degradearje
- Einstân B-klasse: 1 Dirk Vlaanderen 068 7,7 p; 2 F M de Vries 050 11,9 p; 3 L Schakel 012 23 p; 4 L E Meeter 019 23 p; 5 Timmer 078 31 p; 6 Knook 024 36 p; 7 M Schweigmann 047 37 p; 8 Kamstra 094 38,8 p; 9 Hamstra 009 40 p; 10 Cornelisz 079 42 p; 11 D Dijkstra 072 46 p; 12 Leenstra 105 49 p; 13 Leemburg 004 53 p; 14 H Walstra 061 56 p; 15 S Lamme 088 64 p; 16 J vd Vaart 074 75 p (LC)

IFKS-kampioenswedstriden

1989

| | | 01 | 02 | 03 | 04 | 05 | 06 | | |
|---------------|-----|----|----|----|----|----|----|------|------|
| E S MEETER | 045 | 2 | 2 | 6 | 2 | 3 | 3 | 12 | (1) |
| A SYPERDA | 006 | 1 | 3 | 1 | 6 | 2 | 6 | 12,8 | (2) |
| A BANDSTRA | 020 | 3 | : | 2 | x | 1 | 1 | 13,8 | (3) |
| J de BOER (A) | 069 | 6 | 5 | 4 | 1 | 4 | 2 | 15,9 | (4) |
| W v LINGEN | 005 | 5 | : | 5 | 12 | 5 | 4 | 26 | (5) |
| J BANDSTRA | 054 | 4 | : | : | 3 | 6 | 7 | 27 | (6) |
| D VLAANDEREN | 068 | 7 | : | 3 | 8 | 10 | 11 | 35 | (7) |
| J HUISMAN | 057 | 8 | 1 | : | g | 11 | 12 | 37,1 | (8) |
| J TAEKEMA | 064 | 10 | : | : | 4 | 8 | 16 | 38 | (9) |
| J MEETER | 046 | 9 | : | : | x | 9 | 8 | 42 | (10) |
| G ROOSJEN | 041 | 11 | 4 | : | * | 7 | 5 | 44 | (11) |
| J de VRIES | 014 | 13 | : | : | 11 | 12 | 10 | 49 | (12) |
| K de VREEZE | 083 | 14 | : | 7 | 5 | d | 9 | 50 | (13) |
| L E MEETER | 019 | 12 | : | : | 9 | | 13 | 50 | (14) |
| L SCHAKEL | 012 | 15 | : | : | 7 | 14 | 14 | 51 | (15) |
| F M de VRIES | 050 | 16 | : | : | 10 | 13 | 15 | 54 | (16) |

(FD / LC)

- 01 De Lemmer 5-8, 02 Sleat 7-8, 03 Heech 8-8, 04 Ealahuzen 9-8, 05 Makkum 10-8, 06 Starum 12-8
- net trochgien: Hylpen 11-8 (hurde wyn)
- * = diskwalifisearre + 8 punten ekstra
- 02 – alve skippen, dy't bûten de tiidlimyt oankamen, krije allegearre 7 punten
- 03 – njoggen skippen, dy't bûten de tiidlimyt oankamen, krije allegearre 9 punten
- de nûmers 14 o/m 16 fan it klassemint degradearje
- Einstân B-klasse: 1 S Meijer 044 10,9 p; 2 B Kocken 001 15,9 p; 3 Atema 085 26 p; 4 Timmer 078 28 p; 5 Leenburg 004 28 p; 6 Kleinhuis 027 29,9 p; 7 Hlb de Vries 035 31,9 p; 8 S Lamme 070 34 p; 9 Kamstra 094 34,9 p; 10 v Gosliga (Wouda) 077 34,9 p; 11 Veldboom 061 41 p; 12 H J de Vries 067 49 p; 13 Leenstra 105 59 p; 14 C Schweigmann 047 60 p; 15 D Dijkstra 072 61 p; 16 Hamstra 009 63 p; 17 de Keijzer 031 71 p; 18 J vd Vaart 002 75 p; 19 Kruyt 095 81 p

IFKS-kampioenswedstriden

1990

| | | 01 | 02 | 03 | 04 | 05 | 06 | 07 | | |
|--------------|-----|----|----|----|----|----|----|----|------|------|
| E S MEETER | 045 | 1 | 1 | 1 | 2 | : | 1 | 1 | 6,5 | (1) |
| A SYPERDA | 006 | 5 | 2 | 4 | 1 | 1 | 2 | 2 | 11,8 | (2) |
| A BANDSTRA | 020 | 2 | 3 | 3 | 12 | 2 | 3 | 8 | 21 | (3) |
| S MEIJER | 044 | 4 | 4 | 6 | 8 | g | 5 | : | 32,4 | (4) |
| J BANDSTRA | 054 | 3 | 14 | : | 6 | 4 | 6 | 4 | 37 | (5) |
| D VLAANDEREN | 068 | 7 | 9 | 5 | 4 | 3 | 9 | 10 | 37 | (6) |
| J HUISMAN | 057 | : | 11 | 2 | 3 | 7 | 7 | 9 | 39 | (7) |
| J MEETER | 046 | 13 | 5 | 8 | 5 | 13 | 8 | 7 | 47 | (8) |
| G ROOSJEN | 041 | 9 | 13 | 9 | 10 | 11 | 4 | 3 | 47 | (9) |
| J ATEMA | 085 | 12 | 6 | * | 11 | 8 | : | 12 | 57 | (10) |
| J de VRIES | 014 | 10 | 10 | 10 | 7 | 9 | 12 | : | 59 | (11) |
| B KOCKEN | 001 | 6 | 8 | * | 13 | 6 | : | 5 | 62 | (12) |
| J TAEKEMA | 064 | 14 | 7 | 7 | d | 10 | 11 | 13 | 62 | (13) |
| K de VREEZE | 083 | 8 | 12 | 11 | : | 12 | 10 | 11 | 65 | (14) |
| W v LINGEN | 005 | 11 | 15 | * | 9 | 5 | * | 6 | 78 | (15) |

(IFKS)

- 01 Starum 28-7, 02 Heech 30-7, 03 Ealahuzen 31-7, 04 Sleat 1-8, 05 Ychtenbrêge 2-8, 06 De Lemmer (i) 3-8, 07 De Lemmer (ii) 4-8
- md → ynskreaun: 16, meidien: 15
- * = diskwalifisearre + 8 punten ekstra
- De nûmers 14 en 15 fan it klassemint degradearje
- Einstân B-klasse (md → meidien: 18, klasseeare: 17, diskwalifisearre: 1): 1 Lieuwe Leenburg 004 18,9 p; 2 H J de Vries 067 24,9 p; 3 Hlb de Vries 035 27,8 p; 4 Kleinhuis 027 34 p; 5 S Lamme 070 38 p; 6 L Schakel 012 38,8 p; 7 Timmer 078 45 p; 8 F M de Vries 050 47 p; 9 v Gosliga (Wouda) 077 56 p; 10= F van der Heide 019, Veldboom 061 57 p; 12 Leenstra 105 73 p; 13= Kamstra 094, C Schweigmann 047 76 p; 15 de Keyser 031 83 p; 16 J vd Vaart 002 89 p; 17 Heerschop 058 92 p (IFKS)

IFKS-kampioenswedstriden

1991

| | | 01 | 02 | 03 | 04 | 05 | 06 | 07 | | |
|--------------|-----|----|----|----|----|----|----|----|------|------|
| A BANDSTRA | 020 | x | 2 | 1 | 2 | 2 | 1 | 2 | 9,8 | (1) |
| A SYPERDA | 081 | 1 | 1 | 2 | 1 | 3 | * | 1 | 16,6 | (2) |
| J TAEKEMA | 089 | 2 | * | 3 | 7 | 1 | 2 | 3 | 25,9 | (3) |
| B KOCKEN | 001 | 3 | d | 5 | 9 | 7 | 5 | 5 | 34 | (4) |
| J HUISMAN | 057 | 4 | * | 6 | 3 | 5 | 3 | 7 | 36 | (5) |
| J ATEMA | 085 | 9 | 7 | 7 | 5 | 14 | 9 | 4 | 41 | (6) |
| J de VRIES | 014 | 13 | 5 | 8 | 4 | 6 | 6 | 15 | 42 | (7) |
| H de VRIES | 229 | 5 | g | 10 | 12 | 12 | 7 | 9 | 52,2 | (8) |
| G ROOSJEN | 041 | 10 | 3 | 11 | 8 | 15 | 10 | 16 | 57 | (9) |
| J MEETER | 046 | x | g | 12 | 10 | 13 | 8 | 6 | 59,8 | (10) |
| S MEIJER | 044 | * | 9 | 9 | 15 | 8 | 4 | 8 | 61 | (11) |
| H J de VRIES | 067 | 8 | 6 | - | 6 | 4 | 12 | 13 | 61 | (11) |
| J BANDSTRA | 054 | 7 | 4 | 4 | x | 11 | * | 12 | 62 | (13) |
| S KLEINHUIS | 027 | 11 | 8 | 14 | 14 | 10 | 13 | 10 | 65 | (14) |
| D VLAANDEREN | 068 | 6 | g | 13 | 11 | 16 | 11 | 14 | 66,8 | (15) |
| L LEEMBURG | 004 | 12 | 10 | 15 | 13 | 9 | 14 | 11 | 68 | (16) |

(LC)

- 01 Starum 27-7, 02 Koudum, Galamadammen (org. IFKS) 29-7, 03 Heech 30-7, 04 Sleat 31-7, 05 Ychtenbrêge 1-8, 06 De Lemmer (i) 2-8, 07 De Lemmer (ii) 3-8
- * = diskwalifisearre + 8 punten ekstra
- Huisman - 02: 8 punten ekstra
- De nûmers 14 o/m 16 fan it klassemint degradearje
- Einstân B-klasse: 1 Siete E Meeter 043 8,5 p; 2 A Zwerver (ii) 005 15,9 p; 3 H Meeter 006 18,9 p; 4 L Schakel 012 22 p; 5 F vd Heide 019 27 p; 6 v Gosliga (Wouda) 077 37 p; 7 Grondsma 047 40 p; 8 P vd Woude 069 48 p; 9 Timmer 078 57 p; 10 F M de Vries 050 60 p; 11 J Talsma 097 63 p; 12 Veldboom 061 72 p; 13= Fr Deinum 070, Kamstra 094, K de Vreeze 083 79 p; 16 K Lamme 095 82 p; 17 Sluis 088 83 p; 18 Leenstra 105 107 p; 19 Heerschop 058 109 p; 20 J vd Vaart 002 111 p; 21 D Dijkstra 072 115 p; 22 de Keijzer 031 139 p (IFKS/LC)

IFKS-kampioenswedstriden

1992

| | | 01 | 02 | 03 | 04 | 05 | |
|----------------|-----|----|----|----|----|----|----------|
| A BANDSTRA | 020 | 1 | 1 | x | 1 | 1 | 3,6 (1) |
| A SYPERDA | 081 | 4 | 3 | 1 | 7 | 3 | 10,9 (2) |
| S MEIJER | 044 | 3 | 6 | 2 | 4 | 2 | 11 (3) |
| J BANDSTRA | 018 | 7 | 2 | 4 | 2 | 7 | 15 (4) |
| S E MEETER | 043 | 2 | 11 | : | 5 | 4 | 22 (5) |
| J HUISMAN | 057 | 5 | 5 | d | 3 | 10 | 23 (6) |
| A ZWERVER (ii) | 005 | 9 | 4 | d | 6 | 6 | 25 (7) |
| J ATEMA | 085 | 8 | 9 | d | 9 | 5 | 31 (8) |
| J de VRIES | 014 | 10 | 10 | 3 | 14 | 16 | 37 (9) |
| G ROOSJEN | 041 | 6 | 13 | d | 10 | 9 | 38 (10) |
| Hlb de VRIES | 035 | 15 | 12 | 5 | 12 | 11 | 40 (11) |
| H MEETER | 006 | 11 | - | 7 | 11 | 13 | 42 (12) |
| F vd HEIDE | 019 | 14 | 14 | 6 | - | 12 | 46 (13) |
| H J de VRIES | 067 | 12 | 7 | d | x | 14 | 49 (14) |
| J MEETER | 046 | 13 | 8 | d | 13 | 15 | 49 (15) |
| J TAEKEMA | 089 | * | - | - | 8 | 8 | 52 (16) |

(FD)

- 01 Starum 8-8, 02 Koudum 10-8, 03 Heech 11-8, 04 De Lemmer (i) 14-8, 05 De Lemmer (ii) 15-8
- Net trochgien: 13-8 Sleat (hurde wyn); 18-8 Ychtenbrêge (hurde wyn)
- * = diskwalifisearre + 4 punten ekstra
- De nûmers 14 o/m 16 fan it klassemint degradearje
- Einstân B-klasse (6 wedstriden): 1 Jitze Grondsma 047 12,8 pt; 2 Timmer 078 15,8 p; 3 J Talsma 097 15,9 p; 4 Vlaanderen 068 18 p; 5 E Dijkstra (T) 001 22,9 p; 6 P vd Woude 069 25 p; 7 Kleinhuis 027 30 p; 8 Veldboom 061 40 p; 9 F M de Vries 050 43 p; 10 de Koe 034 49 p; 11 Bekkema 099 52 p; 12 Schoen 054 54 p; 13 E de Vries 012 59 p; 14 Kamstra 094 60 p; 15 Leenstra 105 74 p; 16 Fr Deinum 070 76 p; 17 de Keijser 031 77 p; 18 Jelle vd Meulen 083 78 p; 19 K Lamme 011 78 p; 20 Heerschop 058 89 p; 21 J vd Vaart 002 94 p; 22 D Dijkstra 072 95 p; 23 Leenburg 004 96 p; 24 U R Zwaga 103 109 p; 25 Riezebos (A Eekma (ii)) 024 140 p (IFKS)

1993

| | | 01 | 02 | 03 | 04 | 05 | 06 | 07 | | |
|----------------|-----|----|----|----|----|----|----|----|------|------|
| S MEIJER | 044 | 2 | 7 | 2 | 1 | 3 | 4 | 6 | 17,9 | (1) |
| J HUISMAN | 041 | 3 | 1 | 7 | 3 | 1 | : | 4 | 18,8 | (2) |
| S E MEETER | 043 | 5 | 3 | 4 | 7 | 9 | 1 | 2 | 21,9 | (3) |
| A ZWERVER (ii) | 005 | 4 | 5 | 1 | 4 | 10 | 3 | 5 | 21,9 | (4) |
| J GRONDSMA | 047 | 6 | 12 | 10 | 14 | 4 | 2 | 1 | 34,9 | (5) |
| J ATEMA | 085 | 9 | 4 | 5 | 9 | 5 | 10 | 9 | 41 | (6) |
| F vd HEIDE | 019 | 10 | 13 | 3 | 6 | 12 | 7 | 8 | 46 | (7) |
| A BANDSTRA | 020 | 1 | 2 | 11 | 5 | 8 | * | * | 50,9 | (8) |
| J TALSMA | 097 | 7 | 11 | 14 | 11 | 7 | 6 | 10 | 52 | (9) |
| W TIMMER | 078 | 11 | 8 | 9 | 13 | 15 | 8 | 3 | 52 | (9) |
| Hlb de VRIES | 035 | 8 | 14 | 8 | 10 | 6 | 11 | 13 | 56 | (11) |
| J BANDSTRA | 018 | * | 9 | 13 | 2 | 2 | 5 | * | 57 | (12) |
| D VLAANDEREN | 068 | 12 | 6 | 15 | 8 | 14 | 12 | 12 | 64 | (13) |
| H MEETER | 006 | 13 | d | 6 | 15 | 13 | 9 | 11 | 67 | (14) |
| J de VRIES | 014 | 14 | 10 | 12 | 12 | 11 | * | 7 | 70 | (15) |
| A SYPERDA | 081 | d | x | | | | | | 96 | (16) |

(01-02 FD, 03-07 LC; t: IFKS)

○ 01 Starum 14-8, 02 Koudum 16-8, 03 Heech 17-8, 04 Sleat 18-8, 05 Ychtenbrêge 19-8, 06 De Lemmer (i) 20-8, 07 De Lemmer (ii) 21-8

○ * = diskwalifisearre + 4 punten ekstra

○ J Bandstra - 07: 2 punten ekstra

○ De nûmers 14 o/m 16 fan it klassemint degradearje

● Einstân B-klasse: 1 Johannes Taekema 089 7,7 p; 2 P vd Woude 069 14,9 p; 3 E Dijkstra (T) 001 19 p; 4 E de Vries 012 22 p; 5 de Koe 034 23 p; 6 Schoen 054 27,9 p; 7 H J de Vries 067 31 p; 8 F M de Vries 050 34 p; 9 Kleinhuis 027 38,9 p; 10 Kamstra 094 41 p; 11 Veldboom 061 50 p; 12 J Meeter 046 52 p; 13 de Keijser 031 60 p; 14 Leenstra 62; 15 Bekkema 099 63 p; 16 Fr Deinum 070 96 p (IFKS)

● Einstân C-klasse: 1 Koos de Vreeze 023 12,6 p; 2 L Schakel 057 15,9 p; 3 J J de Jong 022 18 p; 4 K Meter 004 19,9 p; 5 Hermsen 109 22 p; 6 Jelle vd Meulen 083 24 p; 7 de Ruiter 017 35 p; 8 Heerschop 058 38 p; 9 J vd Vaart 002 42 p; 10 U R Zwaga 103 44 p; 11 Riezebos (A Eekma (ii)) 024 49 p; 12= D Dijkstra 072, K Lamme 011 51 p; 14 L Kuipers 074 62 p (IFKS)

IFKS-kampioenswedstriden

1994

| | | 01 | 02 | 03 | 04 | 05 | |
|----------------|-----|----|----|----|----|----|----------|
| J GRONDSMA | 047 | 1 | 1 | 2 | 1 | 3 | 4,7 (1) |
| S E MEETER | 043 | 5 | 3 | 10 | 6 | 1 | 14,9 (2) |
| H TAEKEMA | 089 | 3 | 14 | 1 | 5 | 6 | 14,9 (3) |
| S MEIJER | 044 | 7 | 4 | 5 | 2 | 5 | 16 (4) |
| J BANDSTRA | 018 | 8 | 7 | 3 | 3 | 4 | 19 (5) |
| J HUISMAN | 041 | d | 2 | - | 4 | 2 | 24 (6) |
| A ZWERVER (ii) | 005 | 2 | 5 | : | 11 | 8 | 26 (7) |
| J ATEMA | 085 | 4 | 8 | 4 | 15 | 10 | 26 (8) |
| F vd HEIDE | 019 | 12 | 6 | 7 | 8 | 9 | 30 (9) |
| W TIMMER | 078 | 10 | 10 | 6 | 10 | 7 | 33 (10) |
| Hlb de VRIES | 035 | 9 | 11 | 8 | 7 | 11 | 35 (11) |
| E DIJKSTRA (T) | 001 | 6 | 9 | 11 | 14 | 13 | 39 (12) |
| J TALSMA | 097 | 13 | 12 | 9 | 9 | 14 | 43 (13) |
| D VLAANDEREN | 068 | 14 | 13 | 12 | 12 | 15 | 51 (14) |
| E de VRIES | 012 | 15 | 16 | 13 | 13 | 12 | 53 (15) |
| P vd WOUDE | 069 | 11 | 15 | * | 16 | 16 | 62 (16) |

(FD)

○ 01 Koudum 15-8, 02 Heech 16-8, 03 Sleat 17-8, 04 De Lemmer (i) 19-8, 05 De Lemmer (ii) 20-8

○ net trochgien (beide fanwegen hurde wyn): 13-8 Starum en 18-8 Ychtenbrêge

○ * = diskwalifisearre + 4 punten ekstra

○ de nûmers 14 o/m 16 fan it klassemint degradearje

● Einstân B-klasse: 1 Pieter Kamstra 094 7,9 p; 2 K de Vreeze 023 7,9 p; 3 de Koe 034 10,8 p; 4 H J de Vries 067 17,9 p; 5 Kleinhuis 027 24 p; 6 J de Vries 014 26 p; 7 Schoen 054 26 p; 8 Hermsen 109 29 p; 9 H Meeter 006 31 p; 10 K Meter 004 36 p; 11 J J de Jong 022 36 p; 12 L Schakel 057 41 p; 13 Veldboom 061 43 p; 14 de Keijser 031 48 p; 15 Roosjen 050 57 p; 16 Jelle vd Meulen 083 57 p (IFKS)

● Einstân C-klasse (md → ynskreaun: 15, meidien: 13): 1 Ulbe R Zwaga 020 4,7 p; 2 Brundel 042 5,8 p; 3 F Talsma 103 15 p; 4 L Kuipers 100 23 p; 5 de Ruitter 017 24 p; 6 Bekkema 099 24 p; 7 Heerschop 058 25 p; 8 J vd Vaart 002 32 p; 9 K Lamme 011 34 p; 10 Leenstra 105 35 p; 11 Joustra 070 39 p; 12 D Dijkstra 072 40 p; 13 Riezebos (L H de Jong) 024 42 p (IFKS)

1995

| | | 01 | 02 | 03 | 04 | 05 | 06 | 07 | | |
|----------------|-----|----|----|----|----|----|----|----|------|------|
| J GRONDSMA | 047 | 1 | 5 | 1 | 2 | 1 | 4 | 2 | 9,8 | (1) |
| J TAEKEMA | 089 | 4 | 3 | 2 | 1 | 7 | 17 | 7 | 19,9 | (2) |
| S MEIJER | 044 | 3 | 8 | 4 | : | 9 | 3 | 1 | 24,9 | (3) |
| K de VREEZE | 023 | : | 11 | 4 | 5 | 1 | 5 | | 25,9 | (4) |
| E DIJKSTRA (T) | 001 | 6 | 6 | 5 | 6 | * | 2 | 3 | 27 | (5) |
| S E MEETER | 043 | | 1 | - | 7 | : | 8 | 4 | 27,9 | (6) |
| J BANDSTRA | 018 | | 2 | : | 3 | 3 | 9 | 15 | 32 | (7) |
| Hlb de VRIES | 035 | 8 | 10 | 6 | 8 | 11 | 5 | 6 | 35 | (8) |
| J HUISMAN | 041 | | 4 | : | 5 | 2 | 14 | 12 | 37 | (9) |
| J de Boer (A) | | 11 | | | | | | | | |
| A ZWERVER (ii) | 005 | 13 | 13 | 3 | - | 8 | 7 | 9 | 40 | (10) |
| J TALSMA | 097 | 5 | 7 | 9 | 14 | 4 | 10 | 10 | 40 | (11) |
| F vd HEIDE | 019 | 10 | | | 11 | 12 | 6 | 11 | 48 | (12) |
| J Wartena | | | | 8 | | | | | | |
| W TIMMER | 078 | 12 | 11 | - | 13 | 6 | 11 | 8 | 49 | (13) |
| H J de VRIES | 067 | 2 | 9 | 7 | 10 | 10 | 15 | 16 | 51 | (14) |
| P de KOE | 034 | 7 | 14 | - | 9 | 13 | 13 | 13 | 62 | (15) |
| J ATEMA | 085 | | 12 | 10 | 15 | 14 | 16 | 17 | 67 | (16) |
| J de VRIES | 014 | 9 | : | - | 12 | 15 | 12 | 14 | 69 | (17) |

(01-07 FD, t: IFKS)

- 01 Makkum (prolooch) 8-7, 02 Hylpen 15-7, 03 Heech 17-7, 04 Sleat 18-7, 05 Ychtenbrêge (i) 19-7, 06 Ychtenbrêge (ii) 20-7 07 De Lemmer 21-7
- md → ynskreaun: 18, meidien: 17
- ôfbrutsen: 14-7 Starum (hurde wyn)
- * = diskwalifisearre + 5 punten ekstra
- Meeter → 03: averij, 8 punten takend
- de nûmers 14 o/m 17 fan it klassemint degradearje
- Einstân B-klasse grut: 1 A A Brundel 042 5,4 p; 2 E de Vries 020 13,9 p; 3 L Schakel 100 16 p; 4 Kalsbeek (R) 069 24 p; 5 Bekkema 099 38 p; 6 Reymers 094 42 p; 7 Hidzer Meeter 006 49 p; 8 Leenstra 105 51 p; 9 F Talsma 103 55 p; 10 Hermsen 109 56p; 11 L H de Jong 075 62 p; 12 J J de Jong 022 64 p; 13 Fr Deinum 050 70 p; 14 v Gelderen 057 73 p; 15 L Kuipers 046 74 p; 16 Bottema 012 75 p; 17 K Lamme 011 88 p; 18 J vd Vaart 066 93 p (FD)
- Einstân b-klasse lyts: 1 Sjoerd Kleinhuis 027 9,8 p; 2 Honing 068 10,9 p; 3 de Keyser 031 15,9 p; 4 Veldboom 061 25 p; 5 K Meter 004 26 p; 6 Jelle vd Meulen 083 28 p; 7 Heerschop 058 45 p; 8 D Dijkstra 072 50 p; 9 B vd Vaart 002 55 p; 10 Joustra 070 57 p; 11 Nieuwenhuis 015 65 p; 12 Riezebos (P Dijkstra) 024 72 (FD)

1996

| | | 01 | 02 | 03 | 04 | 05 | 06 | 07 | | |
|----------------|-----|----|----|----|----|----|----|----|------|------|
| S MEIJER | 044 | : | 3 | 1 | 9 | 1 | 1 | 1 | 15,6 | (1) |
| J GRONDSMA | 047 | 2 | * | 2 | 1 | 3 | 6 | 5 | 18,9 | (2) |
| J HUISMAN | 041 | 4 | 1 | : | 3 | 8 | 4 | 4 | 23,9 | (3) |
| E DIJKSTRA (T) | 001 | 6 | 8 | 9 | 2 | 14 | 2 | 6 | 33 | (4) |
| J TAEKEMA | 089 | 3 | g | 12 | 7 | 7 | 3 | 9 | 36,5 | (5) |
| F vd HEIDE | 019 | 5 | 4 | 11 | 13 | 5 | 10 | 2 | 37 | (6) |
| A ZWERVER (ii) | 005 | 11 | 6 | 7 | 10 | 2 | 8 | 16 | 44 | (7) |
| E de VRIES | 020 | * | 2 | 3 | 4 | 4 | 5 | * | 46 | (8) |
| K de VREEZE | 023 | 7 | 7 | 8 | * | 6 | 11 | 3 | 49 | (9) |
| S E MEETER | 045 | - | 14 | 10 | 6 | : | 9 | 7 | 55 | (10) |
| A A BRUNDEL | 042 | 1 | * | 5 | 5 | 10 | : | 15 | 57,9 | (11) |
| J TALSMA | 097 | 12 | 5 | 5 | 15 | 16 | 13 | 12 | 62 | (12) |
| J BANDSTRA | 018 | 8 | 10 | * | 12 | 12 | 7 | 10 | 64 | (13) |
| W TIMMER | 078 | 9 | 15 | 16 | 8 | 11 | 14 | 11 | 68 | (14) |
| Hlb de VRIES | 035 | * | 13 | 14 | 14 | 9 | 12 | 8 | 70 | (15) |
| L SCHAKEL | 100 | 13 | 9 | 6 | 11 | 17 | 16 | * | 77 | (16) |
| M KALSBEK | 069 | 10 | 11 | 13 | 17 | 13 | : | 13 | 77 | (17) |
| S BEKKEMA | 099 | 14 | 12 | 15 | 16 | 15 | 15 | 14 | 85 | (18) |

(IFKS-kl)

- 01 De Lemmer 27-7, 02 Ychtenbrêge (i) 29-7, 03 Ychtenbrêge (ii) 30-7, 04 Sleat 31-7, 05 Heech 1-8, 06 Hylpen 2-8, 07 Starum 3-8
- * = diskwalifisearre + 5 punten ekstra
- Taekema → 02: kriget it gemiddelde fan de wedstriden 01 en 02 takend; De Vreeze → 04: 2 punten ekstra
- De nûmers 14 o/m 18 fan it klassemint degradearje
- Einstân B-klasse grut (md → ynskr.: 18, meidien: 17): 1 Henk Jelle de Vries 067 5,4 p; 2 Reymers 094 19,9 p; 3 Ronner 054 25 p; 4 L H de Jong 075 26 p; 5 J de Vries 014 33 p; 6 Hermsen 109 37 p; 7 Leenstra 105 43 p; 8 H Meeter 006 45 p; 9 Atema 085 48 p; 10 J J de Jong 022 54 p; 11 F Talsma 103 55 p; 12 de Keyser 031 56 p; 13 L Kuipers 046 62 p; 14 Bottema 012 69 p; 15 Fr Deinum 050 81 p; 16 K Lamme 011 87 p; 17 J vd Vaart 066 97 p (IFKS)
- Einstân b-klasse lyts (md → ynskr.: 12, meidien: 11): 1 Peter de Koe 034 6,5 p; 2 Kleinhuis 027 15,9 p; 3 Jelle vd Meulen 083 17 p; 4 Honing 068 19,9 p; 5 Heerschop 058 32 p; 6 Veldboom 061 35 p; 7 R S Visser 017 44 p; 8 Nieuwenhuis 015 50 p; 9 Riezebos (P Dijkstra) 024 57 p; 10 B vd Vaart 002 60 p; 11 D Dijkstra 072 65 p (IFKS)

1997

| | | 01 | 02 | 03 | 04 | 05 | 06 | 07 | | |
|----------------|-----|----|----|----|----|----|----|----|------|------|
| A A BRUNDEL | 042 | 1 | 3 | 6 | 7 | x | 1 | 1 | 18,7 | (1) |
| E DIJKSTRA (T) | 001 | 5 | : | 10 | 3 | 2 | 2 | 5 | 27 | (2) |
| S MEIJER | 044 | 3 | 1 | 4 | 6 | 1 | * | 7 | 28,8 | (3) |
| E de VRIES | 020 | 12 | 7 | 11 | 5 | : | 3 | 2 | 40 | (4) |
| J GRONDSMA | 047 | 9 | 2 | 16 | 13 | 7 | 5 | 9 | 45 | (5) |
| J HUISMAN | 041 | 4 | 9 | 9 | 11 | 5 | * | 4 | 47 | (6) |
| A ZWERVER (ii) | 005 | 11 | 14 | 3 | 4 | - | 13 | 11 | 48 | (7) |
| K de VREEZE | 023 | 6 | 6 | 13 | 12 | * | 6 | 3 | 51 | (8) |
| J TAEKEMA | 089 | 8 | 8 | 5 | 14 | 4 | 12 | x | 51 | (9) |
| F vd HEIDE | 019 | * | 13 | 12 | 1 | 9 | 4 | 8 | 51,9 | (10) |
| S E MEETER | 045 | 2 | 10 | x | 2 | 10 | * | 6 | 53 | (11) |
| F REYMERS | 094 | 7 | 4 | 1 | 15 | 12 | * | 10 | 55,9 | (12) |
| P de KOE | 034 | 15 | 16 | 2 | 8 | x | 7 | 12 | 60 | (13) |
| S RONNER | 054 | 10 | 11 | 15 | 16 | 3 | 10 | 13 | 62 | (14) |
| H J de VRIES | 067 | 14 | 12 | 7 | 10 | * | 8 | 15 | 71 | (15) |
| K HERMSEN | 109 | 13 | * | 14 | 9 | 6 | 11 | 14 | 72 | (16) |
| L H de JONG | 075 | 16 | 5 | 17 | 18 | 11 | 9 | 16 | 74 | (17) |
| J de VRIES | 014 | 17 | 15 | 8 | 17 | 8 | 14 | 17 | 79 | (18) |

(IFKS-kl / LC)

○ 01 Hylpen 26-7, 02 Starum 28-7, 03 Heech 29-7, 04 Sleat 30-7, 05 Ychtenbrêge 31-7, 06 De Lemmer (i) 1-8, 07 De Lemmer (ii) 2-8

○ * = diskwalifisearre + 5 punten ekstra

○ Meijer - 07: 2 punten ekstra; Zwerver - 05: 6 punten takend; Reymers - 06: 2 punten ekstra

○ de nûmers 14 o/m 18 fan it klassemint degradearje

● Einstân B-klasse grut (md - ynskr.: 18, meidien: 17): 1 Michiel Kalsbeek 069 8,6 p; 2 Hlb de Vries 035 19 p; 3 L Schakel 100 22,8 p; 4 J J de Jong 022 26,9 p; 5 de Vos 057 30 p; 6 Leenstra 105 36 p; 7 Bekkema 099 38 p; 8 H Meeter 006 54 p; 9 Timmer 078 55 p; 10 Bottema 012 56 p; 11 J vd Vaart 066 57 p; 12 Atema 085 60 p; 13 F Tal-sma 67; 14 Roozenburg 059 74 p; 15 Fr Deinum 050 83 p; 16 K Lamme 011 86 p; 17 L Kuipers 046 89 p (IFKS)

● Einstân b-klasse lyts: 1 Andries Honing 068 11,8 p; 2 Kleinhuis 027 12,8 p; 3 de Keijser 031 14,8 p; 4 Jelle vd Meulen 083 15,9 p; 5 Veldboom 061 35 p; 6 Heerschop 058 38 p; 7 Riezebos (P Dijkstra) 024 40 p; 8 Nieuwenhuis 015 43 p; 9 R S Visser 017 49 p; 10 B vd Vaart 002 52 p; 11 Joustra 070 65 p (IFKS)

kampioenswedstriden IFKS

1998

| | | 01 | 02 | 03 | 04 | 05 | 06 | 07 | | |
|----------------|-----|----|----|----|----|----|----|----|------|------|
| S MEIJER | 044 | 2 | 7 | 1 | 1 | 4 | 1 | 3 | 11,7 | (1) |
| A A BRUNDEL | 042 | 1 | 2 | 2 | 7 | 1 | 7 | 1 | 13,7 | (2) |
| E de VRIES | 020 | 13 | 4 | 4 | 10 | 2 | 3 | 4 | 27 | (3) |
| J GRONDSMA | 047 | 7 | 9 | 7 | 5 | 3 | 8 | 2 | 32 | (4) |
| J HUISMAN | 041 | 4 | 11 | 5 | 4 | - | 4 | 5 | 33 | (5) |
| K de VREEZE | 023 | 3 | 1 | 8 | : | 10 | 13 | 8 | 42,9 | (6) |
| A ZWERVER (ii) | 005 | 12 | 14 | 13 | 2 | 5 | 6 | 9 | 47 | (7) |
| J de VOS | 057 | 8 | 3 | x | 3 | 8 | 9 | : | 49 | (8) |
| F vd HEIDE | 019 | 14 | 12 | 9 | 6 | 9 | 2 | 12 | 50 | (9) |
| L SCHAKEL | 100 | 10 | 6 | 3 | 13 | 6 | - | 14 | 52 | (10) |
| F REYMERS | 094 | 5 | 5 | 10 | 12 | 15 | 12 | 11 | 55 | (11) |
| M KALSBEK | 069 | 18 | 13 | 6 | 8 | 12 | 14 | 10 | 63 | (12) |
| E DIJKSTRA (T) | 001 | 15 | 8 | 12 | : | - | 5 | 6 | 64 | (13) |
| J TAEKEMA | 089 | 11 | 16 | 15 | 14 | 7 | 10 | 7 | 64 | (14) |
| S E MEETER | 045 | 6 | 10 | 16 | 15 | 11 | 11 | : | 71 | (15) |
| P de KOE | 034 | 9 | 15 | 11 | 9 | 14 | x | * | 83 | (16) |
| J J de JONG | 022 | 17 | 18 | 14 | 11 | - | 15 | 13 | 83 | (17) |
| Hlb de VRIES | 035 | 16 | 17 | 17 | - | 13 | 16 | 15 | 94 | (18) |

(FD)

- 01 Hylpen 8-8, 02 Starum 10-8, 03 Heech 11-8, 04 Sleat 12-8, 05 Ychtenbrêge 13-8, 06 De Lemmer (i) 14-8, 07 De Lemmer (ii) 15-8
- * = diskwalifisearre + 7 punten ekstra
- Meeter - 07: 2 punten ekstra; De Jong - 01: klassearre as 17de, kriget dochs 12 punten
- de nûmers 14 o/m 18 fan it klassemint degradearje
- Einstân B-grut: 1 Sint Bekkema 099 20,8 p; 2 H J de Vries 067 21,8 p; 3 Timmer 078 25,9 p; 4 Leenstra 105 30 p; 5 H Meeter 006 32,9 p; 6 Hermsen 109 41 p; 7 Ronner 054 42 p; 8 J de Vries 014 47 p; 9 Roosjen 050 47,9 p; 10 H Walstra 102 49 p; 11 F Talsma 103 49 p; 12 Schraa 097 51 p; 13 L H de Jong 075 68 p; 14 J vd Vaart 066 68 p; 15 Bottema 012 75 p; 16 K Lamme 011 77 p; 17 L Kuipers 046 89 p; 18 Roosenburg 059 104 p (IFKS)
- Einstân b-lyts: 1 Sjoerd Kleinhuis 027 8,7 p; 2 Honing 068 13,7 p; 3 Pijl 083 19 p; 4 de Keijser 031 23 p; 5 Heerschop 058 30,9 p; 6 Veldboom 061 34 p; 7 R S Visser 017 39 p; 8 Riezebos (P Dijkstra) 024 41 p; 9 E Boersma 004 42 p; 10 Fr Deinum 015 54 p; 11 B vd Vaart 002 55 p; 12 Joustra 070 74 p; 13 Kuiper 026 75 p (IFKS)

1999

| | | 01 | 02 | 03 | 04 | 05 | 06 | 07 | | |
|----------------|-----|----|----|----|----|----|----|----|------|------|
| S MEIJER | 044 | 4 | 1 | 4 | - | 2 | 1 | 1 | 12,7 | (1) |
| A A BRUNDEL | 042 | 6 | 3 | 1 | 1 | 4 | 7 | 11 | 21,8 | (2) |
| E DIJKSTRA (T) | 001 | 1 | 6 | 8 | 5 | 3 | 2 | * | 24,9 | (3) |
| J HUISMAN | 041 | 2 | 2 | 3 | 4 | - | x | 4 | 29 | (4) |
| E de VRIES | 020 | 5 | 4 | 2 | x | 6 | 5 | 8 | 30 | (5) |
| H J de VRIES | 067 | 3 | 11 | 10 | 3 | 5 | 4 | 5 | 30 | (6) |
| J de VOS | 057 | 11 | 5 | 5 | 2 | 9 | 11 | 3 | 35 | (7) |
| J GRONDSMA | 047 | 7 | 12 | 12 | 11 | 1 | 3 | 2 | 35,9 | (8) |
| K de VREEZE | 023 | 9 | 7 | 9 | 10 | 10 | 6 | 6 | 47 | (9) |
| F vd HEIDE | 019 | 10 | 8 | 14 | 7 | 8 | 8 | 10 | 51 | (10) |
| W TIMMER | 078 | 8 | 13 | 7 | 6 | 7 | 12 | x | 53 | (11) |
| L SCHAKEL | 100 | - | 9 | 6 | 9 | 13 | * | 9 | 64 | (12) |
| M KALSBECK | 069 | 12 | 10 | 11 | * | 11 | 9 | 7 | 64 | (13) |
| S BEKKEMA | 099 | 13 | 14 | 13 | 8 | 12 | 10 | 12 | 68 | (14) |

(01-04 LC, 05-06 FD, 07 IFKS-kl, t: LC)

- 01 Hylpen 14-8, 02 Starum 16-8, 03 Heech 17-8, 04 Sleat 18-8, 05 Ychtenbrêge 19-8, 06 De Lemmer (i) 20-8, 07 De Lemmer (ii) 21-8
- * = diskwalifisearre + 4 punten ekstra
- Meijer → 04: 4 punten takend
- De nûmers 12 o/m 14 fan it klassemint degradearje
- Einstân a-klasse lyts (6 kear syld): 1 Sjoerd Kleinhuis 027 7,7 p; 2 de Gooijer 068 8,7 p; 3 Heerschop 058 14 p; 4 Pijl 083 16 p; 5 de Keijser 031 22 p; 6 Veldboom 061 28 p; 7 E Boersma 004 38 p; 8 Kuiper 026 43 p; 9 Riezebos (P Dijkstra) 024 47 p; 10 B vd Vaart 002 49 p; 11 R S Visser 017 51 p; 12 Joustra 070 53 p; 13 Fr Deinum 015 54 p (IFKS)
- Einstân B 1 (md → ynskr.: 14, meidien: 13), (6 kear syld): 1 Jentje Schraa 097 9,7 p; 2 Nieuwenhuis 005 10,9 p; 3 Ronner 054 17,9 p; 4 J de Vries 014 21,9 p; 5 Zijsling 081 22 p; 6 Riemersma 094 29 p; 7 Rbt de Jong 022 32 p; 8 J Taekema 089 35 p; 9 Hlb de Vries 035 36 p; 10 Hermsen 109 40 p; 11 Koopmans 059 47 p; 12 Keizer 088 51 p; 13 J vd Vaart 066 54 p (IFKS)
- Einstân B 2 (6 kear syld): 1 Peter de Koe 034 8,7 p; 2 J Bandstra 073 10,9 p; 3 S E Meeter 045 12,9 p; 4 H Walstra 102 28 p; 5 Leenstra 105 29,9 p; 6 J Jonker 050 32 p; 7 F Talsma 103 34 p; 8 L H de Jong 075 35 p; 9 Atema 085 35 p; 10 H Meeter 006 38 p; 11 Bottema 012 45 p; 12 L Kuipers 046 54 p; 13 K Lamme 011 57 p (IFKS)

2000

| | | 01 | 02 | 03 | 04 | 05 | 06 | 07 | | |
|----------------|-----|----|----|----|----|----|----|----|------|------|
| J HUISMAN | 041 | * | 1 | 1 | 1 | 3 | 4 | 1 | 14,6 | (1) |
| J GRONDSMA | 047 | 4 | 2 | 6 | 2 | 1 | 5 | 5 | 18,9 | (2) |
| A A BRUNDEL | 042 | 2 | 6 | 9 | 5 | 4 | 1 | 4 | 21,9 | (3) |
| J SCHRAA | 097 | 11 | 4 | 5 | 3 | 2 | 10 | 2 | 26 | (4) |
| S MEIJER | 044 | 3 | 3 | 2 | 8 | 5 | 9 | 3 | 28 | (5) |
| J de VOS | 057 | 6 | 15 | 4 | 4 | 8 | 8 | 12 | 42 | (6) |
| E NIEUWENHUIS | 005 | 13 | * | 10 | 6 | 6 | 2 | 6 | 47 | (7) |
| J BANDSTRA | 073 | 12 | 7 | 3 | 13 | 14 | 3 | 11 | 49 | (8) |
| E DIJKSTRA (T) | 001 | 7 | 8 | 13 | 7 | 7 | 7 | 7 | 49 | (9) |
| F vd HEIDE | 019 | 8 | 9 | 7 | 10 | 9 | 12 | 15 | 55 | (10) |
| K de VREEZE | 023 | 1 | 5 | 12 | - | 13 | : | 8 | 58,9 | (11) |
| P de KOE | 034 | 5 | 12 | 8 | 15 | 10 | 14 | 14 | 63 | (12) |
| S RONNER | 054 | 10 | 13 | 14 | 9 | 11 | 13 | 9 | 65 | (13) |
| S E MEETER | 045 | 9 | 11 | 15 | 14 | 12 | 11 | 13 | 70 | (14) |
| H J de VRIES | 067 | 14 | 14 | 11 | 11 | | 15 | 10 | 75 | (15) |
| W TIMMER | 078 | 15 | 10 | 16 | 12 | 15 | 6 | 16 | 76 | (16) |

(01-02 IFKS-ws, 03-07 LC, t: IFKS-kl)

- 01 Hylpen 12-8, 02 Starum 14-8, 03 Heech 15-8, 04 Sleat 16-8, 05 Ychtenbrêge 17-8, 06 De Lemmer (i) 18-8, 07 De Lemmer (ii) 19-8
- * = diskwalifisearre + 4 punten ekstra
- Dijkstra → 01: 2 punten ekstra; Meijer → 03: 4 punten ekstra; 06: 4 punten ekstra; De Vreeze → 06: 4 punten ekstra; De Vries → 05: net út ein setten (averij); Timmer → 01: 2 punten ekstra
- de nûmers 14 o/m 16 fan it klassemint degradearje
- Einstân A-klasse lyts: 1 Sjoerd Kleinhuis 027 8,7 p; 2 de Gooijer 068 14,7 p; 3 Pijl 083 21,9; 4 Heerschop 058 28 p; 5 le Poole 031 29 p; 6 Kuiper 026 40 p; 7 E Boersma 004 43 p; 8 Veldboom 079 44 p; 9 R S Visser 017 47 p; 10 B vd Vaart 002 47 p; 11 Siegers 070 53 p; 12 P Dijkstra 024 58 p; 13 E Venema 015 73 p (IFKS)
- Einstân B-klasse 1: 1 Lieuwe H de Jong 075 22 p; 2 F Talsma 103 24,9 p; 3 J Jonker 050 24,9 p; 4 L Schakel 100 28,9 p; 5 Kalsbeek (R) 069 30 p; 6 Bekkema 099 31,8 p; 7 H Walstra 102 31,9 p; 8 Atema 085 36 p; 9 Leenstra 105 41,9 p; 10 Haanstra 006 58 p; 11 Bottema 012 61 p; 12 With 029 65 p; 13 Rnd de Jong 011 67 p. (IFKS). L Kuipers 046 útsletten (oertreding reglemint útrissing skip)
- Einstân B-klasse 2: 1 Wim van Daalen 020 17,8 p; 2 Zijsling 081 23,9 p; 3 K Lamme 091 24,9 p; 4 Vlasbloem 088 30 p; 5 Rbt de Jong 022 34 p; 6 J de Vries 014 34,9 p; 7 Hlb de Vries 035 44,9 p; 8 J vd Vaart 066 45 p; 9 Hermsen 109 49,9 p; 10 Overwijk 104 52 p; 11 Riemersma 094 55 p; 12 Koopmans 059 56 p; 13 Keizer 108 58 p; 14 Jepma 013 67 p (IFKS)

2001

| | | 01 | 02 | 03 | 04 | 05 | 06 | | |
|----------------|-----|----|----|----|----|----|----|------|------|
| J HUISMAN | 041 | 2 | 1 | 3 | 2 | 7 | 2 | 9,9 | (1) |
| E DIJKSTRA (T) | 001 | 6 | 5 | 5 | 3 | 1 | 1 | 14,8 | (2) |
| S MEIJER | 044 | 4 | 2 | 1 | 6 | 8 | 4 | 16,9 | (3) |
| J de VOS | 057 | 9 | 4 | 6 | 4 | 4 | 7 | 25 | (4) |
| A A BRUNDEL | 042 | 1 | 6 | 7 | 7 | 5 | 9 | 25,9 | (5) |
| J SCHRAA | 097 | 3 | 3 | 4 | 9 | * | 3 | 26 | (6) |
| S RONNER | 054 | 12 | 11 | 2 | 1 | 11 | 12 | 36,9 | (7) |
| K de VREEZE | 023 | 7 | 13 | 14 | 5 | 3 | 11 | 39 | (8) |
| S ZIJSLING | 081 | 8 | 12 | 8 | 8 | 10 | 6 | 39 | (9) |
| E NIEUWENHUIS | 005 | 11 | 7 | 12 | 10 | 2 | 10 | 40 | (10) |
| W v DAALEN | 020 | 5 | 8 | 11 | 14 | * | - | 48 | (11) |
| J BANDSTRA | 073 | 10 | 10 | 15 | 11 | 9 | 8 | 48 | (12) |
| F TALSMA | 103 | 14 | 15 | 10 | 15 | 6 | 14 | 59 | (13) |
| F vd HEIDE | 019 | : | 9 | 13 | 12 | : | 13 | 63 | (14) |
| P de KOE | 034 | 13 | 14 | 9 | 16 | 12 | : | 72 | (15) |
| L H de JONG | 075 | 15 | 16 | 16 | 13 | 13 | - | 73 | (16) |

(IFKS-kl/LC)

- 01 Starum 6-8, 02 Heech 7-8, 03 Ychtenbrêge (i) 9-8, 04 Ychtenbrêge (ii) 9-8, 05 De Lemmer (i) 10-8, 06 De Lemmer (ii) 11-8
- net trochgien: 8-8 Sleat (hurde wyn)
- * = diskwalifisearre + 4 punten ekstra
- Van Daalen - 06: 6 punten takend; De Koe - 02: 8 punten ekstra
- de nûmers 14 o/m 16 fan it klassemint degradearje

- Einstân a-klasse lyts (md - ynskreaun: 19, meidien: 18), (4 wedstriden: Starum (2x), Ychtenbrêge, De Lemmer): 1 Siete E Meeter 045 7,9 p; 2 de Gooijer 068 10,8 p; 3 Kleinhuis 027 11 p; 4 Joh vd Meulen 083 24,9 p; 5 Heida 098 25 p; 6 le Poole 031 26 p; 7 Veldboom 079 30 p; 8 Kuiper 026 35 p; 9 P Jansma 101 35 p; 10 E Boersma 004 44 p; 11 Fr Deinum 058 51 p; 12 Bloemhof 009 51 p; 13 Posthuma 107 53 p; 14 Siegers 070 55 p; 15 P Dijkstra 024 59 p; 16 v Druenen 015 63 p; 17 B vd Vaart 002 70 p; 18 D Dijkstra 072 70 p (IFKS)
- Einstân B-klasse 1 (6 wedstriden: Starum (2x), Sleat, Ychtenbrêge, De Lemmer (i) en De Lemmer (ii)): 1 Jan Jonker 050 11,9 p; 2 Vlasbloem 088 17,8 p; 3 Hogeterp 089 17,9 p; 4 Leenstra 105 20 p; 5 L Schakel 100 23,9 p; 6 Bekkema 099 26 p; 7 J Meeter 102 35 p; 8 Riezebos 025 36 p; 9 Bottema 012 36,9 p; 10 Overwijk 104 45 p; 11 Koopmans 059 49 p; 12 Atema 085 50 p; 13 de Winter 011 53 p; 14 With 029 58 p (IFKS)
- Einstân B-klasse 2 (6 wedstriden: Starum, Sleat, Ychtenbrêge, De Lemmer (i) en De Lemmer (ii) (2x)): 1 Willem Timmer 078 7,8 p; 2 Rbt de Jong 022 11,8 p; 3 Kalsbeek (R) 069 11,9 p; 4 H J de Vries (Jr) 067 24 p; 5 J de Vries 014 26 p; 6 K Lamme 091 30,9 p; 7 Heerschop 076 33 p; 8 Keizer 013 35 p; 9 Riemersma 094 35 p; 10 R J de Jong 080 46 p; 11 Hlb de Vries 035 48 p; 12 J vd Vaart 066 49 p; 13 Hermsen 109 54 p; 14 Haanstra 006 67 p (IFKS)

2002

| | 01 | 02 | 03 | 04 | 05 | 06 | 07 | | |
|--------------------|----|----|----|----|----|----|----|------|------|
| E DIJKSTRA (T) 001 | : | 1 | 1 | 1 | 2 | 3 | 12 | 18,7 | (1) |
| J de VOS 057 | 1 | | 3 | 3 | 1 | 10 | 4 | 21,8 | (2) |
| J SCHRAA 097 | 11 | 2 | 8 | 4 | 4 | 6 | 6 | 30 | (3) |
| S ZIJSLING 081 | 3 | 5 | 11 | 8 | 10 | 1 | 7 | 31,9 | (4) |
| M KALSBEEK 067 | 6 | 3 | 6 | 7 | 7 | 9 | 5 | 35 | (5) |
| J HUISMAN 041 | 4 | 6 | 2 | d | 3 | : | 1 | 35,9 | (6) |
| S MEIJER 044 | 2 | 8 | 4 | 6 | 6 | 5 | d | 36 | (7) |
| A A BRUNDEL 042 | 8 | 4 | 16 | 9 | 5 | 8 | 3 | 37 | (8) |
| J BANDSTRA 073 | 10 | 7 | 7 | 2 | 12 | 4 | 10 | 39 | (9) |
| W v DAALLEN 020 | 7 | d | 9 | 5 | 14 | 2 | 9 | 50 | (10) |
| W TIMMER 078 | 9 | 11 | 10 | d | 8 | 7 | 13 | 57 | (11) |
| M VLASBLOEM 088 | 5 | : | 13 | 10 | 13 | 12 | 8 | 61 | (12) |
| Rb de JONG 022 | 12 | 9 | 5 | 11 | 9 | 11 | d | 61 | (13) |
| F TALSMA 103 | 13 | 10 | 15 | d | 11 | 14 | 2 | 69 | (14) |
| J JONKER 050 | 15 | 12 | 12 | 12 | : | 13 | 14 | 78 | (15) |
| W LEENSTRA 105 | 14 | 13 | 14 | 13 | : | 15 | 11 | 82 | (16) |

(FD / IFKS / TOFr)

- 01 Hylpen 27-7, 02 Starum 29-7, 03 Heech 30-7, 04 Sleat 31-7, 05 Ychtenbrêge 1-8, 06 De Lemmer (i) 2-8, 07 De Lemmer (ii) 3-8
- De Vos - 02: net klassearre (net reglemintêr út ein set)
- de nûmers 14 o/m 16 fan it klassemint degradearje

- Einstân a-klasse lyts: (md - ynskreaun: 19, meidien: 18): 1 Johan van der Meulen 083 18,9 p; 2 Kleinhuis 027 20,8 p; 3 Heida 098 20,8 p; 4 Veldboom 079 21,9 p; 5 de Gooijer 068 27 p; 6 E Boersma 004 40 p; 7 Sander Meeter 045 43,9 p; 8 Kuiper 026 49 p; 9 Siegers 070 50 p; 10 Posthuma 107 51 p; 11 P Jansma 101 54 p; 12 le Poole 031 56 p; 13 Fr Deinum 058 67 p; 14 P Dijkstra 009 71 p; 15 B vd Vaart 002 82 p; 16 K S Dijkstra 024 94 p; 17 v Drunen 015 96 p; 18 D Dijkstra 072 102 p (IFKS)
- Einstân B-klasse: 1 Peter de Koe 034 6,7 p; 2 K Lamme 019 18,9 p; 3 Bekkema 099 21,8 p; 4 R J de Jong 080 22 p; 5 L H de Jong 075 24 p; 6 L Schakel 005 35 p; 7 Keizer 013 38 p; 8 Riemersma 094 41 p; 9 H J de Vries (Jr) 067 45 p; 10 J de Vries 014 45 p; 11 Heerschop 076 46 p; 12 Koopmans 059 59 p; 13 J vd Vaart 066 65 p; 14 Riezebos 025 67 p; 15 Bottema 012 69 p; 16 J Meeter 102 70 p; 17 Hlb de Vries 035 80 p; 18 Overwijk 104 80 p (IFKS)
- Einstân C-klasse (md - ynskreaun: 10, meidien: 8): 1 Henk Regts 023 7,7 p; 2 Los 100 9,9 p; 3 Hrm de Vries 089 10,8 p; 4 Groot 087 20 p; 5 Hermsen 109 26 p; 6 J Visser (H) 006 28 p; 7 With 029 31 p; 8 Snijder 108 33 p (IFKS)

2003

| | | 01 | 02 | 03 | 04 | 05 | 06 | 07 | | |
|-------------|-----|----|----|----|----|----|----|----|------|------|
| E DIJKSTRA | 001 | 4 | 2 | 2 | 8 | 1 | 1 | 5 | 14,8 | (1) |
| S MEIJER | 044 | 9 | 1 | 4 | 10 | 3 | 3 | 1 | 20,8 | (2) |
| J HUISMAN | 041 | 1 | 5 | 5 | 1 | 2 | 10 | 13 | 23,8 | (3) |
| P de KOE | 034 | 3 | 8 | 8 | 6 | 4 | 6 | 16 | 35 | (4) |
| A A BRUNDEL | 042 | 2 | 7 | 1 | 11 | 7 | x | 10 | 37,9 | (5) |
| J SCHRAA | 097 | 6 | 3 | 7 | x | 10 | 5 | 3 | 38 | (6) |
| W TIMMER | 078 | 10 | 12 | 6 | 3 | 14 | 4 | | 39 | (7) |
| A Roggeveld | | | | | | | | | 4 | |
| S ZIJSLING | 081 | 7 | 10 | 12 | 5 | 8 | 2 | 9 | 41 | (8) |
| J de VOS | 057 | 8 | 9 | 10 | 2 | 6 | 13 | 7 | 42 | (9) |
| M VLASBLOEM | 088 | 12 | 11 | 3 | 12 | 11 | 7 | 8 | 52 | (10) |
| J BANDSTRA | 073 | 13 | 6 | 9 | 7 | 5 | 14 | 12 | 52 | (11) |
| R J de JONG | 080 | 5 | 4 | 13 | 15 | 16 | 8 | 14 | 59 | (12) |
| M KALSBEK | 069 | 14 | 13 | x | 9 | 12 | 9 | 6 | 63 | (13) |
| K LAMME | 019 | 16 | 14 | 14 | 13 | 9 | 12 | 2 | 65 | (14) |
| S BEKKEMA | 099 | 11 | d | 15 | 4 | 15 | 11 | 15 | 72 | (15) |
| Rbt de JONG | 022 | 15 | 15 | 11 | 14 | 13 | 15 | 11 | 79 | (16) |

(FD / IFKS-kl / LC / OFr)

- 01 Hylpen 26-7, 02 Starum 28-7, 03 Heech 29-7, 04 Sleat 30-7, 05 Ychtenbrêge 31-7, 06 De Lemmer (i) 1-8, 07 De Lemmer (ii) 2-8
- Schraa → 02: 4 punten ekstra; Lamme → 02: 2 punten ekstra
- de nûmers 13 o/m 16 fan it klassemint degradearje
- Einstân a-klasse lyts: 1 Johan van der Meulen 083 10,6 p; 2 Veldboom 079 24,9 p; 3 K Jonker 030 24,9 p; 4 Snd Meeter 045 29 p; 5 Kuiper 026 29,9 p; 6 Kleinhuis 027 34 p; 7 E Boersma 004 41 p; 8 Osinga 098 42 p; 9 P Jansma 101 47 p; 10 Posthuma 107 49 p; 11 Fr Deinum 058 53 p; 12 de Gooijer 068 55 p; 13 S Kuipers 024 70 p; 14 le Poole 031 78 p; 15 P Dijkstra 009 85 p; 16 Siegers 070 89 p; 17 J vd Vaart Jr 002 93 p; 18 v Drunen 015 106 p (IFKS-kl)
- Einstân B-klasse (md → ynskreaun: 18, meidien: 17): 1 Janny Riemersma 094 18 p; 2 Regts 023 20,8 p; 3 Hrm de Vries 089 22,8 p; 4 Los 100 31 p; 5 L H de Jong 075 34,8 p; 6 L Schakel 005 35 p; 7 J de Vries 014 41 p; 8 Leenstra 105 42 p; 9 Heerschop 076 43 p; 10 J vd Vaart 066 60 p; 11 Bottema 012 62 p; 12 Riezebos 025 66,9 p; 13 Hermsen 109 68 p; 14 Koopmans 091 69 p; 15 J Visser (H) 006 80 p; 16 H J de Vries (Jr) 067 82 p; 17 Keizer 013 85 p (IFKS-kl)
- Einstân C-klasse (md → ynskreaun: 10, meidien: 9): 1 Jappie Meeter 102 14,8 p; 2 S E Meeter 103 16,8 p; 3 G Pietersma 092 18 p; 4 Berkhemer 050 25 p; 5 Overwijk 104 26,9 p; 6 W A de Vries 065 27,8 p; 7 Hlb de Vries 035 41 p; 8 Snijder 108 44 p; 9 With 029 45 p (IFKS-kl)

5. Kampioenswedstriden fan de NKS

1988

Einstân: 1 Simon van der Meulen 097 3 p; 2 H Kocken 001 4,9 p; 3 L Leenburg 004 17,1 p; 4 K W Adema 086 24 p; 5 P de Koe 033 30 p; 6 D Korpel 35,1 p (LC)

- Trije wedstriden fersyld te Hylpen op 25-9
- md: 6; pr: 1500 1000 500
- Olympyske telling tapast
- Kampioenstitel net takend (te min wedstriden hâlden)

1989

| | | 01 | 02 | 03 | 04 | 05 | 06 | | |
|-------------|-----|----|----|----|----|----|----|------|-----|
| S vd MEULEN | 097 | 1 | 1 | 1 | 1 | 1 | 2 | 0 | (1) |
| K W ADEMA | 086 | : | 2 | 2 | 3 | 2 | | 14,7 | (2) |
| J Blom | | | | | | | 1 | | |
| A SLUIS | 088 | 2 | 4 | 3 | 2 | 3 | 4 | 27,7 | (3) |
| P de KOE | 033 | : | 3 | 4 | 4 | 4 | 3 | 33,1 | (4) |

(BaCrt / FD / LC)

- Seis wedstriden fersyld te Hylpen op 15-8, 16-8, 17-8 (2x), 18-8 en 19-8

6. Projekt 'Friesland Vaart'

1998

(a) DE LEMMER 17 juny

• Wedstryd yn it ramt fan 'e manifestasjon 'Fryslân 500'

Business-to-business race Starum - De Lemmer

Organisaasje: IFKS

○ md: 52; pr: Brunel Cup

1 J GRONDSMA 047 2 A A BRUNDEL 042 3 S MEIJER 044 (SdZ)

(b) DE LEMMER 18 juny

• Wedstryd yn it ramt fan 'e manifestasjon 'Fryslân 500'

Dielname foar skûtsjes dy't meidogge oan 'e SKS- en IFKS-kompetyasje.

Organisaasje: wsv De Zevenwolden

○ md: 28; pr: Friesland Vaart Avéro Bokaal

1 Anne TJERKSTRA J3 2 B J MINK G2 3 U R ZWAGA LW4 4 T vd MEULEN W 5 P S BROUWER E4 6 T S BROUWER H2 7 S MEIJER 044 8 M de GROOT SWH 9

A A BRUNDEL 042 10 J GRONDMA 047

11 P J BROUWER PH3 12 J HUISMAN 041 13 F vd HEIDE 019 14 L E MEETER

LM 15 E DIJKSTRA (T) 001 16 J TAEKEMA 089 17 P RITSMA LE2 18 L SCHA-

KEL 100 19 T J BROUWER (ii) LA2 20

A H HOEKSTRA D 21 E de VRIES 020 22

S RONNER 054 23 S KLEINHUIS 027 24

Hlb de VRIES 035 25 K de VREEZE 023

26 P de KOE 034 27 A HONING 068 (FD)

- oerjûn: E S MEETER SM2 (averij)

2002

EARNEWALD 22 july

Dielname foar skûtsjes dy't meidogge oan 'e SKS-kompetyasje.

Organisaasje: wedstrydkommisje Earnewâld

○ md: 14

1 Y van der MEULEN W 2 B KRAMER J3

- oare meidoggers: P S BROUWER E4,

M de GROOT SWH, J GRONDMA PH4, E

S MEETER SM2, L E MEETER LM, B J

MINK G2, A SYPERDA H2, A TJERK-

STRA LA3, D A VISSER D, D J VISSER

SN2, U R ZWAGA LW4 en A ZWERVER

(ii) LE2

○

7. Ofkoartings boarnen

| | |
|---------|--|
| ArgF | Argyf KWV Frisia |
| ArgO | Argyf KZV Oostergoo (argyf Frysk Skipfeartmuseum, Snits) |
| ArgS | Argyf KWS (argyf Frysk Skipfeartmuseum, Snits) |
| BaCrt | Balkster Courant |
| Bakker | Hans Bakker. Bonkige skûtsjes, bondige schippers. Leeuwarden, 1971. |
| BgCrt | Bergumer Courant |
| Blom | Gosse Blom. De SKS-silerijen. [2de pr.]. [Hylpen], 1986. |
| BoNbl | Bolswards Nieuwsblad |
| DrCrt | Drachtster Courant |
| EA | Wim Klein en Harm Hollema. 25 jier Stichting Earnewâldster Skûtsje. Drachten 1981. |
| FD | Friesch Dagblad |
| FK | Friese Koerier |
| Fra | Frisia (Grou) |
| Frl | Friesland, algemeen Weekblad, ter bevordering van het Vreem- delingenverkeer en gewijd aan IJs- en Watersport, [ensfh.] |
| Fro | Friso (Warkum) |
| FSM-dok | Fries Scheepvaartmuseum, Snits - ôfd. dokumintaasje |
| HK | Heerenveense Koerier |
| IFKS | IFKS (journaal) |
| IFKS-kl | IFKS-klassementen (argyf 'Commissie generaal') |
| IFKS-ws | IFKS webside |
| JoCrt | Jouster Courant |
| LC | Leeuwarder Courant |
| LK | Leeuwarder Koerier |
| LN | Leeuwarder Nieuwsblad |
| NHaCrt | Nieuwe Harlinger Courant |
| NSp | Nederlandsche Sport |
| NSnCrt | Nieuwe Sneeker Courant |
| NvF | Nieuwsblad van Friesland |
| OantZ | Oantekeningen G.R. Zijlstra (19de ieu; argyf Klaas Jansma) |
| OFr | Omrop Fryslân radio |
| SdZ | Spiegel der zeilvaart |
| SJ | Skûtsjejournaal (SKS) |
| SK | Skûtsjesilen (Friesmedia/Agromedia) |
| SKS-kor | Argyf SKS, korszpondinsje |

| | |
|--------|----------------------------------|
| SKS-pl | Argyf SKS, plakb. Fennema |
| SKS-ws | SKS, webside |
| SnCrt | Sneeker Courant |
| SnNbl | Sneeker Nieuwsblad |
| SNS | Sneeker Nieuws |
| SSS | Strijd van Skûtsjes en Schippers |
| SV | Schuttevaer (wykblêd) |
| SvF | Sportblad voor Friesland |
| Tlgr | De Telegraaf |
| TOFr | Teletekst omrop Fryslân |
| VV | Het Vrije Volk |
| Wtk | De Waterkampioen |
| Wts | Watersport |
| ZF | Zuid-Friesland |

8. Eigners skûtsjes by SKS-wedstriden

a) De '14 skûtsjes'

- D** – (1) A.L. van der Veen (1954-1980)
(2) Stichting Drachtster Skûtsje (1981)
1955- *Twee Gebroeders*; nû. 048
- E** – Stifting It Earnewâldster Skûtsje (1956)
1 · 1956-1962 *Nijverheid*, nû. 082
2 · 1963-1965 *Nijverheid*; nû. 018
3 · 1965-1978 *De Jonge Jan*; nû. 046
4 · 1978- *Emanuel*; nû. 032
- G** – Stichting Kommissje Skûtsjesilen Grou (1929)
1 · 1957 *Doarp Grou* (32 t)
2 · 1958- *Doarp Grou* ; nû. 040
- H** – Stichting It Hearrenfeanster Skûtsje (1957)
1 · 1957-1960 *Gerben van Manen* ; nû. 063
2 · 1961- *Gerben van Manen* ; nû. 052
- J** – Stichting Skûtsje Haskerlân (1973)
1 · 1973-1984 *De Vlecke* ; nû. 006
2 · 1985-1987 *De Vlecke* ; nû. 012
3 · 1988- *Oeral Thús* ; nû. 084
- LA** – (1) Stichting Donia (1965-1997)
(2) Stichting Skûtsjes Doniawerstal (1997)
1 · 1965-1966 *Friesland* ; nû. 006
2 · 1967-1997 *Twee Gebroeders* ; nû. 108
3 · 1998-2000 *De Swan fan Donia* ; nû. 087
4 · 2001- *De Jonge Jan* ; nû. 046
- LE** – Stichting Lemster Skûtsje (1958)
1 · 1958-1962 *Lemster Skûtsje* ; nû. 106
2 · 1963- *Lemster Skûtsje* ; nû. 090
- LM** – Stichting Freonen Huzumer Skûtsje (1967)
1968- *Doarp Huzum* ; nû. 060
- LW** – Stichting Ljouwerter Skûtsje (1963)
1 · 1963-1978 *Op Hoop van Zegen* ; nû. 047
2 · 1979-1985 *Nieuwe Zorg* ; nû. 050
3 · 1986-1991 *Ulbe Zwaga* ; nû. 109
4 · 1992- *Rienk Ulbesz* ; nû. 053

- PH** – (1) Commissie d’Halve Maen, Drachten (1959-1994)
 (2) Stichting vrienden van skûtsje ‘d’Halve Maen’ en boeier ‘Albatros’ (1995)
 1 · 1959-1982 *‘d Halve Maen* ; nû. 083
 2 · 1983-1992 *‘d Halve Maen* ; nû. 110
 3 · 1993-2000 *‘d Halve Maen* ; nû. 080
 4 · 2001- *‘d Halve Maen* ; nû. 047
- SM** – (1) Siete Meeter
 (2) Eldert S. Meeter
 1 · 1962 *Sylnocht* ; nû. 047
 2 · 1965-1990 *Pieter*, letter *Bolsward*: nû. 043
 1996-
 3 · 1991-1995 *Vriendschap*; nû. 045
- SN** – Stichting De Sneker Pan (1956)
 1 · 1956-1961 *De Sneker Pan* ; nû. 021
 2 · 1962- *De Sneker Pan* ; nû. 049
- SWH** – (1) en (3) Stichting Skûtsje Súdwesthoeke (1958-1980; 2001)
 (2) ZV IJsselmeer, Starum [1951] (1981-2000)
 1 · 1958-(1964) *Keimpe van der Meulen* ; nû. 010
 (1965)-2002 *Súdwesthoek*
 2 · 2003- *Súdwesthoek* ; nû. 020
- W** – (1) Klaas van der Meulen
 (2) Erven Van der Meulen (1973-1994)
 (3) Stichting Skûtsje Klaas van der Meulen, Wâldsein (1995)
 1965-(1973) *Keimpe van der Meulen* ; nû. 051
 1974- *Klaas van der Meulen*

b) eardere eigners

- FAS** – Friese Aannemers Sociëteit, Ljouwert
 1959-1964 *Friesland* ; nû. 006
- HV** – Hylke de Vries, Grou
 1972 *Fryslân* ; nû. 006
- UZ** – NV De Woudfennen, Boarnsweach
 1969-1971 *Frisia* , nû. 088
- WA** – Tjitze Walstra, De Lemmer
 1961 *Drie Gebroeders* (42 t)

9. Register fan skûtsjes

- 001 Alkema, Makkum 1904 • 17,85 x 4,05 m ○ 45 t • 19,98 x 4,05 m ○ 49 t
Nooit Volmaakt – ifks 1982-1983: Jepma (1982), S vd Meulen (1983)
Oude Zeug – ifks 1984-2003 Jepma (1984/85), J Bandstra (1986/88), Kocken (1989/91), E Dijkstra (T) (1992/03)
- 002 Barkmeijer, Briltil 1896 • 14,67 x 3,42 m ○ 28 t • (1998) 16,93 x 3,42 m ○ 34 t
Nooit Volmaakt - ifks 1989-2003: J vd Vaart (1989/94), B vd Vaart (1995/02), J vd Vaart Jr (2003)
- 003 Barkmeijer, Briltil 1905 • 24 t
Twee Gebroeders – ifks 1982: P Syperda
- 004 Barkmeijer, Briltil 1909 • 15,45 x 3,47 m ○ 32 t
Hoop op Zegen – ifks 1982-1986, 1988-1995, 1998-2003: Ferwerda (1982), vd Berg (1983), A vd Heide (1984), C Schweigmann (1985), M Schweigmann (1986), Leenburg (1988/92), Meter (1993/95), Boersma (1998/03) – nks 1988: Leenburg
- 005 Barkmeijer, Briltil 1910 • 20,61 x 3,55 m ○ 49 t
Vier Gebroeders – ifks 1984-1990: Van der Lingen
Elisabeth-Z – ifks 1991-1998: A Zwerver (ii)
Grote Beer – ifks 1999-2001: Nieuwenhuis
De Yde – ifks 2002-2003: L Schakel
- 006 Barkmeijer, Briltil 1915 • 19,46 x 3,58 m ○ 44 t
Noord Friesland – sks 1947-1958: L Meeter
Friesland – sks 1959-1966: FAS, LA1 → L Meeter
Fryslân – sks 1972-1974: HV, J1 → H de Vries (G)
De Vlecke – sks 1975-1984: J1 → H de Vries (G) (1975), S Tjerkstra (1976/78), P de Vreeze (ii) (1979/83), A Tjerkstra (1984)
Friesland – ifks 1986-2003: A Syperda (1986/90), H Meeter (1991/99), Haanstra (2000/01), J Visser (H) (2002/03)
- 007 Barkmeijer, Briltil 1916 • 20,86 m ○ 54 t
Hoop doet Leven – sks 1955-1962: J Brouwer
- 008 Barkmeijer, Briltil 1924 ○ 35 t
Rust na Arbeid – 1925-1931: L Brouwer, 1932-1944: L&P Brouwer – sks 1945-1948: T Brouwer (1945), W L Brouwer (1946/48)
- 009 Barkmeijer, Dokkum 1907 • 15,52 m ○ 31 t
Vrouw Afie – ifks 1982-1989: Hamstra (1982/86, 1988/89), M Zwerver (1987)
Noarderling – ifks 2001-2003: Bloemhof (2001), P Dijkstra (2002/03)
- 010 Barkmeijer, Snits 1900 • 17,36 x 3,42 m ○ 30 t • (1998) 18,41 x 3,42 m
Twee Gebroeders – 1936-1939, 1943-1944: D Visser (1936/39), Kl vd Meulen (1944/45) – sks 1945-1954: Kl vd Meulen
Keimpe van der Meulen – sks 1958-1961: Kl vd Meulen
Súdwesthoek "Salverdaskûtsje" – sks 1962-2002: D Visser (1962/67), C Salverda (1968/71) R U Zwaga (1972/80), De Groot (1981/95, 1997/02), A Salverda (1996)

- 011 Barkmeijer, Snits 1904 • 18,85 x 3,47 m ○ 43 t
Nooit Gedacht – ifks 1992-2001: K Lamme (1992/99), Rindert de Jong (2000), de Winter (2001)
- 012 Barkmeijer, Snits 1905 • 18,40 x 3,45 m ○ 40 t • (1991) 18,97 x 3,45 m
Twee Gebroeders – 1939-1944: B W Tjerkstra - 6 wedstriden, 3 earste prizen
 – sks 1945, 1947, 1949: B W Tjerkstra
Pelikaan – ifks 1984: T Worries
De Vlecke – sks 1985-1987: J2 → A Tjerkstra
Harmonie – ifks 1988-2003: L Schakel (1988/91), E de Vries (1992/94), Bottema (1995/03)
- 013 Barkmeijer, Snits 1905 • 20,62 m ○ 50 t
Singelier – ifks 2000-2003: Jepma (2000), Keizer (2001/03)
- 014 Barkmeijer, Snits 1906 • 18,96 x 3,58 m ○ 37 t • (1999*) 20,06 x 3,58 m ○ 42 t
Gerrit de Vries – ifks 1985-2003: J de Vries
- 015 Barkmeijer, Snits 1910 • 17.10 x 3,54 m ○ 34 t
Hoop doet Leven – ifks 1995-2003: Nieuwenhuis (1995/97), Fr Deinum (1998/99), Venema (2000), v Drunen (2001/03)
- 016 Barkmeijer, Snits 1912 • 26 t
Immetje – sks 1945: S vd Veen
- 017 Barkmeijer, Stroobos 1911 • 15,75 x 3,45 m ○ 32 t
Goede Verwachting – ifks 1993-1994, 1996-2000: de Ruitser (1993/94, R S Visser (1996/00)
- 018 Barkmeijer, Stroobos 1914 • 18,99 x 3,67 m ○ 42 t
Nijverheid – sks 1963-1965: E2 → B Mink
Eenvoud – ifks 1984-1988, 1992-1996: Koornstra (1984/88, J Bandstra (1992/96)
- 019 Barkmeijer, Stroobos 1915 • 15,13 x 3,39 m ○ 26 t • (1996) 18,48 x 3,39 m ○ 29 t
Drie Gebroeders – ifks 1984-2003: E S Meeter (1984/87), L E Meeter (1988/89), F vd Heide (1990/01), K Lamme (2002/03)
- 020 Barkmeijer, Stroobos 1923 • 20,45 x 3,87 m ○ 51 t • (2003) 19,48 x 3,87 m
Hoop op Welvaart – ifks 1982-2002: Valstar (1982), A Bandstra (1983/93), U R Zwaga (1994), E de Vries (1995/99), van Daalen (2000/02)
Súdwesthoek – sks 2003: SWH2 → De Groot
- 021 Barkmeijer, Stroobos 1924 • 36 t
Twee Gebroeders "De Bolle" – 1943-1944: J v Akker – sks 1945-1947, 1954-1956: J v Akker
Sneker Pan – sks 1956-1961: Kl vd Meulen (1956/57), J v Akker (1958/61)
- 022 Brandsma, Frjentsjer 1902 • 18,90 x 3,68 m ○ 42 t
Frisia – ifks 1993-2003: J J de Jong (1993/98), Robert de Jong (1999/03)
- 023 Brandsma, Frjentsjer 1910 • 19,99 x 3,70 m ○ 38 t
Ut en Thús – ifks 1993-2003: K de Vreeze (1993/01), Regts (2002/03)
- 024 Bijlsma, Warten 1906 • 14,75 x 3,39 m ○ 26 t
Jonge Jacob – ifks 1987-1988, 1992-2003: Knook (1987/88), Riezebos (1992/99), P Dijkstra (2000/01), K S Dijkstra (2002), S Kuipers (2003)

- 025 Bijlsma, Warten 1907 • 19,42 x 3,60 m ○ 38 t
Nooit Volmaakt – ifks 2001-2003: Riezebos
- 026 Bijlsma, Warten 1908 • 16,43 x 3,54 m ○ 26 t • (2002) 17,09 x 3,54 m ○ 31 t
Elisabeth – ifks 1998-2003: Kuiper
- 027 Bijlsma, Warten 1908 • 16,58 x 3,45 m ○ 28 t
Lytse Earnewâldster – ifks 1989-2003: Kleinhuis
- 028 Bijlsma, Warten 1909 • 31 t
Onderneming – ifks 1982, 1985: A Syperda (1982), Ypma (1985)
- 029 Bijlsma, Warten 1910 • 18,90 x 3,60 m ○ 42 t
Nije dei – ifks 2000-2003: With
- 030 Bijlsma, Warten 1911 • 17,05 x 3,55 m ○ 32 t
Goede Verwachting – ifks 2003: K Jonker
- 031 Bijlsma, Warten 1912 • 16,98 x 3,55 m ○ 36 t
Rust na Arbeid – ifks 1982-1987, 1989-2003: Eisenloeffel (1982/87), de Keijser (1989/99), le Poole (2000/03)
- 032 Bijlsma, Warten 1914 • 18,54 x 3,93 m ○ 44 t • (1994) 19,48 x 3,93 m
Emanuel – sks 1978-2003: E4 → H Meeter (1978/80), J Zwaga (1981/96), P S Brouwer (1997/03)
- 033 Croles, Drylst 1902 • 14,96 x 3,62 m ○ 32 t
Bûten ferwachting - nks 1988-1989: de Koe
- 034 Croles, Drylst 1902 • 17,35 x 3,39 m ○ 27 t • (1997) 18,35 x 3,39 m • (2002) 19,97 x 3,39 m ○ 31 t
Hoop op Zegen – ifks 1992-2003: de Koe
- 035 Croles, Drylst 1903 • 18,83 x 3,81 m ○ 40 t • (1989) 20,55 x 3,81 m
Stêd Sleat – ifks 1985-2003: Hlb de Vries
- 036 Croles, Drylst 1904 • 34 t
Drie gebroeders – 1920-1939: L Kool – sks 1945-1947: L Kool
- 037 Croles, Drylst 1904 • 29 t
De Hoop – ifks 1982-1984: Strikwerda
- 038 Croles, Drylst ±1905 • 32 t
Vier Gebroeders – 1926-1942: D Blom – sks 1945-1947: D Blom
- 039 de Jong, Heech 1912 • 36 t
Twee Gebroeders – 1920-1944: L Foekema – sks 1945-1947: L Foekema
- 040 Roorda, Drachten 1909 36 t (16,85 x 3,63m ○ 36 t • (1998) 19,36 x 3,63 m
Doarp Grou – sks 1957-1968, 1970-2003: G2 → Ulbe Zwaga (1957/68, 1972/75), S Tjerkstra (1970/71), J Mink (1976/87) B J Mink (1988/03)
- 041 Roorda, Drachten 1909 • 18,16 x 3,58 m ○ 38 t • (1999) 20,22 x 3,58 m
Ut 'e Striid – ifks 1982-2003: H de Vries (G) (1982/85), Roosjen (1986/92), Huisman (1993/03)
- 042 Roorda, Drachten 1910 • 18,85 x 3,50 m ○ 35 t
Lytse Lies – ifks 1994-2003: Brundel

- 043 Roorda, Drachten 1910 • (1977) 18,77 x 3,63 m ○ ± 43 t
De Vier Gezusters – 1912-1917: P Steigenga - 2 earste prizen
Pieter - sks 1965-1972: SM2 → S Meeter
Bolsward – sks 1973-1990, 1996-2003: SM2 → S Meeter (1973/88), E S Meeter (1989-1990, 1996-2003) – ifks 1991-1995: S E Meeter
- 044 Roorda, Drachten 1911 • 17,03 x 3,57 m ○ 34 t • 18,92 x 3,57 m • 19,97 x 3,57 m
Jonge Jasper – ifks 1983, 1986-2003: Ferwerda (1983), Meijer (1986/03)
- 045 Roorda, Drachten 1911 • 16,89 x 3,46 m ○ (1988) 17,82 x 3,46 m ○ 35 t • (2001) 16,89 x 3,46 m
Vrienschap – 1913 T Engelsma (G), 1933-1944 Jasper - 1 earste priis – ifks 1988-1990, 1996-2003: E S Meeter (1988/90, S E Meeter (1996/01), Sander Meeter (2002/03) – sks 1991-1995: SM3 → S E Meeter (1991), P Meeter (1992), E S Meeter (1993-1995)
- 046 Roorda, Drachten 1911 • 16,68 m ○ 34 t • 19,20 x 3,58 m ○ 42 t
Jonge Jan 'De Poep' – 1912-1943: Sytse Sytema (1912/36) - 24 earste prizen, Jan Sytema (1938/43) - 3 earste prizen – sks 1945-1948, 1950-1953, 1955-1957, 1965-1977: J Sytema (1945/8, 1950/2, 1955), T J Brouwer (i) (1953, 1956/7), E3 → B Mink (1965), H de Vries (G) (1966/70), J Zwerwer (1971/74), H Meeter (1975/77) – ifks 1982-1993, 1995-2000: bruorren Meeter (1982/93), L Kuipers (1995/00) – sks 2001-2003: LA4 → A Tjerkstra
- 047 Roorda, Drachten 1912 • 16,82 x 3,52 m ○ 35 t • (1993) 17,96 x 3,52 m • (1996) 18,79 x 3,52 m • (2000) 19,97 x 3,52 m
Op Hoop van Zegen – 1919-1944: Walsweer – sks 1945 Walsweer
Sylnocht – sks 1962: SM1 → S Meeter
Op Hoop van Zegen – sks 1963-1978: LW1 → S Meeter (1963/4), S Brouwer (1965/70), A v Akker (1971/78)
Woeste Oane – ifks 1988-2000: Bruorren Schweigmann (1988/90), Grondsma (1991/00)
d'Halve Maen – sks 2001-2003: PH4 → Grondsma
- 048 Roorda, Drachten 1913 • 17,84 x 3,54 m ○ 40 t • (1994) 19,34 x 3,54 m ○ 44 t
Twee Gebroeders – 1927-1944 (T T vd Veen) – sks 1945-1947, 1952, 1954-2003: T T vd Veen (1945/47, 1952), D → 1954-1967 A Hoekstra (1954/67), H A Hoekstra (1968/88), W Hoekstra (1989/93), A H Hoekstra (1994/98), J J Mink (1999), F Huitema (2000/01), D A Visser (2002/03)
- 049 Roorda, Drachten 1913 • 18,06 x 3,56 m ○ 38 t • (1992) 19,32 x 3,56 m ○ 41 t
Sneker Pan – sks 1962-2003: SN2 → J v Akker (1962/3, 1965/78, 1980/88), J Brouwer (1964), A D Visser (1979), D J Visser (1989/03)
- 050 Roorda, Drachten 1913 • 16,60 x 3,50 m • 18,12 x 3,50 m ○ 38 t
Nieuwe Zorg – sks 1979-1985: LW2 → 1979/84 A v Akker (1979/84), R U Zwaga (1985)
De Overeenkomst – ifks 1986: Woltman
Lytse Sipke – ifks 1987-1993: F M de Vries
Gerrit Ynze – ifks 1994-2003: Roosjen (1994, 1998), Fr Deinum (1995/97), J Jonker (1999/02), Berkhemer (2003)

- 051 Roorda, Drachten 1914 • 18,95 x 3,69 m ○ 45 t • (2000) 19,50 x 3,69 m
Keimpe van der Meulen – sks 1965-1973: W – Kl vd Meulen
Klaas van der Meulen – sks 1974-2003: W – K vd Meulen (ii) (1974/87),
T vd Meulen (1988/99), Y vd Meulen (2000/03)
- 052 Roorda, Drachten 1915 • 19,13 x 3,74 m ○ 45 t • (2000) 19,45 x 3,74 m
Gerben van Manen – sks 1961-2003: H2 – J v Terwisga (1961), S v Terwisga
(1962/67), T L Brouwer (1968/84), T S Brouwer (1985/98, 2003), H
Taekema (1999), A Syperda (2000/02)
- 053 Roorda, Drachten 1915 • 19,50 x 3,82 m ○ 45 t
Rienk Ulbesz sks 1992-2003: LW4 – L Zwaga (1992/ 94), U R Zwaga
(1995/02), E vd Pol (2003)
- 054 de Roos & vd Meijden, Ljouwert 1906 • 19,03 x 3,53 m ○ 42 t • (1999) 20,35
x 3,53 m
Hollandse Nieuwe – ifks 1983-1986, 1989-1994: J Bakker (E) (1983/86),
J Bandstra (1989/91) Schoen (1992/94)
Frijheid – ifks 1996-2001: Ronner
- 055 de Roos & vd Meijden, Ljouwert 1909 • 52 t
Vrouwe Petronella ifks 1982-1985, 1987: J Zuidema (S)
- 056 de Roos & vd Meijden, Ljouwert 1910 • 49 t
Twa Bruorren – ifks 1982: Kuijpers
- 057 de Roos & vd Meijden, Ljouwert 1912 • 15,64 x 3,62 m ○ 30 t • 16,54 x 3,62
m ○ 38 t • 18,21 x 3,62 m ○ 42 t • (2001) 19,12 x 3,62 m ○ 43 t
Eelkje II – ifks 1983-1995, 1997-2003: Huisman (1983/92), L Schakel
(1993/94), van Gelderen (1995), de Vos (1997/03)
- 058 de Roos & vd Meijden, Ljouwert 1913 • 16,87 x 3,51 ○ 33 t
Vrouwe Maria – ifks 1983-1985: Meester
Hoop en Vertrouwen – ifks 1990-2003: S Heerschop (1990/00), Fr Deinum
(2001/03)
- 059 de Roos & vd Meijden, Ljouwert 1914 • 19,02 x 3,67 m ○ 42 t
Oan 't Moarn – ifks 1997-2002: Roosenburg (1997/98), Koopmans
(1999/02)
- 060 de Roos & vd Meijden, Ljouwert 1916 • 19,37 x 3,64 m ○ 45 t
Doarp Huzum – sks 1968-2003: LM – L Meeter (1968/87), E L Meeter
(1988/96), L E Meeter (1997/03)
- 061 vd Werf, Snits 1905 • 15,36 x 3,65 m ○ 31 t
Eureka - ifks 1986-1999: T Worries (1986), H Walstra (1987/88), Veldboom
(1989/99)
- 062 vd Werf, Snits 1909 • 31 t
Vrouwe Roelie – ifks 1984-1985: Stegenga
- 063 vd Werf, Snits 1910 ○ 43 t
Gerben van Manen "Willem Barendsz" – sks 1957-1960: M Engelsma
- 064 vd Werf, Snits 1910 • 16,84 x 3,58 m ○ 36 t
Hoop op Zegen ○ ifks 1982-1990: J Taekema

- 065 vd Werf, Snits 1910 • 19,99 x 3,92 m ○ 45 t
Goede Verwachting – ifks 2003: W A de Vries
- 066 vd Werf, Snits 1912 • 18,59 x 3,74 m ○ 43 t
Goede Verwachting – ifks 1995-2003: J vd Vaart
- 067 vd Werf, Snits 1917 • 20,40 x 3,82 m ○ 50 t
Zorg en Vlijt – ifks 1989-2003: H J de Vries (1989/00), H J de Vries (Jr) (2001/03)
- 068 vd Werff, Drachten (Btf) 1904 • 15,65 x 3,50 m ○ 28 t
Ludgerdina Smeltekop – ifks 1982-2003: N Hoek (1982/87), Vlaanderen (1988/94), Honing (1995/98), de Gooijer (1999/03)
- 069 vd Werff, Drachten (Btf) 1906 • 18,12 x 3,52 m ○ 35 t • (1999) 20,58 x 3,52 m
Vier Gebroeders – 1931-1942: A Zwerver (i) – sks 1945-1947: A Zwerver (i)
Twee Gebroeders – ifks 1986-1989 1991-1994: J de Boer A (1986-89), vd Woude (1991/94)
Raerder Roek – ifks 1995-2003: M Kalsbeek
- 070 vd Werff, Drachten (Btf) 1906 • 14,98 x 3,43 m ○ 31 t
Ambulant "(âlde) Plysjeskûtsje" – ifks 1986-1995 1997-1999: Atema (1986/88), S Lamme (1989/90), Fr Deinum (1991/93), Joustra (1994/95, 1997/99)
Doeke van Martena – ifks 2000-2003: Siegers
- 071 vd Werff, Drachten (Btf) 1907 ○ 41 t
Op Hoop van Zegen – 1936: G A vd Veen – sks 1945, 1952 A & S vd Veen
- 072 vd Werff, Drachten (Btf) 1907 • 13,09 x 3,28 m ○ 22 t
Fryslân "It Ripeltsje" ifks 1983-1989, 1991-1996, 2001-2002: Dikkes (1983), Doede Dijkstra (1984/89, 1991/96, 2001/02)
- 073 vd Werff, Drachten (Btf) 1908 • 18,99 x 3,53 m ○ 36 t
Lonneke – ifks 1999-2003: J Bandstra
- 074 vd Werff, Drachten (Btf) 1909 • 15,38 m ○ 31 t
Alve Stêden 1986-1988, 1993: Pijl (1986), Ypma (1987), J vd Vaart (1988), L Kuipers (1993)
- 075 vd Werff, Drachten (Btf) 1909 • 18,90 x 3,55 m ○ 40 t
De Vier Gebroeders – 1926: W Boorsma
De Roos van Dekema – ifks 1995-2003: L H de Jong
- 076 vd Werff, Drachten (Btf) 1909 • 20,12 x 3,64 m ○ 37 t
Jan Oebeles – ifks 2001-2003: Heerschop
- 077 vd Werff, Drachten (Btf) 1910 • 19,06 x 3,54 m ○ 41 t
Risico – ifks 1989-1991: v Gosliga
- 078 vd Werff, Drachten (Btf) 1912 • 15,75 x 3,53 m ○ 31 t • 18,36 x 3,53 ○ 42 t • (1998) 19,90 x 3,53 m
Ora et labora – ifks 1988-2003: Timmer
- 079 vd Werff, Drachten (Btf) 1913 • 16,74 x 3,53 m ○ 32 t
Swanneblom – ifks 1984-1985 1987-1988 2000-2003: Cornelisz (1984/85, 1987/88), Veldboom (2000/03)
- 080 vd Werff, Drachten (Btf) 1914 • (1993) 19,05 x 3,64 m ○ 43 t • 20,06 x 3,64 m ○ 47 t
Onderneming – 1941-1944 W Bouma – sks 1945-1946 W Bouma
'd Halve Maen – sks 1993-2000: PH3 - P J Brouwer
Grytje Obes – ifks 2001-2003: R J de Jong

- 081 vd Werff, Drachten (Btf) 1916 • 19,91 x 3,85 m ○ 48 t
Striidber – ifks 1991-1993, 1999-2003: A Syperda (1991/93), Zijsling (1999/03)
- 082 vd Werff, Drachten (Btf) ± 1920 ○ 44 t
Nijverheid 1934-1944 – Ale Pietersma • sks 1945-1962: Ale Pietersma (1945/48), B Mink (1949/62)
- 083 vd Werff, Drachten (Btf) 1923 • 33 t • (1965) 40 t • (1971) 17,02 x 3,47 m ○ 32 t
'd Halve Maen – sks 1959-1982: PH1 – D Tjerkstra (1959/62), T Brouwer (1963/68, 1970/76), S Tjerkstra (1969), C Brouwer (1977/81), T Visser (1982)
De Nieuwe Maan – ifks 1985-1986: L Schakel
Engelina Smeltekop – ifks 1987-2003: K de Vreeze (1987/91), Jelle vd Meulen (1992/97), Pijl (1998/00), Joh. vd Meulen 2001/03)
- 084 vd Werff, Drachten (Btf) 1924 • 19,36 x 3,95 m ○ 50 t
Oeral Thús – ifks 1985-1988: H Meeter (1985/86), A Hoek (1987) – sks 1988-2003: J3 – A Tjerkstra (1988/99), P Syperda (2000/02), A Syperda (2003)
- 085 vd Werff, Drachten (Btf) 1925 • 17,86 x 3,57 m ○ 35 t
Sûn en Wol – ifks 1989-1997, 1999-2001: Atema
- 086 vd Werff, Drachten (Btf) 1926 • 19,27 m ○ 46 t
De Verandering – ifks 1983-1987: K W Adema – nks 1988-1989: K W Adema
- 087 vd Werff, Drachten (Btf) 1927 • 19,05 x 3,50 m ○ 41 t
Swan fan Donia – sks 1998-2000: LA3 – T J Brouwer (ii) (1998/9), A Tjerkstra (2000) – ifks 2002: Groot
- 088 vd Werff, Drachten (Btf) 1928 • 19,12 x 3,53 m • 19,90 x 3,53 ○ 43 t
Frisia – sks 1969-1971: UZ – U Zwaga
Verwisseling – ifks 1983-1984, 1986, 1991, 1999-2003: Harschel (1983/84), Ypma (1986), S Lamme (1987/88), Sluis (1991), Keizer (1999), Vlasbloem (2000/03)
- 089 vd Werff, Drachten (Btf) 1930 • 18,98 x 3,65 m ○ 42 t
Twee Gebroeders – ifks 1991-1999, 2001-2003: J Taekema (1991/93, 1995/99), H Taekema (1994), Hogeterp (2001), Harmen de Vries (2002/03)
- 090 vd Werff, Drachten (Btf) 1930 • 18,66 x 3,62 m ○ 43 t
Lemster skûtsje – sks 1963-2003: Kl vd Meulen (1963/64), R Ritsma (1965/68), Hobma (1969/81), Reijenga (1982/97), P Ritsma (1998), A Zwerwer (ii) (1999/03)
- 091 vd Werff, Drachten (Lgw) 1911 • 19,40 x 3,60 m ○ 42 t
Galamadammen – ifks 2000-2001, 2003: K Lamme (2000/01), Koopmans (2003)
- 092 vd Werff, Drachten (Lgw) 1913 • 20,00 x 3,98 m ○ 49 t
Waaksdom – ifks 2003: G Pietersma
- 093 vd Werff, Drachten (Lgw) ± 1920 ○ 40 t
Ale – sks 1945-1951: W Pietersma
- 094 vd Werff, Drachten (Lgw) 1924 • 20,03 x 4,00 m ○ 54 t
De Lege Wâlden – ifks 1986-2003: Kamstra (1986/94), Reymers (1995/98), Riemersma (1999/03)
- 095 vd Werff, Koatstertille 1904 • 15,64 m ○ 30 t
Eelkje – ifks 1982-1985, 1989, 1991: L Schakel (1982, 1984), F Schakel (1983, 1985), Kruyt (1989), K Lamme (1991)

- 096 vd Werff, Koatstertille 1907 • 58 t
Boppelâns – ifks 1983-1985: A Syperda
- 097 vd Werff, Koatstertille 1908 • 16,50 x 3,61 m ○ 24 t • (1993) 18,34 x 3,61 m
 ○ 31 t • (1999) 19,94 x 3,61 m ○ 37 t
Zeldenrust – ifks 1985-1987, 1991-1996, 1998-2003: L Kuipers 1985/86,
 S vd Meulen (1987), J Talsma (1991/96), Schraa (1998/03) – nks 1988-1989:
 S vd Meulen
- 098 vd Werff, Ljouwert 1906 • 16,98 x 3,46 m ○ 33 t
Goede Verwachting – ifks 2001: Heida
Avontuur – ifks 2002-2003: Heida (2002), Osinga (2003)
- 099 vd Werff, Ljouwert 1910 • 17,98 x 3,58 m ○ 30 t • (1997) 19,35 x 3,58 m ○
 38 t
De Verandering – ifks 1992-2003: Bekkema
- 100 vd Werff, Wergea 1905 • 17,54 x 3,49 m ○ 29 t
De Liefde – ifks 1994-2003: L Kuipers (1994), L Schakel (1995/01),
 Los (2002/03)
- 101 vd Werff, Wergea 1912 • 16,16 x 3,48 m ○ 33 t
Twa famkes – ifks 2001-2003: Jansma
- 102 vd Werff, Wergea 1921 • 18,80 x 3,52 m ○ 35 t
Zeldenrust – ifks 1998-2003; H Walstra (1998/00), J Meeter (2001/03)
- 103 Wildschut, De Gaastmar 1905 • 17,95 x 3,48 m ○ 40 t
De tiid sil 't leare – ifks 1992-2003: U R Zwaga (1992/93), F Talsma
 (1994/02), S E Meeter (2003)
- 104 Wildschut, De Gaastmar 1907 • 19,30 x 3,55 m ○ 40 t
Twee Gebroeders - ifks 2000-2003: Overwijk
- 105 Wildschut, De Gaastmar 1908 • 16,68 x 3,52 m ○ 36 t • (1995) 18,95 x 3,53
 m
Hoop op Zegen – ifks 1982-2003: K W Adema (1982), D Adema (1983/85),
 Leenstra (1986/03)
- 106 Wildschut, De Gaastmar 1909 ○ 36 t
Hoop op Welvaart – 1918 Johannes Bakker - 1 earste priis
Lemster Skûtsje – sks 1958-1962: LE1 - R Ritsma (1958/61), Y Foekema
 (1962)
- 107 Wildschut, De Gaastmar 1910 • 17,10 x 3,55 m ○ 36 t
Trije Doarpen – ifks 2001-2003: Posthuma
- 108 Wildschut, De Gaastmar 1914 • 18,85 x 3,95 m ○ 51 t • (2000) 19,34 x 3,95
 m
Twee Gebroeders – 1924-1944: R Zwaga 1924/30) - 1 earste priis, U Zwaga
 (1931/44) - 6 earste prizen – sks 1945-1946, 1948-1951, 1967-1997: U Zwa-
 ga (1945/46, 1948/51), LA2 - L Meeter (1967), R U Zwaga (1968/71, 1981),
 D de Jong 1972/75), P Engelsma (1976/77), L Zwaga (1978/80, 1982/86),
 C Brouwer (1987/88), A W Hoekstra (1989/90), T J Brouwer (ii) (1991/97) –
 ifks 2000, 2002-2003: Keizer (2000), Snijder (2002/03)
- 109 Wolthuis, Sappemeer 1922 • 19,99 x 3,86 m ○ 48 t
Ulbe Zwaga – sks 1986-1991: LW3 - R Zwaga – ifks 1993-2003: Hermsen
- 110 Wolthuis, Sappemeer 1923 • 20,41 x 3,89 m ○ 50 t
'd Halve Maen – sks 1983-1992: PH2 - T Visser (1983/4), P J Brouwer
 (1985/92)

10. Skûtsjes dy't omslein binne

- 01 03-10-1863 • Starum – W L vd Hoff
- 02 12-09-1877 • Warkum - Gaast- en Sânmar – J Steegenga
- 03 11-08-1926 • It Heidenskip – Wieger Roelevink · *Nooit Volmaakt*
- 04 05-08-1952 • Earnewâld ◦ SKS – Lodewijk Meeter · *Noord Friesland*
- 05 21-07-1962 • Grou ◦ SKS – Jan van Akker · *De Sneker Pan*
- 06 21-07-1962 • Grou ◦ SKS – Yme Foekema · *Lemster Skûtsje*
- 07 25-07-1965 • Nijegea (H) ◦ SKS – Ulbe Zwaga · *Doarp Grou*
- 08 11-09-1965 • Goaiingarypster Puollen ◦ Amateursilerij SKS-skûtsjes – Durk de Jong · *Friesland*
- 09 03-07-1975 • Grou ◦ SKS – Siete Meeter · *Bolsward*
- 10 07-07-1976 • Terherne ◦ SKS – Siete Meeter · *Bolsward*
- 11 26-08-1978 • Snits ◦ Amateursilerij SKS-skûtsjes – Eldert S Meeter · *Bolsward*
- 12 27-08-1981 • Snits ◦ Amateursilerij SKS-skûtsjes – Frits de Vries · *'t Leeuwke*
- 13 28-07-1982 • Terherne ◦ SKS – Tjitte L Brouwer · *Gerben van Manen*
- 14 16-08-1985 • Sleattemermer ◦ IFKS – Chris Schweigmann · *Hoop op Zegen*
- 15 24-08-1985 • Lelystad ◦ IFKS - Lelystad-Amsterdam – Hidzer Meeter · *Oeral Thús*
- 16 09-05-1986 • De Lemmer ◦ Lemmer Ahoy – Allard Syperda · *Friesland*
- 17 29-07-1986 • Hegemermer ◦ IFKS (foar't tsien minuteskot) – Sieb Meijer · *Jonge Jasper*
- 18 29-07-1986 • Heech ◦ IFKS – Eldert S Meeter · *Drie Gebroeders*
- 19 01-08-1987 • Grou ◦ SKS – Jan van Akker · *De Sneker Pan*
- 20 03-09-1988 • Snits ◦ Amateursilen SKS-skûtsjes – Age Tromp · *Klaas van der Meulen*
- 21 09-08-1989 • Ealahuzen ◦ IFKS – Jochem van der Vaart · *Nooit Volmaakt*
- 22 21-04-1990 • Burgumermer ◦ IFKS - kwalifikaasjewedstriid – Jochum van der Vaart ◦ *Nooit Volmaakt*
- 23 21-05-1990 • It Waad ◦ HT-race – Max Schweigmann · *Woeste Oane*
- 24 26-05-1990 • De Lemmer ◦ Lemmer Ahoy – Peke Wouda · *Risico*
- 25 06-07-1991 • Hylpen ◦ Hylper syldei – Jelle Talsma · *Zeldenrust*
- 26 29-07-1991 • Galamadammen ◦ IFKS – Siete E Meeter · *Bolsward*
- 27 26-05-1992 • De Lemmer ◦ Lemmer Ahoy – Lammert Zwaga · *Rienk Ulbesz*
- 28 10-08-1992 • Galamadammen ◦ IFKS – Hidzer Meeter · *Friesland*
- 29 12-08-1992 • Sleat ◦ IFKS – Arnold Eekma (ii) · *Jonge Jakob*
- 30 22-05-1993 • De Lemmer ◦ Lemmer Ahoy – Henk J. de Vries · *Zorg en Vlijt*
- 31 31-07-1993 • Grou ◦ SKS – Anne Tjerkstra · *Oeral Thús*
- 32 03-08-1993 • Earnewâld ◦ SKS – Wiemer Hoekstra · *Twee Gebroeders*
- 33 20-08-1993 • De Lemmer ◦ IFKS – Eddy de Vries · *Harmonie*
- 34 17-08-1994 • Sleat ◦ IFKS – Jacob Huisman · *Ut 'e Striid*
- 35 17-06-1995 • Snits ◦ SKS – Douwe J Visser · *De Sneker Pan*



Ek nei de beheining fan 'e tugaazjes woene SKS-skûtsjes noch wol om. By De Jouwer rint dan de roef maklik fol, om't de yngong oan 'e sturboardskant sit. Foto by Grou, 31 july 1993.
(Foto Marten Sandburg, PENN Communicatie)



By de IFKS komt omslaan faker foar. Sieb Bandstra rêdt him handich mei it oereinsetten. Sleat 31 juli 1996.
(Foto Marten Sandburg, PENN Communicatie)

- 36 14-07-1995 • Starum ◦ IFKS – Freddy van der Heide · *Drie Gebroeders*
- 37 14-07-1995 • Starum • IFKS – Willem Timmer · *Ora et Labora*
- 38 17-07-1995 • Heech ◦ IFKS – Johannes de Vries · *Gerrit de Vries*
- 39 02-08-1995 • De Lemmer ◦ SKS – Douwe J Visser · *De Sneker Pan*
- 40 13-07-1996 • Grou ◦ SKS – Eldert S Meeter · *Vriendschap*
- 41 24-07-1996 • De Lemmer ◦ SKS – Pieter Brouwer · *d' Halve Maen*
- 42 31-07-1996 • Sleat ◦ IFKS – Fred Talsma · *De Tiid sil 't leare*
- 43 31-07-1996 • Sleattumermar ◦ IFKS – Koos Lamme · *Nooit Gedacht*
- 44 06-09-1997 • Snits ◦ Amateursilen SKS-skûtsjes – Siep Heijsman ·
Súdwesthoek
- 45 22-05-1998 • De Lemmer ◦ Lemmer Ahoy – Jentje Schraa · *Zeldenrust*
- 46 13-08-1998 • Ychtenbrêge ◦ IFKS – Jelle Jan de Jong · *Frisia*
- 47 13-08-1998 • Ychtenbrêge ◦ IFKS – Jacob Huisman · *Ut 'e Striid*
- 48 13-08-1998 • Ychtenbrêge ◦ IFKS – Eelke Dijkstra (T) · *Oude Zeug*
- 49 18-08-1999 • Sleat ◦ IFKS – Sibbo Zijlsing · *Striidber*
- 50 18-08-1999 • Sleat ◦ IFKS – Fred Talsma · *De Tiid sil 't leare*
- 51 18-08-1999 • Sleat ◦ IFKS – Koos Lamme · *Nooit Gedacht*
- 52 18-08-1999 • Sleat ◦ IFKS – Lieuwe H de Jong · *De Roos van Dekema*
- 53 20-08-1999 • De Lemmer ◦ IFKS – Bauke van der Vaart · *Nooit Volmaakt*
- 54 09-10-1999 • Heech ◦ IFKS - slotwedstriid – Jitze Grondsma · *Woeste Oane*
- 55 15-08-2000 • Heech ◦ IFKS – Sikke Heerschop · *Hoop en Vertrouwen*
- 56 16-08-2000 • Sleat ◦ IFKS – Koos de Vreeze · *Ut en Thús*
- 57 17-08-2000 • Ychtenbrêge ◦ IFKS – Jochem van der Vaart · *De Goede
Verwachting*
- 58 17-08-2000 • Ychtenbrêge ◦ IFKS – Jan Jepma · *Singelier*
- 59 08-08-2001 • Sleattumermar ◦ IFKS – Jappie Meeter · *Zeldenrust*
- 60 10-08-2001 • De Lemmer ◦ IFKS – Bauke van der Vaart · *Nooit Volmaakt*
- 61 10-08-2001 • De Lemmer ◦ IFKS – Johan van der Meulen · *Engeline
Smeltekop*
- 62 01-08-2002 • Ychtenbrêge ◦ IFKS – Wiebe Leenstra · *Hoop op Zegen*
- 63 02-09-2002 • Snits ◦ Amateursilen SKS-skûtsjes – Steven Visser · *Oeral
Thús*
- 64 22-07-2003 • Ealahuzen ◦ SKS – Anne Tjerkstra · *De Jonge Jan*
- 65 22-05-2004 • De Lemmer ◦ Lemmer Ahoy – Jeroen de Vos · *Elkje II*
- 66 22-05-2004 • De Lemmer ◦ Lemmer Ahoy – Kees Hermsen · *Ulbe Zwaga*
- 67 11-06-2004 • Grou ◦ SKS - 75 jier KSG – Eldert S Meeter · *Bolsward*
- 68 11-06-2004 • Grou ◦ SKS - 75 jier KSG – Allard Syperda · *Oeral Thús*

11. Register deelnimmers

- ADEMA Douwe, Wâldsein
• ifks 1983-1985
- ADEMA Klaas W, Snits, Hylpen
• ifks 1982-1987
• nks 1988-1989
- ADEMA Rinse, Terherne
De Hoop - 519 523 524
- AGRICOLA G., St. Nyk
552
- AKKER Albert van, Ljouwert
• sks 1971-1984
- AKKER Jan van, Snits
Twee Gebroeders - 230 232 234 461
• sks 1945-1947, 1954-1956, 1958-
1963, 1965-1978, 1980-1989
- AKKER Johannes van, Ljouwert
478
- AKKERMAN D., Snits
Cosmopolite - 84 85
- ALGRA F., Stynsgea
418
- ALTENA Wiebren, Makkum
Kluinkof - 360
- AMSTERDAM Pieter, Hylpen
610
- ASSELMAN G., Grins
Vriendschap - 362
- ATEMA Jan, Ljouwert
• ifks 1986-1997, 1999-2001
- BAKKER A., Langwar
542 554
- BAKKER A., Ljouwert
Op Hoop van Zegen - 202 207
- BAKKER Jan, Enkhuizen
• ifks 1983-1986
- BAKKER Jan, Terherne
235 515-517
- BAKKER Johannes, Balk
Hoop op Welvaart - 88
- BAKKER Lammert, Langwar
272 535 536
- Jonkvr. Isabella - 24
- Drie Gebroeders - 109
- Vier Gebroeders - 275 538
- BAKKER W., Koudum
605
- BAKKER W A, Skylge
343
- BANDSTRA Age, Starum
• ifks 1983-1993
- BANDSTRA Jappie, Starum
• ifks 1986-1996, 1999-2003
- BEEKSMA Jan, Akkrum
Twee Gebroeders - 83 88 198-200 202
374 376 378 381 385 425 524-526 528
- BEEKSMA Jochum, Akkrum
376
- BEEKSMA W., Akkrum
Verlenging, 38 t - 207 208
- BEKKEMA Sint, Boarnburgum
• ifks 1992-2003
- BERG Chris van der, Ljouwert
• ifks 1983
- BERGHUIS & MENSINGA, Eastermar
De Vlieg - 129 137
- BERGSMA B., Terherne
Twa Famkes - 527 529
- BERGSMA Bonne, Boarnburgum
197 198 380 382-385 454 465-467 470
472 475 512 513
- Hoop op Zegen - 81 82 183 184 186-
189 192 193
- De Twee Gebroeders - 84 85 388
- BERGSMA Harmen, Terherne
377 517 551
- Nooit Gedacht - 60 72 153 154 167
177 178
- BERGSMA J., De Feanhoop
71
- BERGSMA Jacob, Boarnburgum
197 198 375 467 474 475 512
- Drie Gebroeders - 74 78-81 83 84 86-
88 182-184 186-188 191 193 194
- BERGSMA Jan Bonnes, Boarnburgum
Twee Gebroeders, 34 t - 199-202 204
425 457
- De Jonge Bonne, 34 t - 92 205-207
209 250 251 459 476 477
- Nooit Volmaakt, 47 t - 210 211
- BERGSMA Jan S., Warten
424 446 451 452 456 509
- BERGSMA R., Boarnburgum
Twee Gebroeders - 85
- BERGSMA R., Grou
De Goede Verwachting - 174 176
- BERKHEMER Dick, Boalsert
• ifks 2003
- BIJLSMA D., Wurdum
Wurdum - 74 182 448
- BIJLSMA J., Grou
De Jonge Trientje - 170
- BIJLSMA M., Grou
104 531
- Jonge Jelle - 403
- BISSCHOP P., Harns
De Vrouw Jetske - 333
- BLAAUW K., Drachten
103 106 391 397 462 533
- De Vrouw Jansje - 22 23 334 336

BLAAUW K. & R HOF, Drachten
 De Jonge Rein - 25 27 481
 BLIJSTRA Willem, Grou
 393
 BLOEMHOF Cornelis, Enschede
 • ifks 2001
 BLOM Dirk, Hylpen
 Vier Gebroeders - 91-93 202-205 208-
 212 214 216 218 219 225 226 248-252
 254-256 258-261 328-330
 • sks 1945-1947
 BLOM Jaap, Hylpen
 • nks 1989
 BOELEN DE HAAN W., Jirnsum
 497
 BOER Jan de, Akkrum
 • ifks 1986-1989, 1995
 BOER Jan de, Ljouwert
 Drie Gezusters, 26 t
 • sks 1945-1946
 BOER Paulus de, De Kúnder
 De Vijf Gebroeders - 277 278
 Goede Verwachting - 282
 BOER Piet de, Strobos
 411
 BOERSMA Andries, Twizel
 425
 BOERSMA Eelke, Burgum
 • ifks 1998-2003
 BOERSMA Sjoerd, Twizel
 Nooit Volmaakt - 425
 BOKMA F., Jiskenhuzen
 De Jonge Joukje - 74
 BOKMA F E., Langwar
 Nooit Gedacht - 553
 BOON Jacob, Bovenkarspel
 Vrouw Alida - 338
 BOORSMA Folkert, Jirnsum
 Twee Gebroeders - 158 161 162 165
 369 372 500
 BOORSMA Jelle, Earnewâld
 Emanuël - 458 459
 BOORSMA Tjerk, Wergea
 Jonge Grietje - 31 32 34 36 37 39 41
 43 45 48 110 112 113 115 116 118 119
 127 129 130 132 133 135 409 415 417
 483 485-487 489 540 554 577 581 583
 BOORSMA Willem, Earnewâld
 De Vier Gebroeders - 457
 BORGH J van den, Ljouwert
 271
 De Jonge Margaretha - 354
 BOS Dirk, Hylpen
 613
 BOSCH A F van den, Easterwâlde
 Vijf Gebroeders - 62 66 160 166 368
 BOSCH F van den, Easterwâlde
 59
 BOTTEMA Floris, Boalsert
 • ifks 1995-2003
 BOUMA Wiggele, Grou
 Onderneming - 222 224 227 228 230
 232 234 461
 • sks 1945-1946
 BRANDSMA G., De Jouwer
 105 108 396 402 530 532 533
 Pietje - 397
 BRONS J., Drinte
 De Twee Gebroeders - 350
 BROUWER Chris, De Pein
 • sks 1977-1981, 1987-1988
 BROUWER Jan, Burgum, Snits
 • sks 1955-1962, 1964
 BROUWER Jan Lammerts, Koatstertille
 422
 BROUWER Jan Wiebes, Sleat
 2
 BROUWER Lammert, Koatstertille, De
 Feanhoop, Beets
 De Jonge Jan, 29 t - 187 193 423
 Hoop doet Leven - 92 199 200 424
 425
 Rust na Arbeid - 201 202 204 205 218
 219 221-223 225 226 250 427 457-459
 461 476 477
 - BROUWER, Lammert en Pieter
 BROUWER, Lammert en Pieter, Beets
 Rust na Arbeid - 93 208-210 212 215
 216 256 460 480
 BROUWER Pieter Jans, Akkrum
 • sks 1985-2000
 • fv 1998b
 BROUWER Pieter Lammerts, Beets
 Rust na Arbeid - 206 207 478
 -BROUWER, Lammert en Pieter
 BROUWER Pieter Sietses, Warten
 • sks 1997-2003
 • fv 1998b 2002
 BROUWER R., De Jouwer
 De Hoop - 88
 BROUWER Sietse, Burgum, Warten
 Lotus, 52 t
 • sks 1953-1954, 1965-1970
 BROUWER Taeke, Drachten
 • sks 1945 1963-1968, 1970-1976
 -Brouwer, Taeke & Willem
 BROUWER Taeke & Willem, Nij Beets
 Rust na Arbeid - 95 231 233
 BROUWER Tjitte Jans (i), Burgum
 Vijf Gebroeders, 42 t - 210
 • sks 1952-1953, 1955-1957
 BROUWER Tjitte Jans (ii), De Lemmer
 • sks 1991-1999
 • fv 1998b
 BROUWER Tjitte Lammerts "omke Tjitte",
 Wâldsein
 • sks 1968-1985

BROUWER Tjitte S., Burgum
 • sks 1985-1998, 2003
 • fv 1998b
 BROUWER Willem Jans, Koatstertille
 Hoop op Welvaart - 187
 BROUWER Willem Lammerts, Nij Beets
 • sks 1946-1948
 - Brouwer, Taeke & Willem
 BRUINSMA D., Snits
 Actief - 205
 BRUINSMA J., Boalsert
 De Vrouw Jantje - 73 74
 BRUNDEL A A (Tony), De Gaastmar
 • ifks 1994-2003
 • fv 1998a 1998b
 BUISMAN S., Drachten
 171
 BUSMAN J., Drachten
 468
 COEHOORN Hendrik, De Lemmer
 Vrouw Fetje - 270 294 295
 CORNELISZ Peter, Huizen
 • ifks 1984-1985 1987-1988
 DAALEN Wim van, Kûfurderrige
 • ifks 2000-2002
 DAVIDSON P., Broekerhaven
 Ebenhaëzer - 303
 DE DEN J., Bakhuzen
 Drie Gebroeders - 290 302
 DE DEN Sjoerd, Bakhuzen
 576
 Drie Gebroeders - 63 64 305 307 308
 545 597
 De Jonge Leonardus - 75 361
 DEELSTRA Wisse, Wergea
 Jonge Lolkje - 137 145 152
 DEINUM Atte, De Lemmer
 • sks 1961
 DEINUM F., De Lemmer
 Volharding, 31 t - 213
 DEINUM Frans, De Lemmer
 • ifks 1991-1993, 1995-1999, 2001-
 2003
 DEINUM L., Sleat
 Volharding, 33 t - 205 206 332
 DEKKER F., Skylge
 Twee Gebroeders - 357
 DEKKER J., Wieringen
 Excelsior - 364
 DIJK J., Burgum
 125 419
 DIJK J D van, Snits
 Anna Maria - 342
 DIJK S van
 - Van der Meulen & van Dijk
 DIJKSTRA Doede, Snits, Jirnsum
 • ifks 1984-1989, 1991-1996, 2001-
 2002
 DIJKSTRA Eelke, Terherne
 • ifks 1992-2003
 • fv 1998b
 DIJKSTRA Emke, Himmelom
 De Jonge Jelte - 305
 DIJKSTRA G., Grou
 174
 DIJKSTRA J., Eastermar
 Landmans Welvaren - 155
 DIJKSTRA Jelle, De Lemmer, Dolsterhuzen
 Vier Gebroeders - 281 287
 DIJKSTRA Lykele, Bûtenpost
 Buitenpost - 426
 DIJKSTRA Piet, Starum
 • ifks 1995-2003
 DIJKSTRA Klaas Simon, Goaiïngaryp
 • ifks 2002
 DIJKSTRA S A., Lekkum
 Graaf Adolf - 143 301
 DIJKSTRA S J., Makkum
 Ideaal - 362
 DIJKSTRA S T., Bûtenpost
 Jonge Frederik - 402 403
 DIJKSTRA T., De Hommerts
 247
 DIJKSTRA T S., Blauhús
 Helena - 583
 DIKKES Johannes (Hannie), Hylpen
 • ifks 1983
 DOKTER Samuel, Ljouwert
 433 434 436
 Drie Gebroeders - 159
 DOORN Hans, Aldegea (H)
 250 253
 Drie Gebroeders - 79
 Eben-Haezer, 30 t - 256
 DROST L., Droegeham
 420
 DRUNEN Koos van, Nij Beets
 • ifks 2001-2003
 DUKER Gerrit, Grou
 Op Hoop van Zegen - 182
 DUKER L G., De Hommerts
 Nieuwe Zorg - 74
 DUKER S., De Hommerts
 Op Hoop van Zegen - 84 86
 DUKER Tjitze, Grou
 (Sturman:) 197 201
 EEKMA Arnoldus (i), Hylpen
 613
 EEKMA Arnoldus (ii), Hylpen
 • ifks 1992-1993
 EEKMA Rinke, Koudum
 243
 EEKMA Sjouwe, It Heidenskip
 Vier Gebroeders - 327
 Dankbaarheid, 35 t - 91 204 205 207
 208 245 247 250 252-254 330
 EISENLOEFFEL Frans, De Hoef
 • ifks 1982-1987
 ENGELSMA E., Terherne
 Twee Gebroeders - 520

ENGELSMA Marten, It Hearrenfean
 • sks 1957-1959
 ENGELSMA Pieter, Langwar
 • sks 1976-1977
 ENGELSMA T., Grou
 Stânfries - 187
 Twee Gebroeders - 191
 De Vrienschap - 196
 ENGELSMA T., Terherne
 De Eersteling - 519 521
 ENGELSMA W., Grou
 Op Hoop van Zegen - 199 200 425
 Hoop op Zegen, 40 t - 208
 FEENSTRA Age, It Heidenskip
 131 399 543 544 578
 Vrouw Jacoba - 554
 Twee Gebroeders - 46 558
 FEENSTRA Auke, Aldeboarn
 190 366 367 371 374 375 377-379
 Volharding - 77 168
 FEENSTRA K., Smelle Ie
 102
 FERWERDA Theo, Ljouwert
 • ifks 1982-1983
 FLEDDERUS Jan, Oldemarkt
 De Koophandel - 284 286 288 290 294
 FOEKEMA Yme, De Lemmer
 • sks 1962
 FOEKEMA Klaas, Blauhüs
 Nooit Volmaakt, 30 t - 94 96 201 202
 210 211 213 214 217-219 222 223 225
 231 233 256 257 259-261 601
 FOEKEMA Lucas, Boalsert
 Twee Gebroeders - 90 91 94 95 201
 202 204 209 211 212 214 217 220 222
 223 226 228 231 233 246-249 251 257
 259-261 323 324 327 330 331 461
 • sks 1945-1947
 FORTUIN Cerst, De Lemmer
 262
 FORTUIN F., De Lemmer
 Vier Gebroeders - 270
 FORTUIN H C., De Lemmer
 De Vier Gebroeders - 268
 FORTUIN Klaas, Wäldsein
 De Drie Gebroeders - 70
 FRANCKENA Gerrit
 252
 FRANCKENA Tjitte, Molkwar
 De Jonge Gerrit - 609 613
 GELDEREN Jan van
 • ifks 1995
 GEVEKE W I H., De Lemmer
 Gelkje Wiegers Visser - 268
 GOOIJER Robert de, Blaricum
 • ifks 1999-2003
 GOSLIGA Hans van, Ealahuzen
 • ifks 1989-1991
 GOSLINGA Pier, Gytsjerk
 180 504
 GROENHOF Gerben, Himmelom, Alde-
 mardum
 240 242 557
 Het Fortuin - 60 156
 Hoop op Zegen - 592
 GROENHOF J B., Kolderwâlde
 De Jonge Jan - 585 588
 GRONDSMA Jitze, Harns, Broek (Sk)
 • ifks 1991-2000
 • sks 2001-2003
 • fv 1998a 1998b 2002
 GROOT Michel, Snits
 • ifks 2002
 GROOT Meindert de, Starum
 • sks 1981-1993, 1995-2003
 • fv 1998b 2002
 HAAGSMA J., Sleat
 604
 HAANSTRA Hendrik, Nes (B)
 • ifks 2000-2001
 HAARSMA A., Warten
 Ideaal - 193
 HAARSMA Age, Warten
 492
 HAARSMA Kees, Wergea
 • sks 1947, 1950
 HAARSMA K A, Warten
 455 456 505 509
 De Snikke - 187
 (stjurman:) 205 206
 HAARSMA Lijkle, Warten
 Twee Gezusters, 30 t - 201 208 213
 HALBERTSMA Herre, Grou
 Tjalling Hiddes - 339
 HAMSTRA Andries, Akkrum
 • ifks 1982-1986, 1988-1989
 HANJE Jouke, Akkrum
 Broedertrouw - 285 296 348 356 358
 HARSCHHEL Kees, Marken
 • ifks 1983-1984
 HEERSCHOP Sikke, De Meern
 • ifks 1990-2003
 HEIJ van der, Raerd
 473 511 512
 Twee Gebroeders - 178
 Drie Gebroeders - 196
 HEIDA Gerrit, Heech
 • ifks 2001-2002
 HEIDE A van der
 • ifks 1984
 HEIDE Auke van der, Ljouwert
 Oeral Thús, 44 t - 232 234
 • sks 1945
 HEIDE Freddy van der, Grou
 • ifks 1990-2001
 • fv 1998b

HEIDE J T van der
 516
 HENDRIK S.K H Prins fan de Nederlannen
 De Watergeus - 274
 HERMSEN Kees, Velp
 • ifks 1993-2003
 HIEMSTRA Sjouke, Wergea
 Oeral Thús - 80 84 86 193 196 197
 386 388 475 512 513
 HIJLKEMA K., Drachten
 De Jonge Klaas - 407
 HOBMA Sytze, Snits
 • sks 1969-1981
 HOEK André, Zeist
 • ifks 1987
 HOEK Nico, Muiden
 • ifks 1982-1987
 HOEK J R van der, De Jouwer
 16 401
 HOEKSTRA Aldert, Earnewâld
 Dankbaarheid - 199 200
 Nooit Volmaakt - 201 458 459
 • sks 1952, 1954-1967
 HOEKSTRA Anne H., Swol
 • sks 1994-1998
 • fv 1998b
 HOEKSTRA Aldert W., De Lemmer
 • sks 1989-1990
 HOEKSTRA Douwe, Kolderwâlde
 185 382 572 591 600
 Hoop op Zegen - 64 162 368
 Drie Gebroeders - 77
 HOEKSTRA H., Jirnsum
 491
 HOEKSTRA Hattum, Earnewâld
 431 432 440
 Vijf Gebroeders - 82 84 85 186 188
 189 191 193-196 447 449 451 452 469
 512
 HOEKSTRA Hilbert
 • sks 1975
 HOEKSTRA Hattum Alderts, Drachten
 • sks 1966, 1968-1989
 HOEKSTRA J., Urk
 Eiland Urk - 298
 HOEKSTRA Jan E., St Nyk
 537
 HOEKSTRA Wiemer, Drachten
 • sks 1989-1993
 HOF R. - K Blaauw & R Hof
 HOFF A., De Lemmer
 De Vrouw Geertje - 284 297 302 304
 357
 Aquarius - 309 310
 HOFF W L van der, Bakhuzen
 Fortuin - 603
 HOFSTRA L., Grou
 Jonge Harmen - 151
 HOFSTRA S., Grou
 366 381
 De Koophandel - 186
 HOGEBOOM Minne, Twellingea
 93
 HOGETERP Gerrit, De Lemmer
 • ifks 2001
 HOIJTEMA P., Akkrum
 395
 HOIJTEMA S P., Akkrum
 Drie Gebroeders - 27 28 108 397
 HONING Andries, Huizen
 • ifks 1995-1998
 • fv 1998b
 HORNSTRA Lieuwe, Bakhuzen
 536
 HUISMAN Jacob, Allingawier, Hjerbeam
 • ifks 1983-2003
 • fv 1998b
 HUISMAN P., Jiskenhuzen
 Verwisseling - 90 321 322
 HUIJTEMA Frans, Aldegea (W)
 • sks 2000-2001
 HUIJTEMA S., Drachten
 26
 YPMA Aukje, Snits
 • ifks 1985-1987
 JAGER P M de, Langwar
 De Jonge Roelof - 551 553
 JANSMA Okke, Sumar
 419
 JANSMA Pieter, Boarnburgum
 • ifks 2001-2003
 JANSMA Thys, Sumar
 Fortuin - 160 163 500
 JASPER Pieter, Ljouwert
 Vriendschap, 35 t - 95 209-211 213
 215 217 220 221 224 228 229 231 233
 261
 JEPMA Jan, Ljouwert
 • ifks 1982 1984-1985 2000
 JONG Bauke de, Akkrum
 398 399 404
 De Jonge Hiltje - 415
 JONG Durk de, Langwar
 • sks 1972-1975
 JONG D W de, Aldegea (H)
 Hoop op Zegen - 579
 JONG F de, Noardwâlde
 De Hoop - 59 60
 JONG J A de, Ljouwert
 De Jonge Anna - 335 340 345
 JONG J D de, Koudum
 De Jonge Grietje - 70
 JONG Jelle Jan de, De Lemmer
 • ifks 1993-1998
 JONG Jacob W de, Koudum
 Neptunus - 147 240 586 587 608
 Drie Gebroeders - 59

JONG Keimpe de, De Gaastmar
 De Vriendschap - 364
 JONG Lieuwe H de, Koudum
 • ifks 1994-2003
 JONG M de, Aldehaske
 Twee Gebroeders - 528
 JONG Rindert de, Himmelom
 • ifks 2000
 JONG Robert de, De Lemmer
 • ifks 1999-2003
 JONG Romke Jelle de, Koudum
 • ifks 2001-2003
 JONG T de, Aldlemmer
 539
 JONG T de, De Jouwer
 Goede Verwachting - 353
 JONG Tjalling de, Wâldsein
 De Jonge Neeltje - 279 561
 JONG Ulbe de, Aldehaske
 Twee Gezusters - 527
 JONG Wijtze J de, Koudum
 Drie Gebroeders "Grut Koudum" - 65
 68-71 73 166 171 172 597
 JONG Wiebe W de, It Heidenskip
 600
 JONGSMA K., Dolsterhuzen, Munnike-
 buorren
 De Jonge Aafke - 69-70 72 169 173 177
 Drie Gebroeders - 76
 Vier Gebroeders - 88
 JONGSTRA Anne, Starum, Himmelom
 Hoop op Zegen - 209 210 256
 • sks 1945 - Hoop doet leven, 39 t
 JONGSTRA Hendrik, Himmelom
 • sks 1945
 JONKER G J., Hoogezand
 De Eendragt - 350 352
 JONKER Jan, Warkum
 • ifks 1999-2002
 JONKER Kees, Wâldsein
 • ifks 2003
 JOUSTRA Irma, Ljouwert
 • ifks 1994-1995, 1997-1999
 KALSBEK M., Wergea
 Drie Gebroeders - 153 155
 KALSBEK Michiel, Raerd
 • ifks 1995-2003
 KAMST M., Hoogezand
 Vier Gebroeders - 360
 KAMSTRA Pieter, Terkaple
 • ifks 1986-1994
 KAREL Jacob, Broekerhaven
 De Jonge Pieter - 283 285 291 293 350
 352 354 356 358
 De Kluinkof - 303
 KEIDEL Hendrik, Boarnburgum, Smelle Ie
 377 450
 KEIDEL Jacob, De Wylgen
 180 185 375 379 380 422 442 443
 464-466 504
 Drie Gebroeders - 182
 KEIDEL Wiebe, Boarnburgum
 Drie Gebroeders - 187 188
 KEIMPEMA G van, De Lemmer
 Goede Verwachting - 281
 KEIMPEMA J van, Earnewâld
 Drie Gebroeders - 178 424
 KEIMPEMA Joh. van, Earnewâld
 492 493
 KEIMPEMA K van, Beetstersweach
 404
 KEIMPEMA K van, Smelle Ie
 535
 KEIJSER Pieter Jan de, Leien
 • ifks 1989-1999
 KEIZER Hendrik, Starum
 • ifks 1999-2003
 KERKHOF Alle, Grou
 125 126 129 131 132 134 138 140 146
 495
 Drie Gebroeders - 50-52 137 139 141-
 144 148
 Vrouw Grietje - 128
 Frisia - 133 135
 KLAVER J., Drachten
 106 395
 Vrouw Jantje - 25
 Vrouw Aaltje - 338 341
 KLEINHUIS Sjoerd, Earnewâld
 • ifks 1989-2003
 • fv 1998b
 KLOOSTERMAN, Stynsgea
 De Goede Verwachting - 481
 KNOOK Paul, Amsterdam
 • ifks 1987-1988
 KOCH Jan, Warkum
 Maria Cornelia - 296 298 358
 KOCKEN Bart, Alde Leije
 • ifks 1989-1991
 KOCKEN Hein
 • nks 1988
 KOE Peter de, Ljouwert
 • ifks 1992-2003
 • nks 1988-1989
 • fv 1998b
 KOEN T., De Knipe
 529
 KOK G., De Lemmer
 Twee Gebroeders - 316
 KOK H., St Nyk
 De Goede Hoop - 79
 KONINGSVELD Marten van, Frjentsjer
 546
 KOOI K van der, Burgum
 De Hoop - 184 186

KOOL P van der, Snits
 De Jonge Egbert - 74
 KOOL Roel van der, Burgum
 De Hoop, 40 t - 232 234
 KOOLMAN A., Skylge
 De Twee Gebroeders - 354
 KOOLMAN IJ., Skylge
 271
 Vrouw Aaltje - 343 346 348 350
 Vrouw Trijntje - 283 356
 Twee Gebroeders - 352
 KOOLMAN J., Skylge
 Vrouw Elisabeth - 361
 KOOLISTRA Bouwe, Drachten
 39
 (stjerman:) 19
 KOOLISTRA F.
 (stjerman:) 19
 KOOLISTRA & Co. Binne, Koatstertille
 De Volharding - 149
 KOOL Berend, Aldegea (H)
 De Goede Vriend - 236
 KOOL Klaas, Aldegea (H)
 242 306 566 572-574 606
 Jonge Berend - 52 53 55 64 237 239
 240 295 297 299 301 359 567 569 584
 588 592 594 595 597 598 607
 Vier Gebroeders - 58
 KOOL Lucas, Nijegea (H)
 Drie Gebroeders, 34 t - 91-93 201 202
 204-207 209-212 214 218 219 244 246
 249 251-261 326 329 330 602
 • sks 1945-1947
 KOOL Popke, Aldegea (H)
 238 564 565
 Vier Gebroeders - 580 608
 KOOL Rein "De Pikeur", Nijegea (H)
 65 238 239 318 555 566 568 571 575
 576 606
 Vier Gebroeders - 57 237 567 582 587
 589 595
 Goede Verwachting - 61 609
 Twee Gebroeders - 79 559
 Drie Gebroeders - 67 69 70 72 82-84
 86 164 193 599 611
 (stjerman:) 77 593
 KOOLMANS Jan, Warkum
 • ifks 1999-2003
 KOORNSTRA Kees, Harns
 • ifks 1984-1988
 KORPEL Dick, Akkrum
 Emanuël - nks 1988
 KRAMER Beint, Sniksweach
 • fv 2002
 KRAMER J., Eastermar
 De Vlieg - 31 32 35 36 111 112 117
 119 407 409 411 413 415 417 483 484
 486 489
 KRIJNSEN Cornelis, Broekerhaven
 Vrouw Alida - 291 293
 KRIJNSEN M., Broekerhaven
 De Twee Gebroeders - 287 289
 KRUIJT Hein P., Grins
 • ifks 1989
 KUIPER Karel, Twellingea
 • ifks 1998-2003
 KUIPERS IJ B., St Nyk
 547 549 556
 KUIPERS J., Ljouwert
 Hoop op Zegen - 365 512
 KUIPERS Johannes, Twizel
 't Is net oars - 182
 KUIPERS Louw, Drachten
 • ifks 1985-1986 1993-2000
 KUIPERS R., Drachten
 De Jonge Klaas - 19
 KUIPERS Siebe, Grins
 • ifks 2003
 KUYPERS Louwrens, Snits
 • ifks 1982
 LAAGLAND Jan, Ljouwert
 Hoop op Welvaart, 49 t - 205 207 253
 478
 LAFFRA Albert, Snits
 (Stjerman:) 253
 LAMME Koos, Hengelo
 • ifks 1991-2003
 LAMME Sippe, Amsterdam
 • ifks 1987-1990
 LANDMETER Auke & Sietse, De Fean-
 hoop
 Antje, 30 t
 • sks 1945
 LEEMBURG Lieuwe, Ljouwert
 • ifks 1988-1992
 • nks 1988
 LEENSTRA Wybe, De Gaastmar
 • ifks 1986-2003
 LEINSTRA, Idaard
 484
 LINGEN Wil van, Monnickendam
 • ifks 1984-1990
 LINSTRA U., De Wylp
 Twee Gebroeders - 193
 LOS Delmer, It Heidenskip
 • ifks 2002-2003
 MEEKEREN Frederik van, Hylpen
 Twee Gebroeders, 11 t - 220 224
 MEER B van der, Oerterp
 Vrouw Grietje - 1
 MEER Douwe van der, Earnewâld
 438-440 445 500 502 503 506 508 510
 De Jonge Rienk - 180 182 441
 MEER Douwe van der, Molkwar
 386 612
 De Drie Gebroeders - 85 387 611

MEER Engbert van der, Aldegea (H)
 241 244 245 573 575
 Vier Gebroeders - 56 570
 Goede Verwachting - 66 161 585 599
 Vier Gezusters - 72 74 83 187
 Twee Gebroeders - 79 80 86
 De Jonge Berend - 69
 (stjurman:) 247
 MEER Gjalt van der, Koatstertille
 De Koopman - 20 21 24 390-392 394
 462
 MEER Hilbert van der, Aldegea (H)
 Hoop op Zegen - 586
 MEER Hoite van der, Earnewâld
 430-435 437 441 447 449 453 463 503
 505 506 510
 Broedertrouw - 178 180 184 187 193
 444 445 507 512
 Twee Gebroeders - 188
 Eernewoude - 192
 MEER H van der, Sondel
 570
 MEER J van der, Aldegea (H)
 Goede Verwachting - 52
 MEER J van der, Harns
 Zeevaart - 348
 MEER Jentje K van der, Kolderwâlde
 Twee Gebroeders - 61 594
 MEER Marten van der (i), Aldegea (H)
 Drie Gebroeders - 61 63 69-71 73 164
 167 169 173 545 564 571 573-576 596
 598 599
 MEER Marten van der (ii), Aldegea (H)
 Drie Gebroeders - 69
 MEER Wietse Oenes van der, Oerterp
 De Koopman - 4 5 7 8 10-13 15 17 19
 99 101 263 266 389 400
 MEESTER Geert, Snits
 • ifks 1983-1985
 MEETER Eildert Klaas (Klaas), Ljouwert
 • ifks 1984 1985 1987
 • sks 1977, 1989-1996
 MEETER Eildert S., Ljouwert, Akkrum
 • sks 1989-2003
 • ifks 1984-1990
 • fv 1998b 2002
 MEETER Hidzer, Ljouwert
 • sks 1975-1980, 1989
 • ifks 1985-1986 1991-1999
 MEETER Jappie, De Westerein
 • ifks 1982-1983, 1986, 1988-1993,
 2001-2003
 MEETER Lodewijk, Ljouwert
 • sks 1947-1989
 MEETER Lodewijk E., Ljouwert, Himpens
 • sks 1997-2003
 • ifks 1988-1989
 • fv 1998b, 2002
 MEETER Pieter, Ljouwert
 • sks 1992
 MEETER Sander, Ljouwert, Akkrum
 • ifks 2002-2003
 MEETER Siete, Ljouwert
 • sks 1962-1988, 1990
 MEETER Siete E, Ljouwert
 • sks 1991
 • ifks 1991-2001, 2003
 MEIJER Cornelis, Drylts
 Hoop op Zegen - 70
 MEIJER R., Snits
 Vrouw Janke - 78
 MEIJER Sieb, Frjentsjer
 • ifks 1986-2003
 • fv 1998a 1998b
 MEINESZ Sjoerd, Nijegea (H)
 371 541 542
 De Jonge Cornelia - 43 54 607
 De Fluessen - 67 167
 METER K., Ljouwert
 • ifks 1993-1995
 METER Sietse, Ljouwert
 Twee Gezusters, 40 t - 232 234
 • sks 1945
 MEULEN & VAN DIJK van der, De Rotte-
 falle
 De Rot - 58 147 149 154 157 166 171
 176 180 188 369 371
 MEULEN Ype van der, Wâldsein
 • sks 2000-2003
 • fv 2002
 MEULEN Jelle van der, Earnewâld
 • ifks 1992-1997
 MEULEN Johan van der, Bûtenpost
 • ifks 2001-2003
 MEULEN J B van der, De Rottefalle
 De Rot - 413 418
 MEULEN Keimpe van der (i), It Heiden-
 skip, Koudum
 De jonge Keimpe Hendrik - 70
 Nieuwe Zorg - 74 80 83 84
 Hoop op Zegen, 37 t - 202 204 205
 248 250 251 253 328-330
 Hoop op Welvaart, 29 t - 213 215 217
 220 258-261
 MEULEN Keimpe van der (ii), Starum
 • sks 1974-1986
 MEULEN Klaas van der, Starum, Wâldsein
 De Eersteling - 255
 (stjurman:) 94 96
 • sks 1945-1954, 1956-1961, 1963-
 1973
 MEULEN Jr, Lieuwe van der
 - Van der Meulen & Van Dijk
 MEULEN S van der, Koudum
 Hoop op Welvaart - 93 210 256 257
 MEULEN S van der, Terherne
 Dankbaarheid - 79 80

MEULEN Simon van der, Alde Leije
 • ifks 1983, 1987
 • nks 1988-1989
 MEULEN Teake van der, Wâldsein
 • sks 1973, 1987-1999
 • fv 1998b
 MINDERTSMA Jan, Langwar
 Graaf Adolf - 44 47 48 133 292 517
 544 559 580
 MINK Berend, Earnewâld, Jirnsum
 • sks 1949-1952, 1954-1965
 MINK Berend J., Grou
 • sks 1988-2003
 • fv 1998b 2002
 MINK Johannes (Joop), Wergea
 • sks 1976-1987, 2003
 MINK Johannes J., Wergea
 • sks 1999
 MONS T., Amsterdam
 Vrouw Johanna - 300
 NIEUWENHUIS Eus, Himmelom
 • ifks 1995-1997, 1999-2001
 NIJENHUIS Andries & Sijte, De Knipe
 De Twee Gebroeders - 74 77 79 81 82
 84 89 90 190 191 193 198 378-382
 385 386
 OOSTERWAL Tjerk, Jirnsum
 102
 OSINGA Pieter, Drylst
 • ifks 2003
 OVERWIJK Durk, Toppenhuzen
 • ifks 2000-2003
 PARK E., Harns
 Twee Gezusters - 346
 PEEKEMA Mindert, Grou
 Dorp Grouw - 49 52 57 59 60 127 29
 132 133 135 137 139-142 148-150 152
 154 156-160 163 167 168 171 172 366
 PEEKEMA Wiebe, Grou
 Dorp Grouw, 18 t - 33-35 37 41 48
 114-118 121 126 355 415 417 485
 PEEKEMA Jr Wiebe, Grou
 Dorp Grouw, 18 t - 176 178 179 181
 182 188-191 307 382 383
 Dorp Grouw, 24 t - 193 384 387 473
 PIERSMA P., Balk
 De Jonge Pier - 38 42
 PIETERSMA Ale, Drachten
 Nijverheid, 40 t - 95 210 211 213 215
 217 220 222 224 227-229 231 233 256
 461 480
 • sks 1945-1948
 PIETERSMA Bouke, Drachten
 Jonge Wouter - 406 410 412 414 416
 428 488 497
 PIETERSMA Gerhard, Ysbrechtum
 • ifks 2003
 PIETERSMA Wouter, Drachten
 • sks 1945-1951
 PIJL Haije, Grou
 • ifks 1986 1998-2000
 POL Evert (Epie) van der, Heech
 • sks 2003
 POL Lieuwe van der, Heech
 Drie Gebroeders - 82 84 318
 POL L O van der
 557
 PONNE G., Oldemarkt
 Vrouw Hendrikje - 273 275
 POOLE Rudolf le, Woerden
 • ifks 2000-2003
 POST H., Harns
 Drie Gebroeders - 342
 POST J., Amsterdam
 Drie Gebroeders - 333
 POST R., Harns
 Drie Gebroeders - 358
 POST S., Harns
 Drie Gebroeders - 337
 POSTHUMA Jurjen Jan, Heech
 • ifks 2001-2003
 POSTMA S., De Rottefalle
 471
 POT J A., Wâldsein
 278 541
 Twee Gebroeders - 276 277
 Vier Gebroeders - 581
 POT Mintje, Bakhuzen
 De Jonge Rindert - 161
 De Jonge Dieuwke - 74 310-312
 RAMPION Andries, Bakhuzen
 306
 De Jonge Andries - 156
 RAMPION Otto, Bakhuzen
 235
 De Jonge Andries - 584 589
 RAUWERDA M., Bears
 Jonge Auke - 151
 REGTS Henk, It Hearrenfean
 • ifks 2002-2003
 REIDINGA Auke, Terherne
 526
 REIJENGA Jelle, De Lemmer
 • sks 1982-1997
 REIJENGA Jetze, Heech
 Dorp Heeg - 1 3 16
 REIJENGA W., Wâldsein
 De Goede Verwachting - 236 563
 REYMERS Felix, Arnhem
 • ifks 1995-1998
 REITSMA A.
 Gerrit Annes - 362
 REITSMA A., Koatstertille
 408
 REITSMA Jogchem, Bakkefean
 14 18
 REMERY Eibert, Snits
 't Is net oars, 18 t - 232 234 461
 • sks 1962



**Janny Riemersma waard yn 2003 op de Lege Wâlden de earste froulike kampioen by it skûtsjesilen. Hja die mei yn 'e B-klasse fan de IFKS.
(Foto Marten Sandburg, PENN Communicatie)**



Gâns spul hat der west om it 'rûne' flak fan De Jouwer yn 2002. It gie mar om in pear sintimeters, mar de Jousters waarden likegoed neitiid út 'e útslaggen skrast. Skipper Peter Syperda stapte der doe ôf.
(Foto Marten Sandburg, PENN Communicatie)

RENEMA A., Wurdum
 Fortuin - 134 139 140 145 147
 RIEMERSMA Janny, Terherne
 • ifks 1999-2003
 RIEZEBOS Cees, Hylpen
 • ifks 1992-1999, 2001-2003
 RIJPKEMA S G., Terherne
 514
 RIPPEN R., De Lemmer
 Oeral Thús, 32 t - 325 329
 RITSMA Pekke, De Lemmer
 • sks 1998
 • fv 1998b
 RITSMA Rintje, De Lemmer
 • sks 1958-1961, 1965-1968
 ROELEVINK Wieger, Aldegea (H)
 Nooit Volmaakt, 43 t - 212 248 250
 256 257
 ROERSMA J., Grou
 97 100
 ROGGEVELD Andries, Snits
 • ifks 1982-1985, 2003
 RONNER Sietse, Oerterp
 • ifks 1996-2001
 • fv 1998b
 ROOS Tjitte de, Bakhuzen
 De Vier Gebroeders - 608
 ROOSENBURG André, Harns
 • ifks 1997-1998
 ROOSJEN Gerrit, Frjentsjer
 • ifks 1986-1992, 1994, 1998
 ROZEMA T., Oldelamer
 De Jonge Andries - 288 292 299
 RUITER Jan de, Zeewolde
 • ifks 1993-1994
 SALVERDA Albert, Starum
 • sks 1992, 1996
 SALVERDA Cor "ome Cor", Starum
 Twee Gebroeders - 94 96 230 231 233
 259
 • sks 1968-1971
 SALVERDA Teake, Starum
 Twee Gebroeders - 213 215 217-219
 257 259-261
 SCHAAF Geert van der, Reduzum
 De Goede Verwachting - 415
 SCHAKEL Freddy
 • ifks 1983-1985
 SCHAKEL Lolle, Parregea
 • ifks 1982, 1985-1991, 1993-2003
 • fv 1998b
 SCHAPER W., Nijegea (H)
 Hoop op Welvaart - 84
 SCHILSTRA A., Akkrum
 378
 SCHILSTRA J.
 381
 SCHOEN J., Grootebroek
 • ifks 1992-1994
 SCHOKKER H., De Gaastmar
 De Schuit - 563
 SCHOL T C., Amsterdam
 De Phantasie - 274
 SCHOLTEN E., De Lemmer
 Klaasje
 • sks 1953
 SCHOTANUS H., Alde Ouwer
 Nooit Volmaakt, 37 t - 213
 SCHOTANUS S., Ysbrechtum
 Liberté, 40 t - 201 329
 SCHOUW A J van der, Terherne
 Twee Gebroeders - 520
 SCHOUW Jan Atzen van der, Terherne
 514 518
 SCHRAA Jentsje, Sleat
 • ifks 1998-2003
 SCHUIT J van der, De Rottefalle
 Drie Gebroeders, 37 t - 208 426 479
 SCHUIT Reitse van der, De Rottefalle
 421
 SCHUIT T van der, De Rottefalle
 Frisia - 427
 SCHWEIG R., Mitselwier
 349
 SCHWEIGMANN Chris, Ljouwert
 • ifks 1985 1989-1990
 SCHWEIGMANN Max, Ljouwert
 • ifks 1986 1988
 SEINSTRAS Age, Warten
 De Tiid scil 't Leare - 194 501 510
 SEINSTRAS D., Jirnsum
 440
 SEINSTRAS R., Warten
 47 123 124 129 131 132 134 136 429
 488 490 495 515
 SIEGERS Bart, Ljouwert
 • ifks 2000-2003
 SIETEMA Jelle, Warten
 Fryslân - 201 205
 SIJBESMA P., Langwar
 De Twee Gebroeders - 69
 SIJTEMA Jan, Eastermar
 De Jonge Jan - 216 222 225 226 229
 223 228
 • sks 1945-1948, 1950-1952
 SIJTEMA Sijbe A., Reduzum
 Goede Verwachting - 46 50 51 53 54
 59 132 136-141 142-144 146 148
 SIJTEMA Sijtze J., Eastermar
 De Jonge Jan - 180 186-189 191 192
 384 421 423 470-472 507
 De Jonge Jan, 34 t - 84 85 190 196-
 208 210-212 250 251 253 256-258 325
 331 365 424-427 453 457 458 473 474
 476-480 512

SYPERDA Allard, Warns, De Gaastmar
 • sks 2000-2003
 • ifks 1982-1993
 • fv 2002
 SYPERDA Peter, Heech
 • sks 2000-2002
 • ifks 1982 1986
 SIPMA Haaije P., Wâldsein
 6 561
 SLAGMAN Pieter, Terherne
 375 518
 De Jonge Arend - 70 71
 SLOF J., De Jouwer
 550 551
 Twee Gebroeders - 76 82 321
 SLUIS Arend, Amsterdam
 • ifks 1991
 • nks 1989
 SMITS Jentje, Bakhuzen
 610
 Vier Gebroeders - 59
 SNIJDER Harm, Langwar
 • ifks 2002-2003
 SPAANSTRA Albert, Ljouwert
 Bloemenlust, 24 t - 84 85 319 320 329
 387 511 512
 SPEERSTRA Hendrik, Warns
 Goede Verwachting - 582
 SPRUIT Johannes, Heech
 De Jonkheer Sjuk Gerold - 561
 STAM D H., Amsterdam
 Maria Catharina - 267 269
 STASTRA J., Langwar
 Op Hoop van Zegen - 71
 STEEGENGA J., Koudum
 122 129 543
 Neptunus - 43 128 562 579
 STEGENGA Ruurd, Snits
 • ifks 1984-1985
 STEIGENGA Berend N., Snits
 De Vrouw Itsche - 71-73
 STEIGENGA Berend P., Koudum
 370 438 498 499 555 606
 De Vrouw Agnieta - 70 176
 STEIGENGA Popke, Starum
 De Jonge Neeltje - 75 78 79 191 312-314
 De Vier Gebroeders - 83 87 317 319 365
 STELLINGWERF J., Harns
 Koopmans Welvaren - 55 359
 STELLINGWERF T., Grou
 Goede Verwachting - 48
 STOK H., Grou
 De Twee Gezusters - 170 174
 STOKER Jelle, Sumar
 424
 STRIKWERDA Jaap Yme, Skraard
 • ifks 1982-1984
 SWERING Jan, Himmelom
 De Jonge Jan - 308
 TAEKEMA Henk, Swol
 • sks 1999
 • ifks 1994
 TAEKEMA Johannes "Johannes Turbo",
 Wezep
 • ifks 1982-1993 1995-1999
 • fv 1998b
 TALSMA Fred, De Jouwer
 • ifks 1994-2002
 TALSMA Jelle, Snakkeburen
 • ifks 1991-1996
 TERWISGA Jan van
 • sks 1960-1961
 TERWISGA Siebren van, Ljouwert
 • sks 1963-1967
 TERWISGA Siebren W van, It Hearrenfean
 Luctor et Emergo - 79-81 83 84 193
 Risico - 87
 TERWISGA Wiebe van, It Hearrenfean
 Luctor et Emergo - 87-89 196 198
 TICHELAAR F., Snits
 Hoop op Zegen, 32 t - 207 208
 TIELEMAN W., De Jouwer
 541
 TIMMER Willem, Snits
 • ifks 1988-2003
 TJERKSTRA Andries
 • sks 1974
 TJERKSTRA Anne, Goaiïngaryp
 • sks 1974, 1984-2003
 • fv 1998b 2002
 TJERKSTRA Bernardus W., It Heidenskip
 Twee gebroeders, 37 t - 94 95 224 232
 234 461
 • sks 1945, 1947, 1949
 TJERKSTRA Douwe, It Heidenskip,
 Warkum
 93
 Drie gebroeders, 27 t - 209 210 212
 Vier gebroeders, 30 t - 256
 • sks 1947-1948, 1950-1952, 1959-
 1962
 TJERKSTRA Hendrik, It Heidenskip
 Nieuwe Zorg, 34 t - 91 201-207 211
 214 216 245-247 250-253 257 259 260
 326-330
 TJERKSTRA Sipke, Koudum
 • sks 1969-1971, 1976-1978
 TJERKSTRA Willem, It Heidenskip
 Nieuwe Zorg - 601
 Linquenda, 32 t - 209 210 255 256
 • sks 1946, 1955
 TOPHIELE H., Kampen
 Diana (boeier) - 263 264
 VAART Bauke van der
 • ifks 1995-2002

VAART Jochem van der, Rotterdam, De Lemmer
 • ifks 1988-2002
 VAART (Jr) Jochem van der (Johan), De Lemmer
 • ifks 2003
 VAARTJES Arjen, Munnikebuorren Goede Verwachting - 69 71 78 83 84
 De Jonge Beene - 73
 VAARTJES G., Earnewâld 455
 VAARTJES Geert, Langsweagen Goitske (snikke), 12 t - 461
 • sks 1945
 VALSTAR Peter, Haarlem
 • ifks 1982
 VEEN A van, Ljouwert Harmonie - 342
 VEEN T P van, It Hearrenfean Koophandel - 267 269 337 340 345
 VEEN & VLIENER, van der, Grou Koophandel - 168
 VEEN A van der, Burgum 436 437 498 499
 De Jonge Jelle - 165
 VEEN Auke & Simen van der, Toppenhuzen
 Op Hoop van Zegen - 228 256 257
 • sks 1945, 1952
 VEEN A J van der, Appelskea 175
 De Twee gebroeders - 72 179 180 184 188-191 193
 Appelscha - 74
 De Lytse - 177
 De Jonge Andries - 195
 VEEN bruorren van der, Burgum De Hoop - 150 496
 VEEN Gosse A van der, Toppenhuzen Op Hoop van Zegen - 213
 VEEN Herre Klases van der, Grou Koophandel - 30 33 37 39 41 48 111 113 114 120 121 124 126 129 130 132 351 353
 Hertha - 347
 (stjurman:) 108
 VEEN Jacob van der, Nijeskoat Landmans Welvaart - 187 189
 VEEN R van der, Warten
 • Twee Gezusters, 28 t - 208 479
 VEEN Rienk van der, Terherne Landswelvaren - 189
 VEEN Sipke van der, Koudum Immetje - 230 250
 • sks 1945
 VEEN T van der, Warten 501 508
 VEEN Tjibbe van der, Drachten 183 417 428 435 464 466-468 490 497
 VEEN Tjalling T van der, Drachten Twee Gebroeders - 95 202 204-210 214 216 218 219 231 233 250 256 259-261 460 461 476-479
 • sks 1945-1947, 1952, 1954
 VEENSTRA T., Beetstersweach 448 469
 De Vrouw Wietske - 189
 VEER G S van der, Warns De Twee Gebroeders - 562
 VEER J van der, Starum Jonge Jacob - 603
 VEER Petrus van der, Koudum Joukje - 81 363
 VEER Popke J van der, Koudum Vertrouwen - 81 193 315 611
 VEGTER J., Drachten 107 396 534
 Vrouw Aaltje - 344
 VELDBOOM Age, Aldegea (S)
 • ifks 1989-2003
 VELDSTRA S., Terherne 516
 VELTMAN Lieuwe, Harns Catharina Maria - 362 364
 VENEMA Emmo, Ljouwert
 • ifks 2000
 VENEMA Thomas, Snits De Drie Gebroeders - 90 522
 VENEMA, Wed., It Hearrenfean Drie Gebroeders - 79
 VERHOEFF J., Ychten De Goede Verwachting - 73
 Hoop op Zegen - 78
 VERHOEFF W., Ychtenbrêge Vier Gebroeders - 79
 Drie Gebroeders - 322
 VERWER Roelof, Snits
 • ifks 1985
 VIKKERMAN H W G., Langwar 547-549
 VISSCHER J., Oldemarkt 272 539
 De Koophandel - 14 280 282 538
 VISSCHER K S., De Kúnder De Koophandel - 276
 VISSCHER Siemen, Oldemarkt 262 265
 De Koophandel - 9
 VISSER A., Jiskenhuzen 602
 VISSER Arend, Himmelom Zeven Gebroeders - 77
 VISSER Albert D (i), Koudum 243 379

VISSER Albert D (ii), Snits
 • sks 1979, 1989
 VISSER Douwe, Starum
 Nieuwe Zorg, 31 t - 96 201 208 254 256
 (Stjurman:) 230
 • sks 1962-1967
 VISSER Douwe A., Snits
 • sks 2002-2003
 • fv 2002
 VISSER Douwe J., Ljouwert
 • sks 1989-2003
 • fv 2002
 VISSER F., Molkwar
 605
 VISSER G F., Molkwar
 613
 VISSER Halbe, Warten
 482
 VISSER Inke, Toppenhuzen
 93
 VISSER J., Kampen
 De Houthandel - 289
 VISSER Jitske, Himpens
 • ifks 2002-2003
 VISSER Klaas (i), Koudum
 De Jonge Douwe "Lyts Koudum" - 59
 72-75 77 171 181 185 187 191 241
 370 372-375 377-381 590 593
 VISSER Klaas (ii)
 • sks 1971
 VISSER Lieuwe Arends, Aldemardum
 Zeven Gebroeders - 79 81 82 85 86
 191 314-316 318 319 383
 VISSER Oebele, Jiskenhuzen
 De Hoop, 30 t - 213
 VISSER Rimmelt, Aldehaske
 Vrouw Annigje - 78 193 522 525
 VISSER Rienk S., Amsterdam
 • ifks 1996-2000
 VISSER Sjoerd G., Jiskenhuzen
 Drie Gebroeders - 201 250 325
 • sks 1946, 1948
 VISSER T., Jiskenhuzen
 Drie Gebroeders - 215
 VISSER Teake, Starum
 • sks 1977-1978, 1982-1984
 VISSER W., Warten
 Twee Gebroeders, 40 t - 209 215
 VLAANDEREN Dirk, Huizen
 • ifks 1988-1994
 VLASBLOEM Martin, Skuzum
 • ifks 2000-2003
 VLIETSTRA Jan, Frjentsjer, Amsterdam
 De Zeven Gebroeders - 354 356
 Hoop en Vertrouwen - 360 364
 VLUPT P van der, Grou
 174
 VOS Jeroen de, Amsterdam
 • ifks 1997-2003
 VREEZE Broer de, Bakhuzen, Balk
 De Goede Hoop - 78-81 83 84 187 189
 191-195 313 317 322
 (Stjurman:) 197
 VREEZE Koos de, Poortugaal, De Like
 • ifks 1987-1991 1993-2001
 • fv 1998b
 VREEZE Marten de, Bakhuzen
 De Vier Gebroeders - 68 165 167 159
 169 309 574 598
 VREEZE Pieter de (i), Bakhuzen, De Jou-
 wer
 197
 Hoop op Welvaren - 89
 Vrouw Anna - 321
 VREEZE Pieter de (ii), De Jouwer
 • sks 1979-1983, 2003
 VREEZE Willem de, Bakhuzen
 185 552 568 570
 De Goede Hoop - 57 151 163 164 304
 Jonge Antje - 175 179
 Jonge Maria - 75 76 316
 VRIES, A de, Appelskea
 Twee Gebroeders - 188
 VRIES Bouke de, Earnewâld, Grou
 De Hoop - 201
 Hoop op Welvaart, 29 t - 227 232 234
 459
 Hoop op Welvaart, 32 t - 461
 • sks 1945-1948, 1951-1952, 1953-
 1956
 VRIES D de, Koudum
 De Twee Gebroeders - 70
 VRIES Eddie de, Boalsert
 • ifks 1992-1999
 • fv 1998b
 VRIES F de, Oentsjerk
 206
 VRIES Fokke E de, Drachten
 De Jonge Jan - 56 58 62 150 152 156-
 158 162 165 307 368
 Grietje - 355 357
 Aaltje - 359
 VRIES Frits M de, Drachten
 • ifks 1987-1993
 VRIES & Zn., F K de, Grou
 Koophandel - 355
 VRIES Harmen de, Eastersee
 • ifks 2002-2003
 VRIES Hilbrand de, Langwar
 • ifks 1985-2003
 • fv 1998b
 VRIES Hylke de, Aldegea (H)
 181 552
 De Jonge Janke - 596
 De Twee Gebroeders - 187

VRIES Hylke de, Grou
 • sks 1954, 1966-1970, 1972-1975
 • ifks 1982-1985
 VRIES Henk Jelle de, Koudum
 • ifks 1989-2001
 VRIES (Jr) Henk Johannes de, Koudum
 • ifks 2002-2003
 VRIES H P de, Feanwâlden
 Goede Hoop - 155
 VRIES Johannes de, Snits
 • ifks 1985-2003
 VRIES K de, Bakkefean
 379
 VRIES Klaas de, Warns
 De Zwerver - 254
 VRIES Jr, K de, Terherne
 Risico, 38 t - 206
 VRIES K H de, Terherne
 Hoop op Welvaart - 78 521
 VRIES R S de, De Lemmer
 Vier Gezusters - 349 351
 VRIES Walter Albert de, Langwar
 • ifks 2003
 WAGENAAR W S., Snits
 18
 WAL B G van der, Nijegea (H)
 120
 Neptunus - 279 280
 WAL Foeke van der, Koudum
 110
 De Jonge Cornelia - 29 538
 WAL G F van der, Nijegea (H)
 604
 WAL Jabik van der, Burgum
 424
 WAL Johannes van der, Bakhuzen
 572
 WAL Jan S van der, Bakkefean
 78
 Zeldenrust - 188
 WALMA J., Warkum
 De Jonge Cornelis - 593
 WALSTRA Hendrik, Snits
 • ifks 1987 1998-2000
 WALSTRA Jan, Grou
 174
 WALSTRA Tjitze, De Lemmer
 Drie Gebroeders
 • sks 1961
 WALSWEER Melis, Twellingea
 Op Hoop van Zegen, 35 t - 89 93 94
 96 208-211 213 215 217 220 222 224
 232 234 254 256 257 259 260
 • sks 1945
 WARTENA J.
 • ifks 1995
 WEENING Gerrit, Akkrum
 398
 WEENINGS bruorren, Akkrum
 374
 WEIMA Gerben O., Wergea
 493
 WESTER Homme, It Hearrenfean
 • sks 1965
 WESTERMAN H., It Heidenskip
 Maria Elisabeth - 73
 WIERSMA J A., Easterwierrum
 Volharding - 81
 WIJMA S., Snits
 Graaf Adolf - 49
 WINIA Ids, Snits
 Vijf Gebroeders - 75 78-80 187-189
 191 193 315
 De Onderzeeër - 320
 WINTER, Harry de, De Jouwer
 • ifks 2001
 WISMAN A., It Hearrenfean
 372
 De Vrouw Klazina - 69
 WISMAN J., Makkingea
 Neptunus - 59
 Koopmans Welvaren - 67 69 168
 WIT P de, Harns
 Antilope - 360
 WITH, Bastiaan, Amsterdam
 • ifks 2000-2002
 WOLTMAN F., De Gordyk
 • ifks 1986
 WORRIES Mechiel, Kraggenburg
 • ifks 1984
 WORRIES Tjeerd, Grins
 • ifks 1986
 WOUDA Peke, Starum
 • ifks 1989-1991
 WOUDE Philipus van der, Akkrum
 • ifks 1991-1994
 WOUDE S van der, Eastermar
 Trije Bruorren - 363
 WOUDE Jr., S van der, Harns
 Concordia - 363 364
 WOUDE T van der, Eastermar
 420
 ZANDE H van der, De Lemmer
 Friso - 360
 ZEE Hessel van der, Grou
 Tjalling Hiddes - 30 341 344 347 349
 351 353
 ZEE M van der, Garyp
 171 465
 Hoop op Zegen - 172
 ZEINSTR A., Warten
 40
 ZEINSTR A C., Warten
 494
 ZELDENRUST H., Warns
 De Goede Verwachting - 368 369 546
 590 591

ZETZEMA Berend, Drachten, Grou
 181 183 373 374 377 422 442 443 446
 463 468 502 504
 Nieuwe Zorg - 171 173 176
 De Jonge Evert - 73 178-180 444
 Stânfries - 182
 Hoop en Vertrouwen - 187

ZETZEMA E., Drachten
 405

ZETZEMA H., Grou
 De Hoop - 196

ZETZEMA J., Drachten
 38 40 44 123 405 412 417 429
 Reindert - 42
 Landmans Welvaren, 22 t - 151 153
 408 410
 Vrouw Elisabeth - 174
 De Jonge Reinder - 414 416

ZETZEMA R., Grou
 174
 De Vrouw Geeske - 170
 De Hoop - 188

ZIJLSTRA Arend, Terherne
 Dankbaarheid - 528

ZIJLSTRA, Dirk
 • ifks 1984

ZIJLSTRA Greelt, It Hearrenfean
 Vrouw Mina, 66 t - 300

ZIJLSTRA Greelt R., Drachten
 De Jonge Greelt - 10-13 15 17 19 97-
 101 264-266 400 401 560
 De Jonge Rein, 63 t - 20-23 29 103
 104 334 336 392-394 462 530-532

ZIJLSTRA J., Toppenhuzen
 374 439

ZIJLSTRA K., Terherne
 377

ZIJLSTRA Rein G. "De âlde Gryk", Drach-
 ten
 De Jonge Rein - 1

ZIUSLING Sibø, Drylst
 • ifks 1999-2003

ZUIDEMA A., Grou
 98

ZUIDEMA bruorren, Ryptsjerk
 Hoop op Welvaart - 425

ZUIDEMA Gerben, Grou
 De Welvaart - 8
 De Vier Gebroeders - 9
 Æbelina, 18 t - 339
 (Stjurmaan:) 109

ZUIDEMA Jan, Grou
 Æbelina, 18 t - 109

ZUIDEMA Jildert, Snits
 • ifks 1982-1985 1987

ZUIDEMA Jentje A., Grou
 Æbelina, 18 t - 26 28 482

ZUIDEMA Joghchum Jentjes, Grou
 107

ZWAAG Johannes van der, Langwar
 Twee Gebroeders - 81 193 311

ZWAGA Jeen, St. Nyk
 • sks 1981-1996

ZWAGA Lammert, Grou
 • sks 1978-1980, 1982-1986, 1992-
 1995

ZWAGA Rienk, Langwar
 • sks 1968-1981, 1984-1991

ZWAGA (Sr) Rienk, Langwar
 Twee Gebroeders - 204-206 249 250
 253 326 329-332

ZWAGA Ulbe "de Matadoar", Langwar
 Twee Gebroeders - 93 95 207 209-212
 214 216 218 219 221-223 228 229 231
 233 255-261 461 478 480
 • sks 1945-1946, 1948-1950, 1952,
 1957-1975

ZWAGA Sr., Ulbe, Langwar
 548-550

ZWAGA Ulbe R., Kûfurderrige
 • sks 1995-2002
 • ifks 1992-1994
 • fv 1998b 2002

ZWART Jan, De Gordyk
 De Jonge Jan - 41 43 45 122 128 286
 577 578
 De Vrouw Anna - 59

ZWERVER Ale (i), Ljouwert
 Vier Gebroeders, 34 t - 207 208 213
 220 227 460
 • sks 1945-1947

ZWERVER Ale (ii), De Lemmer
 • sks 1984, 1999-2003
 • ifks 1991-1998
 • fv 2002

ZWERVER J., Ljouwert
 450

ZWERVER Jacob, Ljouwert
 • sks 1971-1974

ZWERVER Marten, Grou
 • ifks 1987

12. Rieplachte literatuer

- Aartsma, Koen (1961), 'Schippersslag in zwart-wit', yn: *De Spiegel* nr 49, 2 sep.
- Abrahams, Marcel (2000), 'Skûtsjesilen?', yn: *NRC* 5 augustus.
- Akker, Albert van en Albert van Keimpema (1985), *Skûtsjes, van trommelstok tot fingerling*. Leeuwarden.
- Altena, Willem (2000), 'Skûtsjesilen taboe voor reclamemakers', yn: *Leeuwarder Courant* 27 juli
- Anonym (1915), 'Een kleine eeuw herwaarts. Zeilwedstrijd 17 Augustus 1836', yn: *Officiëel clubboekje Sneeker Zeilclub*, [27-28].
- Bakker, Hans (1971), *Bonkige skûtsjes, bondige schippers. Geschiedenis van het skûtsjesilen in Friesland*. Leeuwarden.
- Bakker, Piet en L.J. Kleyn (1938), *Ruimte! Zeilend door Friesland*. Sneek.
- Beetstra, W.T. (1967), 'It hurdsilen by âlds' [te Warkum], yn: G. Bakker (red.). *De stêd Warkum*. Boalsert, s. 188-198.
- Berkhof, J.M. (1976), 'Skûtsjesilen, Friese traditie uit ver verleden', yn: *Accent* 9, 38.
- Blom, Gosse (1986), *De SKS-silerijen*. [2de pr.]. [Hylpen].
- Blom, Gosse (1988), *Kortebaanijderijen voor mannen in Friesland 1925-1940*. Hindeloopen.
- Blom, Gosse (1990), *De Zevenwolden 1865-1990. De 125-jarige geschiedenis van de Lemster watersportvereniging*. Lemmer.
- Blom, Gosse (2003), 'De âlde en moderne Snitser hurdsyldei', yn: *Fryslân, nieuws voor geschiedenis en cultuur* 9, okt., 18-20.
- Boom, Auk en Paul Bonnet (2004), 'Is een "Barkmeijerschip" herkenbaar?', yn: *Bokkepoot, het historisch bedrijfsvaartuig* nr. 163, mrt, 4-13.
- Bosker, Fokko (1998), 'Meerderheid rekent Friese sporten tot folklore', yn: *Fryslân 500*. Ljouwert (taheakke *Leeuwarder Courant*, maaie), s. 11.
- Brolsma, L. (1966). *To skûtsjesilen mei it âlde Grouster fearskip*. Grou.
- Brouwer, J.H. (haadred.) (1958). *Encyclopedie van Friesland*. Amsterdam [etc.].
- Bruin, Katja de (2002), 'Alles voor de eer', yn: *VPRO Gids*, 26 januari t/m 1 februari.
- Dykstra, Waling (1895), *Uit Friesland's volksleven*, dl. I. Leeuwarden.
- Dockum, H.C. van [= H. Clewits] (1947), *Hoe 't groeide aan 't onland: een familieverhaal van lief en leed aan 't Prinsenhof*. Assen.
- Gildemacher, Karel F. (2003), *Skipperstaal. Lexicon van de Friese schipperij 1850-2000*. Leeuwarden.

- Gorter, R. (1912), 'Bondsfeesten A.N.W.B.' [verslag], yn: *De Watersport* 1, 133-135.
- Gorter, R. (1915), 'Zeilvereeniging "Sneek"' [verslag], yn: *De Watersport* 4, 220.
- Haanstra, Fokke (1982), 'Veel weerstand bij bestaande organisatie tegen activiteiten van "alternatieve skûtsjesilers"', yn: *Kijk op het Noorden* 14, dec., 70-73.
- Hielkema, Haro (1982), 'Traditioneel begin in Grouw', yn: *Trouw* 24 juli.
- Huisman, Kerst (1999), 'Moaie karakterportretten fan skûtsjeskipper', yn: *Leeuwarder Courant* 30 juli.
- Jansma, Klaas (1990), 'Skûtsjesilen leeft bij humor: "Zolang we maar kunnen lachen"', yn: *Skûtsjesilen IFKS* (1990) 40-43.
- Jansma, Klaas (1999), *De skûtsjeskippers fan Anne Tjerkstra*. Gersloot.
- Jansma, Klaas (2000), *Hoop doet leven. Het verhaal van Pieter Brouwer 1904-1985*. Ljouwert.
- Jansma, Klaas (2001), *Met geveegde kont. Schippers en skûtsjes terug naar de oorsprong*. 2e dr. Leeuwarden.
- Jansma, Klaas (2002), *Pracht en passie. Foto's van Ger Dijs*. Leeuwarden.
- Jansma, Klaas en Albert Schootstra (1993), *Van modderschuit tot wedstrijdsschip en varend monument*. Leeuwarden.
- Keimpema, Albert van (1990), 'De Zwaga-dynastie blijft bestaan', yn: *De Telegraaf* 26 mei.
- Keimpema, Albert van (1993), 'Skûtsjesilen: topsport en folklore', yn: *De Telegraaf* 16 oktober.
- Klein, Wim en Harm Hollema (1981), *25 jier Stichting Earnewâldster Skûtsje*. [Earnewâld].
- Los, Peter (2003), 'Historisch besef van ... skûtsjesilen', yn: *De Sportwereld* nû. 30, 11.
- Manen, Gerben van (1956), 'Je levensfilm wordt verrijkt' [ms 1956], yn: *Skûtsjejournaal* (1976) 57.
- Mei, H. van der, (1985), *Onder wapperende wimpels door de Grouster weagen. K.W.V. Frisia 125 jaar*. [Grou].
- Meulen, T.G. van der (1877), *It hirdsilen op sé by Harns. Op de foarste dei fen Simmermoanne 1877. Hwet ik er oan de side fen in goe friûn seach, en hwet ik er by tochte. In bledside mennich by in or boekstavere om wyd to wirden oan mîn lânsliu dy de wolfeart fen Frîslân te herte giet*. Harlingen.
- Meulen, Sybe van der (2001), 'Hoe "iepen" kan de IFKS blijven', yn: *Leeuwarder Courant* 10 augustus.
- Mik, Karin de (1997), 'Skûtsjes gaan met de moderne tijd mee', yn: *NRC* 29 juli.

- Mulder, Tiny (1983), 'Wy sylden altyd om it hurdst', yn: *Skûtsje '83, een uitgave van het Friesch Dagblad*, 12 juli, 17.
- Nieuwenhuis, Jogchem (1938), 'It Skûtsjesilen', yn: *Frisia* 22 juli.
- Pietersen, Lieuwe (1965), *Skûtsjesilen*. 2e dr. Drachten.
- Raap, Jelle (2003), 'Hoogbejaarde Canadees (88) met eigen waterleiding-bedrijf roemt skûtsjesilen', yn: *Nieuwsblad van Noord-Oost Friesland* 16 juli.
- (Reglement Sintrale Kommissje Skûtsjesilen 1959). *Reglement Sintrale Kommissje Skûtsjesilen*. [S.l.], [1959]. (Argyf Frysk Skipfeart Museum, Snits).
- Schootstra, Albert H. (1987), "'Overdaad schaadt" bij skûtsjesilen', yn: *Watersport '87. Een bijlage van het Friesch Dagblad*, juli, 33.
- Salverda, Johan (1986), *Van Turfvaart tot volksvermaak*. Drachten [etc.].
- Speerstra, Hylke (1968), *Heil om seil. Skippersforhalen*. Ljouwert.
- Speerstra, Hylke (1968), 'Bûge of barste', yn: *De Strikel* 11, 91.
- Speerstra, Hylke (1973), *De laatste echte schippers: binnenvaart onder zeil*. Bussum.
- Speerstra, Hylke (1984), *Op redens oer*. Leeuwarden.
- Stienstra, Bonne en Piter Boersma (1973), 'Klaes van der Meulen' [fraechpetear], yn: *Hjir* nû 5, 10-11.
- Veldkamp, Mark (2002), 'Ivo Niehe en National Geographic brengen skûtsjesilen op 115 miljoen tv's in 135 landen', yn: *TVweekeinde*, nr. 5, 26 en 27 jan., 20-21 (bijlage De Telegraaf).
- Vonk, Wilfried (1997), 'SKS-zeilen, van natuurlijk katoen naar kunststof-dacron', yn: *Friesland Post* juli, 37.
- Vries, Atze Jan & Willem Altena (2002), 'Skûtsjesilers in doorsnee', yn: *Leeuwarder Courant* 20 juli.
- Walinga, Ruurd (1998), 'Feike Hoekstra uit Grou 'dissident' in SKS-bestuur', yn: *Watersport '98* (bijlage Friesch Dagblad 24 juli) 17.
- Walinga, Ruurd (2001), 'Wy wurde gjin lange strykbout', yn: *Friesch Dagblad* 27 februari.
- Walinga, Ruurd (2001), 'SKS-bestuurslid Zweitse van der Wal: Diskwalificatie dreigt voor overtreders', yn: *Watersport 2001* (bijlage Friesch Dagblad juli) 7-9.
- (Wedstrijd-reglement 1946). *Wedstrijd-reglement van de S.K.S. (sintrale kommissje skûtsjesilen)*. Dockum. (Argyf Frysk Skipfeart Museum, Snits).
- Wegener Sleeswijk, Rienk [et al.] (1995), *SKS skûtsjesilen. schippers, kommissies, skûtsjes en wedstrijden van de Sintrale Kommissje Skûtsjesilen*. Leeuwarden.

—

—

